

22 NOV. 19



62967

M O D E L O
D E
U T I L I D A D

a favor de Don ANTONIO RAVENTOS RIBA, de nacionalidad española, residente en Hospitalet de Llobregat (Barcelona), Calle Progreso, 73, por "RECIPIENTE PARA MATERIAS PULVERULENTAS".

- . -

MEMORIA DESCRIPTIVA

La presente invención se refiere a un recipiente para materias pulverulentas, de constitución sencillísima y uso cómodo, práctico y eficiente.

5. Dicho recipiente está constituido por un vaso de forma y material adecuados, el cual presenta superiormente, en todo su contorno, un pequeño reborde saliente para el acoplamiento a presión de una tapa flexible, que a su vez presenta interiormente, también en todo su contorno, una pequeña ranura para el encaje de aquel reborde saliente.

10. La citada tapa está dotada superiormente de un do-

62967

22 NOV. 1957



ble cuello, siendo el superior de menor diámetro que el inferior formando un escalonamiento que sirve de asiento de otra tapa, también flexible, que cubre superiormente a la anterior.

5. Ambas tapas presentan superiormente sendos orificios susceptibles de coincidir entre sí por giro de la última de dichas tapas y que sirve para el suministro de las materias pulverulentas contenidas en el recipiente.

10. Asimismo, la tapa superior dispone interiormente de una escanadura por la que se acopla, también a presión, sobre un pequeño nervio saliente, que a tal fin dispone el cuello superior de la otra tapa y, que a su vez, sirve de guía para el deslizamiento de la citada tapa superior, mediante cuyo deslizamiento se consigue cerrar herméticamente, cuando se desea, el recipiente, a base de que los orificios de que disponen ambas tapas no coincidan entre sí.

15. El orificio de la tapa superior es susceptible de adoptar distintas formas, según el empleo que quiera darse al recipiente, ya que tanto puede constar de un solo orificio, como estar dotado de una pluralidad de pequeños orificios, etc., tal como se aprecia en el caso ejemplo representado.

20. Además, con el fin de facilitar el accionamiento del giro de la mencionada tapa superior sobre el nervio guía del cuello de la tapa inferior, se ha dotado aquélla de una pluralidad de resaltes en su periferia, que facilitan la acción de los dedos.

25. Para la mejor comprensión de la presente memoria

62967 22 NOV.



descriptiva se acompaña un dibujo en el que, tan solo a título de ejemplo, se representa un caso práctico de realización del recipiente para materias pulverulentas objeto de la presente invención.

5. En dicho dibujo, la figura 1 representa una vista en perspectiva, en despiece, del recipiente y sus tapas; y en la figura 2 se observa una vista en sección longitudinal del recipiente, mostrando la forma de acoplamiento de dichas tapas.

10. El recipiente para materias pulverulentas objeto de la presente invención está constituido por un vaso -1-, el cual presenta superiormente un pequeño reborde saliente -2- para el acoplamiento a presión, mediante una ranura -3- de una tapa flexible -4-.

15. Dicha tapa está dotada superiormente de un doble cuello -5-6-, siendo el superior -5- de menor diámetro que el inferior -6-, formando un escalonamiento -7- que sirve de asiento para la base inferior -8- de la tapa flexible -9-.

20. Ambas tapas presentan superiormente unos orificios -10-, y -11-, susceptibles de coincidir entre si por giro de la tapa -9-, y que sirve para el suministro de las materias pulverulentas contenidas en el recipiente.

25. La tapa -9- está dotada de una acanaladura -12- a la que se acopla un pequeño nervio saliente -13- que, a tal fin, dispone el cuello superior -5- de la citada tapa flexible -4-.

22 NOV. 1967

62967



Dicho nervio saliente -13- sirve de guía para el deslizamiento de la tapa -9-, cuyo giro se facilita mediante una pluralidad de resaltes -14- que lleva dispuestos en su periferia.

5. Serán independientes del objeto de la invención, los materiales empleados en la construcción de los elementos que la integran, formas y dimensiones, siempre y cuando las mismas no afecten a su esencialidad.

- . -

N O T A

10. Se reivindica como objeto del presente modelo de utilidad:

1. Recipiente para materias pulverulentas, que se caracteriza esencialmente por el hecho de estar constituido por un vaso de forma y material adecuados, el cual presenta superiormente, en todo su contorno, un pequeño reborde saliente para el acoplamiento a presión de una tapa flexible, que a su vez presenta interiormente una pequeña ranura para el encaje de aquel reborde saliente, cuya tapa está dotada de un doble cuello, siendo el superior de menor diámetro que el inferior, formando un escalonamiento que
15. sirve de asiento a la base de otra tapa también flexible
20. que cubre superiormente a la anterior, cuyas tapas presentan superiormente unos orificios susceptibles de coincidir entre sí para el suministro de las materias pulverulentas,

62967 22 NOV. 1957



o bien de cerrar herméticamente el recipiente, haciendo que no coincidan entre sí dichos orificios, mediante el deslizamiento de la tapa superior, a base de una acanaladura que posee interiormente y que acopla a presión a un pequeño nervio saliente, que sirve de guía para el giro, que a tal fin posee el cuello superior de aquella tapa inferior, presentando asimismo la tapa superior una pluralidad de salientes en su periferia para facilitar el giro de la misma.

10. 2. Recipiente para materias pulverulentas.

La presente memoria consta de cinco hojas foliadas, escritas a máquina por una sola cara.

Barcelona, a 22 de noviembre de 1957

Antonio RAVENTOS RIBA

p.a.

62967

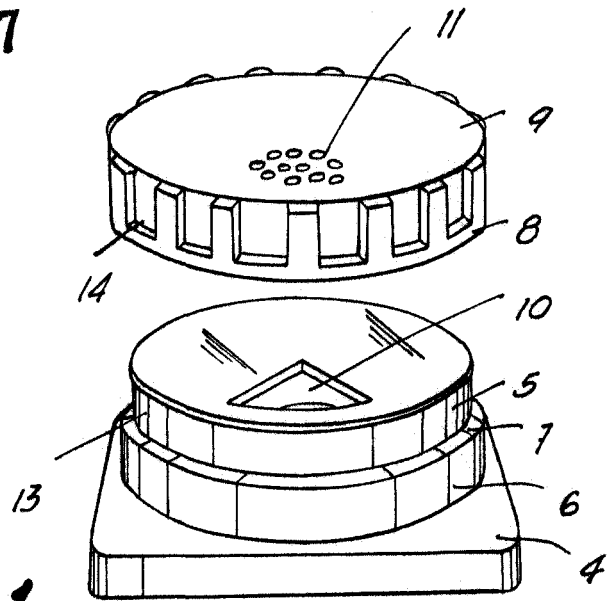

Fig. 1

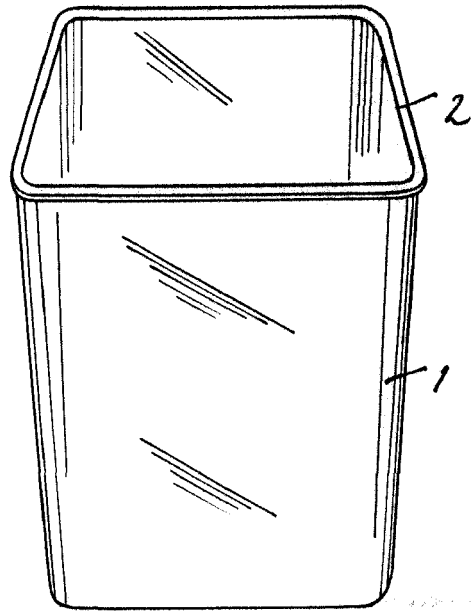
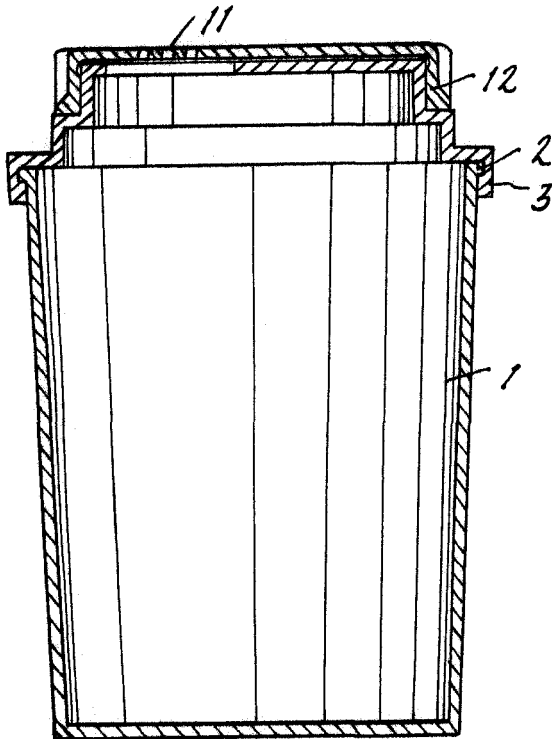

Fig. 2



Barcelona, 22. Novbre, 1957
Antonio Raventós Riba
r.a.

