



6 2966

• 6 2966

MODELO DE UTILIDAD

por 20 años

por "UN INTERRUPTOR-DISYUNTOR PERFECCIONADO Y CON DISPOSITIVO DE ALARMA", a favor de D. Luis Rodríguez Soriano, de nacionalidad española, domiciliado en Barcelona, Luchana, 114, int.

=====

MEMORIA DESCRIPTIVA

Por este Modelo de utilidad se describe un interruptor-disyuntor perfeccionado, con dispositivo de alarma, en el cual se han integrado las necesarias soluciones prácticas para corregir las deficiencias notadas en el curso de una dilatada experiencia en la fabricación de estos necesarios y útiles aparatos, que, como se sabe, están destinados a la protección de líneas, motores y, en general, aparatos eléctricos de utilidad diversa, con-



10. tra los excesos de carga a que eventualmente puedan quedar sometidos.

15. Las características fundamentales del nuevo interruptor-disyuntor perfeccionado que nos ocupa, se comprenderán mejor refiriéndonos para su descripción a los dibujos que, a título de ejemplo, se adjuntan a esta memoria.

En los dibujos, en la figura I, se representa una sección recta, longitudinal, del interruptor-disyuntor, estando éste en posición de circuito abierto.

20. En la figura II, se representa el propio interruptor-disyuntor, en perspectiva, y en posición de circuito cerrado. Finalmente, en la figura III se representa todo el conjunto de las piezas integrantes, en despiece ordenado en perspectiva.

25. Como se deduce del examen de estos dibujos, el interruptor-disyuntor en cuestión pertenece a aquella categoría en la que los bornes del circuito a proteger, se enlazan por las piezas -1-2- dispuestas en los extremos opuestos de una misma pieza -6- aislante, que les sirve de soporte común, sobre la parte central de la cual se organiza el puente de conexión a base de la palanca -3-, basculante alrededor del eje -11-, sostenida por las paletillas del borne -2-, y sometida a la tensión del resorte -8- que tiende a mantenerla levantada, o sea en la posición representada en la figura I.

30. El otro borne se enlaza con la -1-, la cual, en su faceta superior, lleva soldado el extremo de un hilo conductor -12-, elástico, y termo deformable y a cierta temperatura fusible, que se arrolla en bucle sobre el eje tubular -7- del ánclora -5-, montada con posibilidad de girar sobre el eje -10- sostenido por las pestañas laterales

40.



de otra pieza intermedia -4- con una cola -13- con la que se fija el otro extremo del conductor termo deformable -12-. El eje -10- se afianza en las perforaciones -14- de la -6-.

45. Al cerrar el circuito rebatiendo la -3-, presionándola según -15-15- contra la placa, el ánora -5- se introduce dentro de la ranura -16- de la -3-, manteniéndola en la posición de la figura II. Pero al sobrecargarse, por la causa que fuere, el circuito a proteger el resorte -12- se dilata y, por la tensión de -13-, obliga a girar el tubular -7- de -5-, con lo que el ánora -5- se desplaza en la ranura -16- liberando a la -3- que por la tensión de -8- se levanta bruscamente, cortándose el circuito. Al cesar la sobrecarga y disminuir el precalentamiento de -12-, éste se contrae y, por la misma tensión mecánica de -13-, hace girar a -7- y se devuelve el pestillo -5- a su posición primitiva. Si por cualquier causa, esta organización, la de giro de -7-5-, fallara, como que el verdadero puente es el conductor dilatante y termofusible -12-, éste se funde y protege igualmente al circuito conectado. Al cortarse el circuito, la pieza -9- alojada en la base del borne -2-, dispara un timbre o enciende una lámpara.
65. Todo cuanto no afecte, altere, cambie o modifique la esencia del interruptor-disyuntor descrito, será variable a los efectos del actual Modelo.

N O T A.

70. Se reivindica como objeto de este registro por Modelo de utilidad:

1. - Un interruptor-disyuntor perfeccionado y con dispositivo de alarma, caracterizado por el hecho de que so-



- bre una base aislante alargada, se organizan en los bornes fijos del circuito a proteger, resolviéndose el
75. puente de conexión entre ambos, a base de una pieza móvil accionable a mano, articulada con uno de los bornes, provista de una ranura que, al rebatirse sobre el borne opuesto coincide, recibe y encaja al áncora de otra pieza intermedia móvil basculante sobre un eje tubular propio, vinculándose con la pieza fija del borne opuesto por un alambre conductor, termodilatable y fusible, el cual, por un extremo, se suelda al borne fijo, y por el opuesto a una paletilla de la pieza que forma los cojinetes del eje en que se apoya el tubular
80. del áncora; arrollándose en espiral este conductor elástico, por su parte central, sobre el repetido eje tubular del áncora.
2. - El propio interruptor-disyuntor de la reivindicación anterior, caracterizado porque la paletilla elástica de la pieza de apoyo del eje del áncora, sea elástica y tense al alambre conductor, termo dilatable y fusible y, por tanto, asegure el perfecto ceñido de sus espiras al eje tubular y, por tanto, asegure el giro de éste y de su solidaria áncora, en función de las dilataciones y contracciones térmicas del repetido alambre.
85. Sean cuales fueren las circunstancias que concurren en la esencialidad del Modelo de utilidad definido en las anteriores reivindicaciones, cual objeto es:
3. - "UN INTERRUPTOR-DISYUNTOR PERFECCIONADO Y CON DISPOSITIVO DE ALARMA".
90. 100.

Consta la presente memoria de cinco hojas foliadas, mecanografiadas por una sola cara y del dibujo unido a la misma.

6 2966

16



Barcelona, diez y seis de noviembre de mil nove-
105. cientos cincuenta y siete.

P.A. de D. Luis Rodríguez Soriano,

L. DURAN
P.P.

A handwritten signature in black ink, appearing to be "L. Duran", written over the typed name.

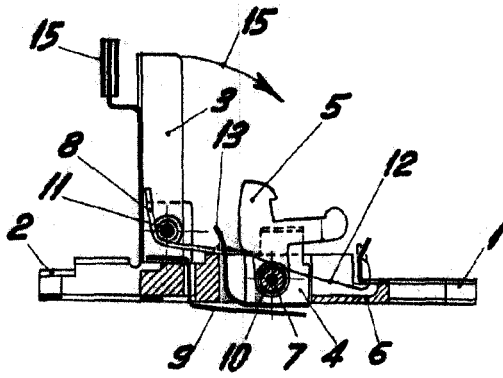
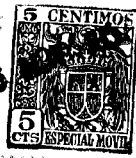

Fig. I

6 2966

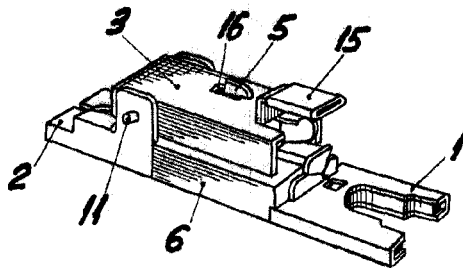

Fig. II

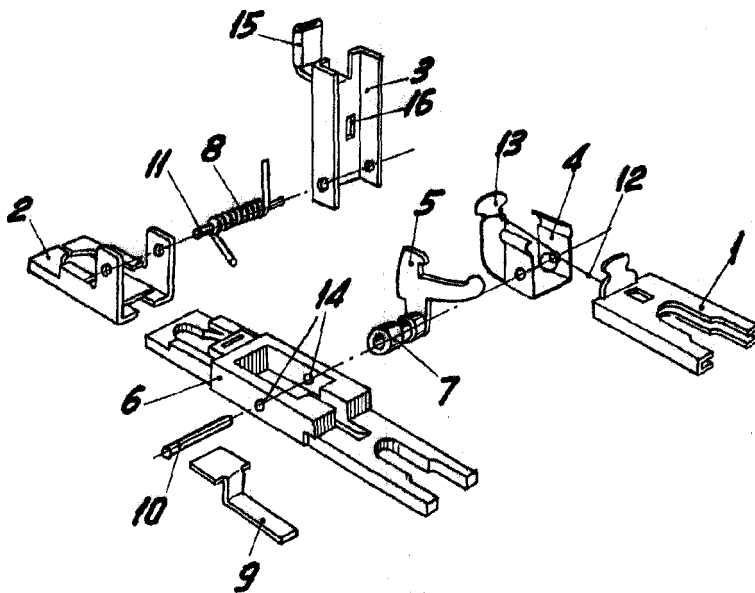

Fig. III

BARCELONA, 16 NOVIEMBRE DE 1957

L. DUPIN

P.P.

ESCALA VARIABLE