

.6 2853

MEMORIA DESCRIPTIVA

DEL

MODELO DE UTILIDAD

Que se solicita por veinte años en España

a favor de Don Gaudencio Tarodo Fortis

De nacionalidad española

Residente en Madrid, Claudio Coello num. 11

Por: "APARATO PARA LA COCCION POR VAPOR "

Madrid, 23 de noviembre de 1957

.6 2853



MEMORIA DESCRIPTIVA

Del MODELO DE UTILIDAD que se solicita por veinte años en España, a favor de D. Gaudencio Tarodo Fortis, de nacionalidad española, residente en Madrid, calle de Claudio Coello num. 11,

Por: "APARATO PARA LA COCCION POR VAPOR "

=====

1 Con el aparato que se pretende patentar, acogiéndose
al Art. 171 del vigente Estatuto, se llena un vacío exis-
tente en la actualidad en España, en el ramo de mecanización
de los servicios en bares y cafeterías, ya que con él se
5 obtiene la máxima limpieza y menor manipulación de los pro-
ductos a tratar, presentando al mercado un aparato para
la cocción por vapor y conservación en caliente de alimen-
tos de cualquier clase, preferentemente embutidos, Con el
no precisa atención de ninguna clase los elementos calorí-
10 ficos, puesto que todos ellos son automáticos.

Consta esencialmente, como se representa en los dibujos
que se acompañan, de una plataforma (1), sostenida por unas
patas (2) con unos laterales y frentes (3) unidos a las pa-
tas, formando todo ello el conjunto inferior del aparato.
15 En el interior de este conjunto hay un depósito de agua (4)

•6 2853



- 2

que produce el vapor que sale por el racor (5) a la campana formada por las piezas (6 y 7 y 18) donde se deposita la mercancía a tratar. Esta campana, en su parte inferior, lleva una rejilla o plancha perforada (8) para dejar paso al vapor y donde se coloca el género.

En el depósito (4) están alojados los elementos de calefacción o resistencias eléctricas (9). Lleva un desagüe para renovación de agua o cualquier otro líquido que, previa preparación, sirva para sazonar el embutido a tratar, y un automático (15) para la regulación de temperatura.

Otra parte del aparato está destinada a la perforación de barras de pan y tostado de las mismas, y consiste en unos tubos o pinchos (11) con sus correspondientes elementos de calefacción (12) que montados en número variable sobre la plataforma (1) sirven para el fin indicado. En su parte inferior, estos tubos, llevan una especie de cazoleta (13) para recoger los residuos de grasa en los casos en que el tueste de pan se efectúe con mantequilla. La plataforma (1) lleva también unos pequeños recipientes (14) para mantequilla, mostaza, etc., siendo su número variable.

Todos los elementos de calefacción están mandados por interruptores (16) acoplados en el frente (3) y un nivel de agua (17) del depósito (4) también montado sobre el mismo frente.

Descrito suficientemente el aparato que se pretende registrar como Modelo de Utilidad, se hace constar que es

•6 2853



- 3

susceptible de mejoras que no alteren su forma exterior y los fines a que está destinado.

Reivindicándose con arreglo a las siguientes,

45

NOTAS

50

1ª.- "Aparato para la cocción por vapor" caracterizado esencialmente por disponerse debajo de una plataforma, una caldera con elementos propios y/o auxiliares de calefacción, mandados por termostato, en comunicación directa por medio de un record con una campana que sostiene un depósito, con rejilla, que dispone, a conveniencia, de una tapa.

55

2ª.- "Aparato para la cocción por vapor", que se reivindica en la Nota 1, caracterizado esencialmente por disponerse encima de la plataforma de unos pinchos de diferentes grosores, calentados eléctricamente por resistencia interior y que en su base llevan una cazoleta para recoger grasa o líquido.

60

3ª.- "Aparato para la cocción por vapor", como se reivindica en las notas anteriores, caracterizado esencialmente por llevar la plataforma unos recipientes destinados a los ingredientes, y que por conductibilidad son calentados.

65

4ª.- "Aparato para la cocción por vapor", como se reivindica en las notas anteriores, caracterizado esencialmente por disponerse en el frente del aparato de las

6 2853

- 4

correspondientes llaves eléctricas, nivel para saber la cantidad de líquido de la caldera y grifo de desagüe de la misma.

5º.- "Aparato para la cocción por vapor"

70

Tal y como se describe en la presente Memoria, reivindica en las anteriores notas y queda representado en los diseños que se acompañan.

Esta Memoria consta de cuatro hojas foliadas y mecanografiadas por una sola cara y de una hoja de dibujos.

Madrid, 23 de noviembre de 1957



LACRUZ
P. P.

18 53

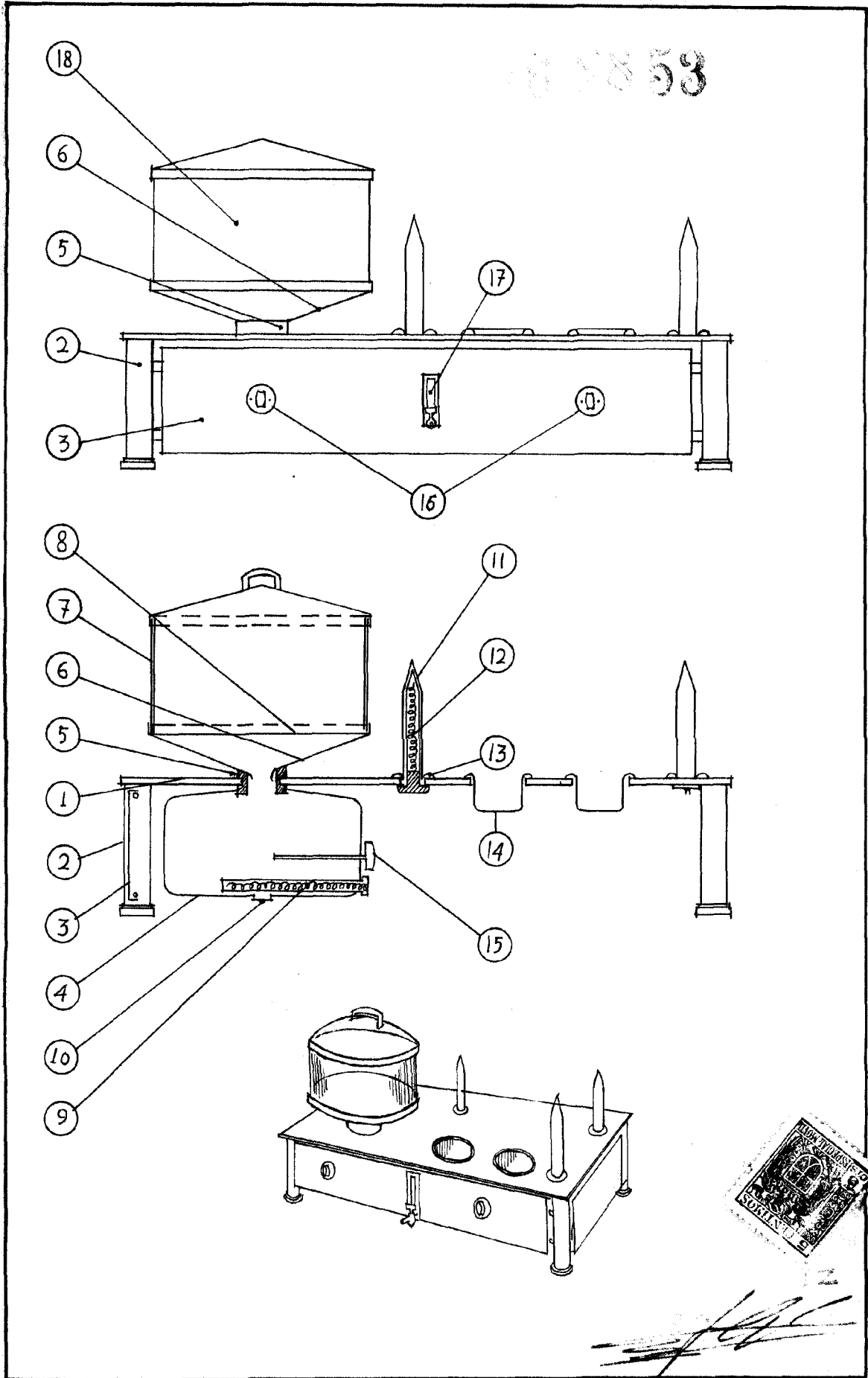

[Handwritten signature]