



.6 2820

MODELO DE UTILIDAD
POR VEINTE AÑOS
EN ESPAÑA

Solicitado a favor de D. Baltasar Falanca Besols, de nacionalidad española, domiciliado en Sagunto (Valencia), José Antonio nº 57

p o r

=;=;=;=;= " NUEVAS PIEZAS DE HORMIGON PARA FACHADAS " =;=

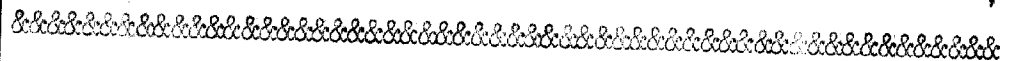

MEMORIA DESCRIPTIVA
=====

En la presente memoria y en los dibujos complementarios anexos, vamos a describir las particularidades de unas nuevas piezas de argamasa de hormigón hidráulico, especialmente constituidas para su aplicación al recubrimiento de fachadas.

Prescindiendo del enlucido, procedimiento lento y complicado que requiere mucha mano de obra, o el acabado de las fachadas con ladrillos especiales, también se sue



21 NQ

6 9820

- 2 -

10

len recubrir las fachadas con placas de piedra artificial que si bien ofrecen un buen aspecto y dan una gran duración a la fachada, no es menos cierto que se trata de un acabado caro que muchas veces no se aplica precisamente por esto.

15

El nuevo tipo de piezas objeto de la invención resuelve eficientemente el problema de recubrimiento y embellecimiento de fachadas, pues del modo mas sencillo posible y con la misma mano de obra requerida para la formación de los muros exteriores, es posible lograr que se vaya obteniendo ya la capa de recubrimiento y decoración de la fachada, al mismo tiempo que se van colocando los bloques de hormigón que forman el cuerpo del muro.

20

Estas nuevas piezas constructivas pueden adoptar la forma de bloques de hormigón hidráulico, o la de placas también de hormigón hidráulico, empleándose en su específica aplicación de recubrimiento de fachadas o de superficies que se desee proteger contra los elementos externos y a la vez decorar.

25

30

Las nuevas piezas a que nos estamos refiriendo ofrecen también la posibilidad de conseguir múltiples figuras, adornos, jaspeado, e incluso combinaciones de colorido con las formas o relieves, aspecto este que tiene una gran importancia desde el punto de vista estético, dado que, partiendo de piezas ya fabricadas adrede, le resultará fácil al operario ejecutar los proyectos o bocetos de combinaciones o figuras previamente establecidas.

35

• 6 28 20²¹ NOV



- 3 -

40

45

50

En esencia, las nuevas piezas de que hemos tratado en los precedentes párrafos, consisten en unos bloques o placas de hormigón, hidráulico armados o no y de cualquier forma y dimensión, que ofrecen la particularidad de que, una vez fabricados como es corriente y conocido en esta industria, se les adiciona en una o en varias de sus caras, una capa de cemento de composición aislante (hidrófuga), cuya forma se conseguirá en el correspondiente molde, en el cual se imprimiran a dicha capa aquellos relieves y figuras, variables en cada caso, para formar entre todas una buena combinación. Es conveniente que esta capa sea de suficiente grosor sobre el bloque para integrar un recubrimiento consistente y duradero, y que sobresalga del bloque o placa en una pequeña porción, a todo su alrededor, con objeto de cubrir las juntas de unión de unas piezas con otras.

55

Para que todo lo anteriormente expuesto nos sea mas facilmente comprensible, se acompaña una lámina de dibujos que representa un ejemplo de realización práctico, el cual debe interpretarse en su mas amplio sentido, ateniendose al carácter meramente aclaratorio.

60

En dichos dibujos la figura 1 representa una vista en perspectiva de un bloque de hormigón especial fabricado segun el invento; la figura 2 es una sección transversal de dicho bloque y, finalmente, la figura 3 representa una sección longitudinal de una placa.

65

En cuanto a las diversas partes, se hallan señaladas en dichos dibujos con las siguientes acotaciones: con -1- se señala el cuerpo de hormigón hidráulico que



70

compone el bloque, que puede adoptar cualquier otra forma no representada o tratarse de una placa de hormigón; con -2- se señala la capa o aditamento de que se le provee, que está compuesta de cemento de composición aislante (hidrófugo), dispuesta de tal modo que rebase los cuadrillos y forme unas aletas -3- y -4- que una vez colocados unos ladrillos o placas, unos junto a otros, permite cubrir la argamasa de las juntas de unión.

75

Dicha capa -1- de cemento con composición aislante, puede disponerse con su cara superior -5- dotada de relieves, o simplemente lisa pero con jaspeado imitando mármol, dándole en general cualquier clase de color para que resulte la fachada de un determinado color, o bien para darle varios colores y artísticas combinaciones de masas y figuras de colores, a base de combinar piezas con su cabeza de diferentes colores.

80

1

85

Asimismo cabe el que a dichas caras recubiertas, que pueden ser una sola o varias en cada pieza, se les dé un acabado a base de pulido y tratamiento como a la piedra artificial, para obtener superficies brillantes y vistosas.

90

Por último, conviene dejar constancia de que la capa de recubrimiento de una o varias caras de la pieza, sea bloque o placa, podrá tener cualquier composición de cemento e incluso estar mezclada con gravilla u otros materiales, para imitar el granito y piedra artificial, pudiendo realizarse también de cualquier forma y tamaño y en general, hacer en su constitución y proceso de fabricación, cuantas modificaciones se crea necesario, siempre

95

6 9820²¹



que no se alteren fundamentalmente las características que se resumen en la siguiente

N O T A
=====

En el presente Modelo de Utilidad se reivindica como nuevo y de propia invención:

100

1ª.- Nuevas piezas de hormigón para fachadas, que independientemente de la forma de bloque o placa que adopten, se caracterizan por tener una o varias de sus caras, cubierta por una capa de cemento de composición aislante, (hidrófugo), adicionada después de fabricados los bloques y placas con los medios y procedimientos corrientes, siendo dicha capa de recubrimiento de composición distinta a la del cuerpo de las piezas.

105

2ª.- Nuevas piezas de hormigón para fachadas, caracterizadas porque la capa de cemento de composición especial de las precedentes reivindicaciones, se dispone en la o en las caras de montaje y unión, con sus bordes rebasando los del cuerpo de la pieza, formando en ella una aleta que sirve para ocultar la argamasa de las juntas.

110

3ª.- Nuevas piezas de hormigón para fachadas, caracterizadas porque la capa de recubrimiento de una o varias de sus caras, tendrá en su superficie visible relieves y figuras moldeadas al aplicar dicha capa sobre la superficie del cuerpo de la pieza, adoptando en determinados casos figuras de jaspeado y colores variados, para componer un recubrimiento decorativo de la fachada al colocar unas junto a otras, estas piezas. Y

115

120



- 6 - 6 2820

125

4º.- "NUEVAS PIEZAS DE HORMIGON PARA FACHADAS", de conformidad en un todo en lo esencial y fines industriales a lo descrito en la precedente Memoria Descriptiva y gráficamente representado en los adjuntos planos para su mejor comprensión.

Esta Memoria consta de SEIS hojas escritas o mecanografiadas por una sola cara a doble espacio en 128 líneas.

Valencia, 9 de Noviembre 1957
Por autorización del interesado

18 2820

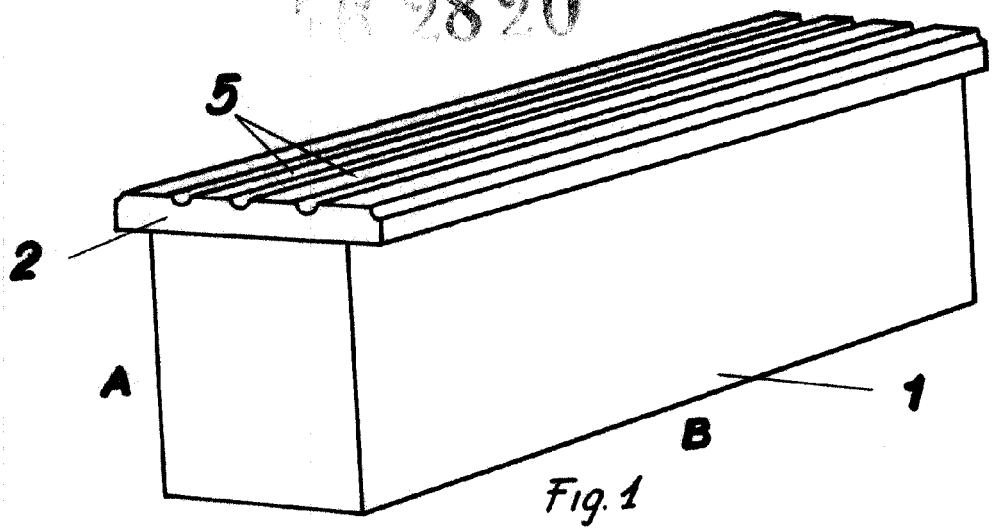

21 NOV



Fig. 1

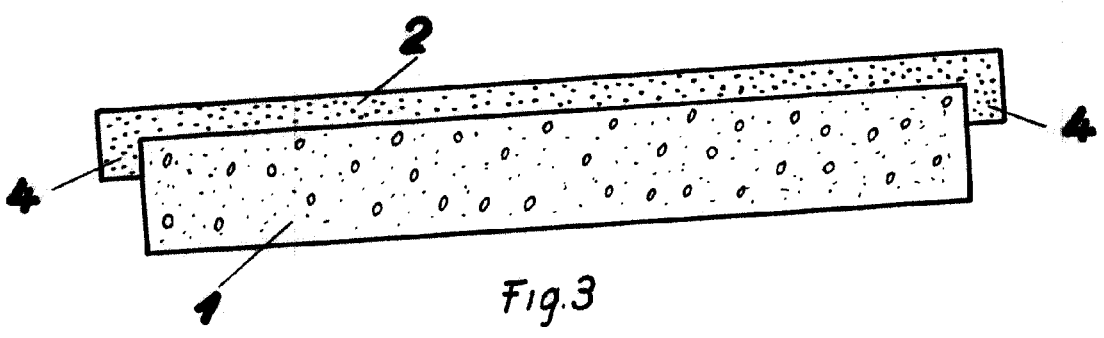
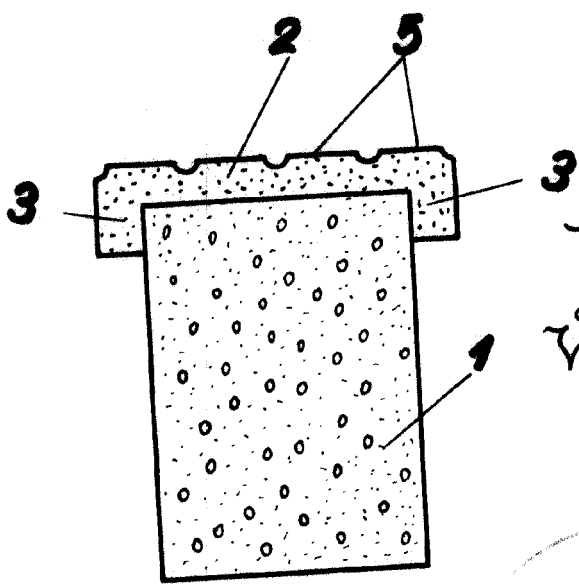

Fig. 3



SECCION A-B

Fig. 2

Escala Variable

Valencia 11 Noviembre 1957

P.A.
[Handwritten signature]