



21 NOV 1908

62818

•6 28 18!

MODELO DE UTILIDAD
POR VEINTE AÑOS
EN ESPAÑA

Solicitado a favor de D. Joaquín Juste Alvarez, de nacionalidad española, domiciliado en Valencia, Gran Vía de Fernando el Católico nº 2,

por

==;==;==;==;==;==;== " NUEVO DISPOSITIVO PUBLICITARIO " ==;==;==



MEMORIA DESCRIPTIVA
=====

El Modelo de Utilidad a que se refiere la presente Memoria y dibujos adjuntos, tiene por objeto garantizar la exclusiva explotación en España y territorios dependientes, de un nuevo dispositivo publicitario, que por sus características merece que se le otorgue a su titular el privilegio de exclusividad que se recaba mediante el presente expediente.

El dispositivo de que nos vamos a ocupar en el cuer



6 28 18

21 NOV

- 2 -

10

po de la presente Memoria, ofrece una gran originalidad y es de una vistosidad extraordinaria, siendo por su pequeño tamaño fácilmente adaptable a un sin número de objetos a los que puede revalorizar, tales como lápices automáticos, plumas estilográficas, bolígrafos, cortaplumas, abridores de sobres, reglas, etc. etc. y constituyendo un elemento de atracción muy sugestivo.

15

20

Consiste este sencillo dispositivo, en un pequeño recipiente alargado, preferentemente de sección circular, herméticamente cerrado, cuya pared es opaca en toda su extensión a excepción de un trecho que es completamente transparente. Este recipiente, contiene un líquido de cierta densidad y completamente transparente, y en el seno de este líquido existe un elemento atractivo, de carácter publicitario, tal como una botellita, un monumento conocido turísticamente, una figura religiosa, etc. cuyo elemento o motivo publicitario es corpóreo y de un material poco pesado, preferentemente de materias plásticas. Esta figura corpórea, por su parte superior, está unida a un disco que se desliza tangencialmente a la pared interna del recipiente, y cuyo disco que tiene cierto grosor, en su superficie de revolución lleva impresa una leyenda alusiva a la figura corpórea.

25

30

35

Esta figura publicitaria o de atracción turística, se desliza lentamente por el interior del recipiente, arriba y abajo, según se mantenga éste vertical o se invierta su posición, quedando en su primera posición completamente visible la figura, a través del trecho



6 28 18 21 NO

40

transparente del recipiente, y si invertimos la posición de éste, entonces la figura se oculta en el trecho opaco al que desciende por su propio peso. Estos movimientos son de una gran suavidad y de aquí su vistosidad, debido a la densidad del líquido en cuyo seno se mueve la figura, y también al poco peso que relativamente tiene ésta.

45

Cuando la figura corpórea se oculta a la vista, entonces el objeto en que va acoplado este dispositivo, presenta a la vista un sector completamente transparente, que también es de un gran atractivo.

50

Aunque puede fabricarse este recipiente de cristal, es innegable que con materiales plásticos pueden conseguirse unos efectos francamente admirables, todo ello combinado con el posible coloreamiento del líquido, acerca del cual, hemos de señalar que llena por completo toda la cavidad del recipiente, no existiendo ninguna burbuja, por lo que el movimiento de inversión del dispositivo, en cuanto al líquido no es advertido por ninguna señal, viéndose tan sólo el lento y atractivo deslizamiento de la figura corpórea publicitaria.

55

60

Para mejor comprensión de la descripción general que antecede, se ha creído conveniente acompañar una hoja de dibujos, en la que se ofrece un ejemplo práctico de realización de este nuevo dispositivo, bien entendido que sólo se representa éste, sin hacer particular mención del objeto al que puede ir acoplado, por lo que estos dibujos deberán ser interpretados en su más amplio sentido, y nunca podrán constituir una limitación del

65



• 6 28 18

objeto.

70 En la referida hoja de planos, la figura 1, nos muestra una vista en alzado del dispositivo, seccionado verticalmente, siendo la figura 2 la misma vista de la figura anterior, pero con el dispositivo invertido, siendo por último la figura 3, una vista en alzado del dispositivo visto en su posición vertical y tal como aparece visto desde el exterior.

75 Refiriéndonos concretamente a las figuras del plano, hemos señalado con -1- al recipiente tubular que constituye este dispositivo, el cual está herméticamente cerrado, con su boca de carga -6-. Este recipiente tubular, ofrece una porción -2- de su pared completamente opaca, y a continuación de ésta, ofrece una porción o

80 trecho -3- totalmente transparente.

85 Con -4- designamos al líquido transparente y de cierta densidad, que llena por completo el recipiente, y en cuyo seno se desliza longitudinalmente la figura corpórea -5-, que en el ejemplo gráfico que se ofrece, reproduce la célebre Torre Eiffel, de Paris. Esta figura corpórea, a fin de que su deslizamiento sea uniforme, sin inclinarse a un lado o a otro se halla unida solidariamente a un cono -8- transparente igualmente, el cual

90 concluye en un disco -7- de cierto grosor que se desliza tangencialmente a la pared interna del recipiente -1-. La banda o superficie de revolución del disco -7- se halla destinada a contener una leyenda alusiva a la figura corpórea, tanto de carácter publicitario como turístico, religioso, etc., según sea la referida figura.

95



6 28 18

100

Cuando el dispositivo queda en posición vertical, la figura corpórea desciende por su propio peso, y queda situada en el trecho transparente -3-, quedando a la vista no solamente ésta, sino la leyenda que circunvoluciona el disco -7- (fig. 3). Pero si invertimos la posición del dispositivo, entonces, y también por su propio peso, la figura se oculta tras la pared opaca -2- del recipiente, quedando a la vista un trecho transparente solamente.

105

Si estos dispositivos publicitarios, se insertan convenientemente en un lápiz automático, pluma estilográfica, palillero, o bolígrafo, es evidente que al ir a escribir, se verá como aparece una figura corpórea que permanece a la vista mientras se mantiene vertical el dispositivo, resultando de mucho efecto visual estos movimientos por la lentitud con que se realizan.

110

115

Suficientemente descrita la naturaleza y características de este nuevo dispositivo, sólo nos queda manifestar que podrá realizarse en variedad de tamaños, materiales y formas, tanto del recipiente contenedor, como de la figura corpórea que contenga, así como el colorido de los mismos y del líquido en cuyo seno se desliza la figura, pudiendo igualmente ser infinitos y variados los motivos que represente la figura citada, todo lo cual quedará comprendido dentro de este registro, siempre y cuando no constituya una alteración de la esencialidad del mismo, la cual queda reflejada en la siguiente

120



6 28 18

125

Los puntos que se presentan para su reivindicación en el presente Modelo de Utilidad, son:

130

1º.- Nuevo dispositivo publicitario, acoplable a múltiples y variados objetos, tales como lapiceros, plumas estilográficas, bolígrafos, etc. caracterizado por estar integrado por un recipiente tubular y alargado, herméticamente cerrado, cuya pared es opaca en un trecho, y a continuación ofrece un trecho transparente.

135

2º.- Nuevo dispositivo publicitario, caracterizado porque el interior del recipiente de la precedente reivindicación, se halla completamente lleno de un líquido transparente de cierta densidad, en cuyo seno se desliza en sentido longitudinal una figura corpórea representativa, sujeta por su parte superior a un cono de material transparente, el cual concluye con un disco que por su diámetro es tangente a la pared interior del recipiente, y el cual tiene cierto grosor, estando destinada su superficie de revolución o banda, a contener una leyenda alusiva a la figura representativa.

140

145

3º.- Nuevo dispositivo publicitario, caracterizado porque al disponerlo en sentido vertical, la figura corpórea representativa queda visible a través del trecho transparente del recipiente, pero si éste es invertido, entonces la citada figura, por su propio peso, se desliza por el recipiente y se oculta tras el trecho opaco del mismo. Y

150

4º.- "NUEVO DISPOSITIVO PUBLICITARIO", de confor-

21 NOV
6 28 18



- 7 -

155

midad en un todo en lo esencial y fines industriales a lo descrito en la precedente Memoria Descriptiva y gráficamente representado en los adjuntos planos para su mejor comprensión.

Esta Memoria consta de SIETE hojas escritas o mecanografiadas por una sólo cara a doble espacio en 155 líneas.

Valencia, 14 Noviembre 1957

Por autorización del interesado

Son. Joaquín Juste Álvarez Modelo de Utilidad

Stoja única

6-6 28 18

Fig. 2 21 NOV

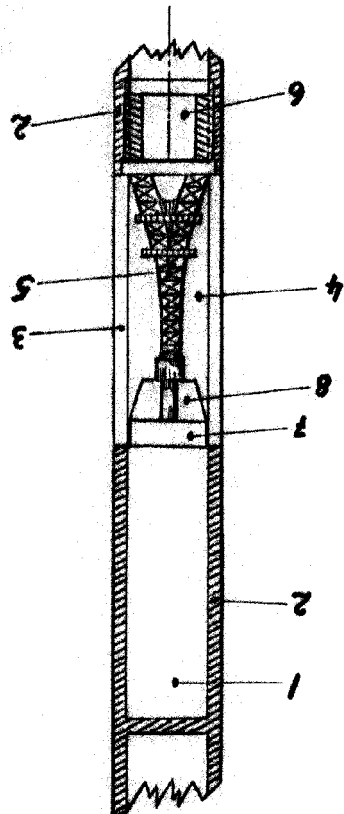
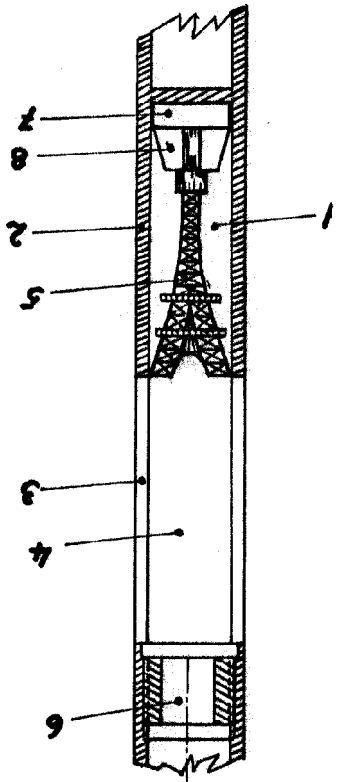
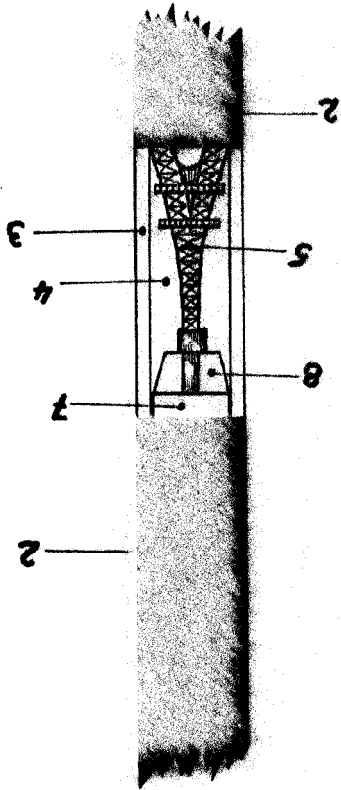

Fig. 1

Fig. 3



Escala Variable
Valencia Noviembre 1957
P.A.

Joaquín Juste Álvarez