



•6 28 16

MODELO DE UTILIDAD

por veinte años

a favor de

ROALU S.L.

inventor D. Luis Garrido Porcinal

de nacionalidad española

residente en Madrid. San Vicente Ferrer 12

P O R

"APARATO Prensador para Industrias Alimenticias"

MEMORIA DESCRIPTIVA

Consiste el objeto del presente Modelo de Utilidad en un aparato prensador para industrias alimenticias.

Hasta la fecha no se conoce en el mercado un aparato prensador de las particularidades que tiene en sí, el que es objeto de éste Modelo de Utilidad por veinte años.

Para la mejor comprensión del objeto de éste Modelo de Utilidad se acompaña a ésta memoria descriptiva un plano explicativo de la esencialidad de éste nuevo aparato.



En la Figura -B- se aprecia un corte del aparato en general
10 que tiene dos piezas. Se aprecia en;

-1- una concavidad para actuar un tornillo de sujeción.

-2- se aprecia un tornillo por donde actua una pieza move-
diza.

-3- es una pieza movediza de acción de, arriba abajo o
15 viceversa.

-4- son las uniones de unas piezas de fijación.

-5- son dos piezas con escalonamientos interiores.

-6- es una pieza que tiene su forma adecuada para que pueda
ponerse y quitarse dentro del depósito o recipiente a efectuar
20 el presando y que encaja justamente.

-7- son unos dientes de agarre que tienen las dos piezas
-5-.

-8- son dos muelles sobre los que actua la pieza -3- y
la pieza -6-.

25 -9- es un saliente donde se fija la base del muelle -8-.

-10- es un reborde que lleva el depósito o recipiente
para contener el producto a prensar, para que actue sobre
el mismo y se fije como interese a las dos piezas movedizas
-5-.

30 -11- es el propio depósito o recipiente.

En la Figura -B- se aprecia un detalle de acción del con-
junto de la especie de barra de empuje -3-, con su escalona-
miento -1- el tornillo -2- con su parte roscada -12- y el
muelle -8- que actua sobre el saliente -9-.

35 En la Figura -C- se aprecia un detalle de la articulación
entre la pieza -3- y los salientes dentados -5- con sus unio-
nes -4- y su horquilla -13.

Como se apreciará, el producto o productos a pensarse se



colocan en el recipiente o depósito -11- seguidamente se
40 coloca la pieza -6- que es portadora del conjunto de prensado
formado por dos tornillos fijos a dicha pieza con sellos muelle
que actua sobre una pieza alargada que en sus extremida-
des se fijan dos especies de manecillas cuya parte interior
está dentada y actuan por medio de un fijación con horqui-
45 lla con el objeto de que al colocar la mentada pieza -6 por
medio de las dos articulaciones -5- se gradue la fijación
de la pieza -6- merced a que se sujetan en los bordes del
recipiente 11- controlada la acción por los muelles tensores
-8- y efectuándose una fijación fuerte y fija de la pieza
50 prensora -6-.

Se presenta pues en el mercado un aparato a todas muy in-
teressante, ya que se consigue un prensado de productos con
mucho rapidez y sencillez, a la par que muy manejable.

Descrito suficientemente el objeto del presente Modelo de
55 Utilidad, solamente cabe hacerse constar que, podrá ser ob-
jeto de mejoras siempre y cuando no se altere la esencialidad
del mismo no invalidándolo el cambio de forma ni los materia-
les a emplear en su fabricación.

R E I V I N D I C A C I O N E S

60 Reivindica la firma que suscribe la propiedad y el derecho ex-
clusivo de fabricación en España y sus Dominios del objeto
del presente Modelo de Utilidad por veinte años, caracteriza-
do en las siguientes reivindicaciones;

1a. Aparato prensador para industrias alimenticias, caracte-
65 rizado esencialmente por un depósito o recipiente que tiene
un reborde o saliente en su boca.

2a. Aparato según reivindicación anterior caracterizado



70 esencialmente por una pieza que encaja justamente en la forma del recipiente anterior y pueda deslizarse justamente por su interior y que lleva dos fijaciones para dos tornillos que sujetan a una especie de abrazadera y la controlan por medio de unos muelles de acción.

75 3a. Aparato según reivindicaciones anteriores, caracterizado esencialmente porque la pieza que se encaja en el recipiente y lleva la mentada abrazadera ésta tiene en sus extremos dos manecillas articuladas y dentadas sus partes interiores para agarrarse al borde o reborde del recipiente y controlen la acción de los muelles sobre la pieza de prensado.

80 4a Por "APARATO PRENSADOR PARA INDUSTRIAS ALIMENTICIAS" Sean cuales fueren las circunstancias que concurren en la esencialidad del presente Modelo de Utilidad.

85 Consta ésta memoria descriptiva de cuatro hojas mecanografiadas por una sola cara, numeradas, foliadas y acompañadas de un plano explicativo a título de ejemplo.

Madrid veintiuno de Noviembre de 1957

Ricardo P. Berdehora
P. B.
[Handwritten signature]

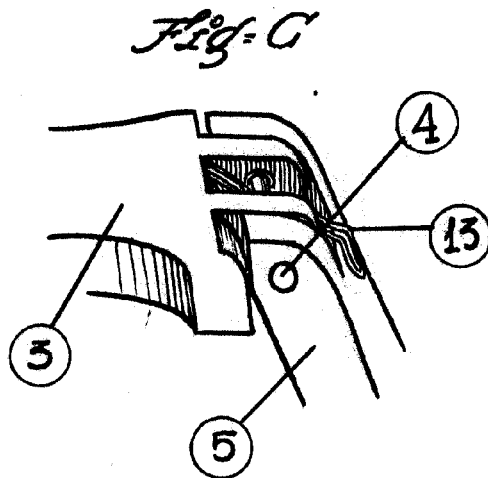
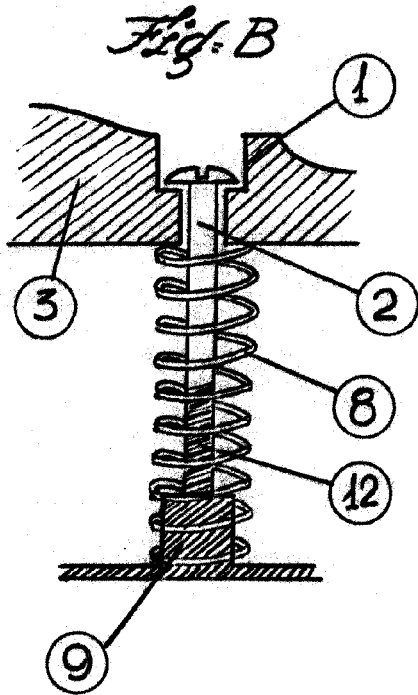
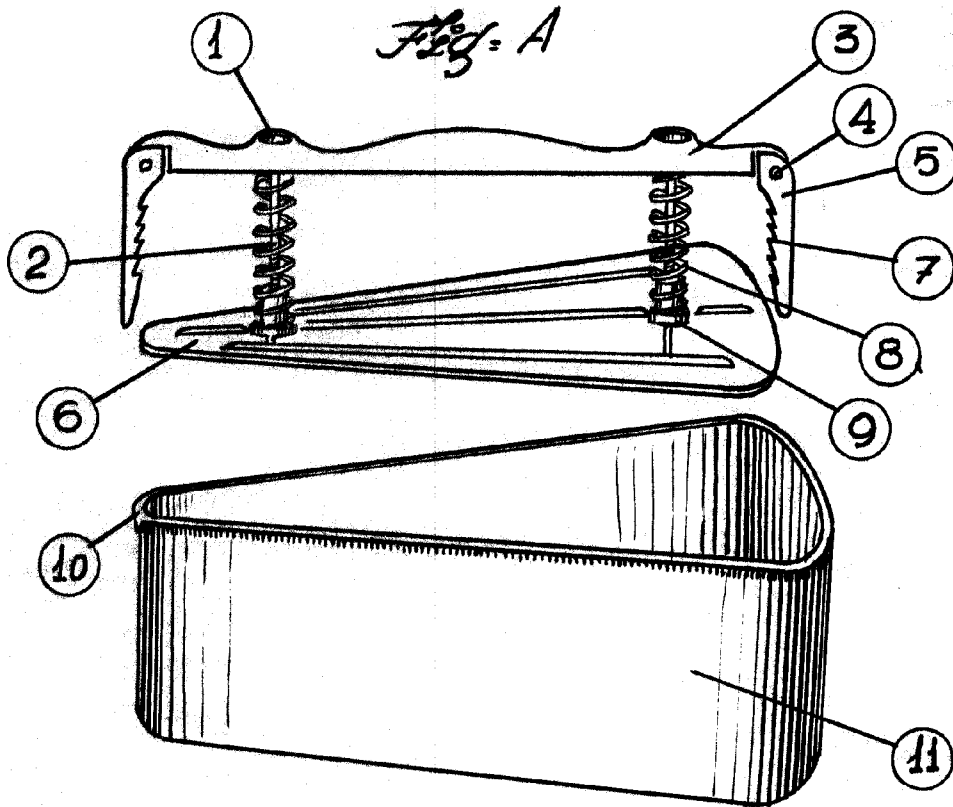

*Escala variable
Madrid noviembre 1957*

P.A.
Ricardo Berdehore