



.6 2810

PATENTE

DE

REGISTRO DE MODELO DE UTILIDAD

por "Un colgadero múltiple para calzado" - - - - -

a favor de Doña Sylvia PARDO ROSSANO, de nacionalidad española,
domiciliada en BARCELONA calle Mallorca, nº 257.

- - - - -

MEMORIA DESCRIPTIVA

La presente memoria descriptiva se refiere a una patente de registro como modelo de utilidad de un colgadero para calzado, especialmente para zapatos, mediante el cual se logra la utilidad de dejar a la vista una multiplicidad de pares de calzado de modo que resultan fácilmente escogibles y fácilmente retirables, asegurando al mismo tiempo el sostenimiento de los mismos de manera que no perjudique su conformación durante su suspensión del colgadero.

5
10
Esta constituido esencialmente el colgadero múltiple de que se trata por una armazón formada por dos pares de montantes unidos entre sí en cada par, superiormente, por una porción en arco y fijados cada par al otro por varillas horizontales en las cuales están repartidas en pluralidad unas piezas preferiblemente de contorno mixtilíneo, inclinadas lige-

• 6 9 2 1 0



ramente hacia el exterior del utensilio, atravesando los extremos de tales varillas a los montantes de apoyo, fijables a ellos en la posición requerida para que queden, a voluntad, más o menos inclinadas las piezas fijadas a tales varillas que sirven cada una para la suspensión de un zapato.

La descripción de un caso de ejecución práctica del modelo representado solamente a título de ejemplo en el dibujo adjunto visto longitudinalmente en la figura 1 y por un extremo en la figura 2, permitirá hacerse perfecto cargo de cual es la estructuración esencial del soporte colgadero de que se trata.

Como puede verse en el dibujo, el colgadero se compone esencialmente de una armazón constituida de acuerdo con lo que se ha definido por dos pares de montantes 1,1 unidos en cada par por la porción curvada 2 y un par al otro por medio de las cuatro varillas 3,3 a los cuales están fijadas unas piezas de varilla configurada en U invertida, 4,4.. de suspensión de los zapatos, las cuales están ligeramente dobladas de modo que resulten inclinadas por su parte alta hacia el exterior del soporte para facilitar la colocación y la retirada de los zapatos. Las varillas 3,3.. atraviesan por sus extremos los montantes 1 correspondientes, en lo que lo permiten ser los topes 5,5. de que estén dotadas y son fijables a discreción, en la posición que convenga según la inclinación que se quiera dar a las piezas 4 hacia el exterior, por medio de unas tuercas 6 atornilladas a fileteados terminales de dichos extremos. Finalmente la armazón tiene sus



extremos de apoyo en el suelo guarnecidos por conteras de goma 7.

Se comprende perfectamente que colocando los zapatos en las piezas 4 con la punta hacia arriba se logrará que los mismos queden debidamente exhibidos, dispuestas por pares en cada dos piezas encorvadas situadas de lado o, de preferencia, una en un lado del soporte y la otra en el lado opuesta. En el caso de ejecución representado el colgadero permite sostener doce pares de zapatos, pero, como es natural, ello no es obligatorio por lo cual el número de piezas 4.4 podrá ser variable.

También podrán variar las formas y las dimensiones de las diferentes partes de cada colgadero fabricado de acuerdo con el modelo en cada caso de ejecución de éste, los metales, aleaciones u otros materiales de que puedan fabricarse tales casos de ejecución diferentes, los medios manuales o mecánicos de fabricación empleados, los acabados que se den a cada colgadero fabricado y cuantas otras circunstancias puedan concurrir en la producción y en el empleo de tales soportes colgaderos siempre que por ser de carácter secundario, accidental o accesorio respecto a la esencialidad del modelo no sean capaces de causar, al variar, sensible alteración de la misma.

N O T A

Por la patente de registro de modelo de utilidad a que se refiere la presente memoria descriptiva se REIVINDICA la propiedad y la explotación exclusiva de:

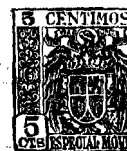

1.- Un colgadero múltiple para calzado, esencialmente
caracterizado por el hecho de estar constituido por una ar-
mazón formada por dos pares de montantes unidos entre sí
en cada par, superiormente, por una porción en arco y fija-
dos cada par al otro por varillas horizontales en las que
5 les están repartidas en pluralidad unas piezas preferible-
mente de contorno mixtilíneo, inclinadas ligeramente hacia
el exterior del utensilio, atravesando los extremos de tales
varillas a los montantes de apoyo fijables a ellos en la
10 posición requerida para que queden a voluntad, más o menos
inclinadas las piezas fijadas a tales varillas que sirven
cada una para la suspensión de un zapato.

2.- "Un colgadero múltiple para calzado".

Consta la presente memoria descriptiva de cuatro hojas
foliadas, escritas por una sola cara.

Barcelona, 14 de Noviembre de 1957.

P. p. de Doña SYLVIA PARDO ROSSANO,



FIG. 1

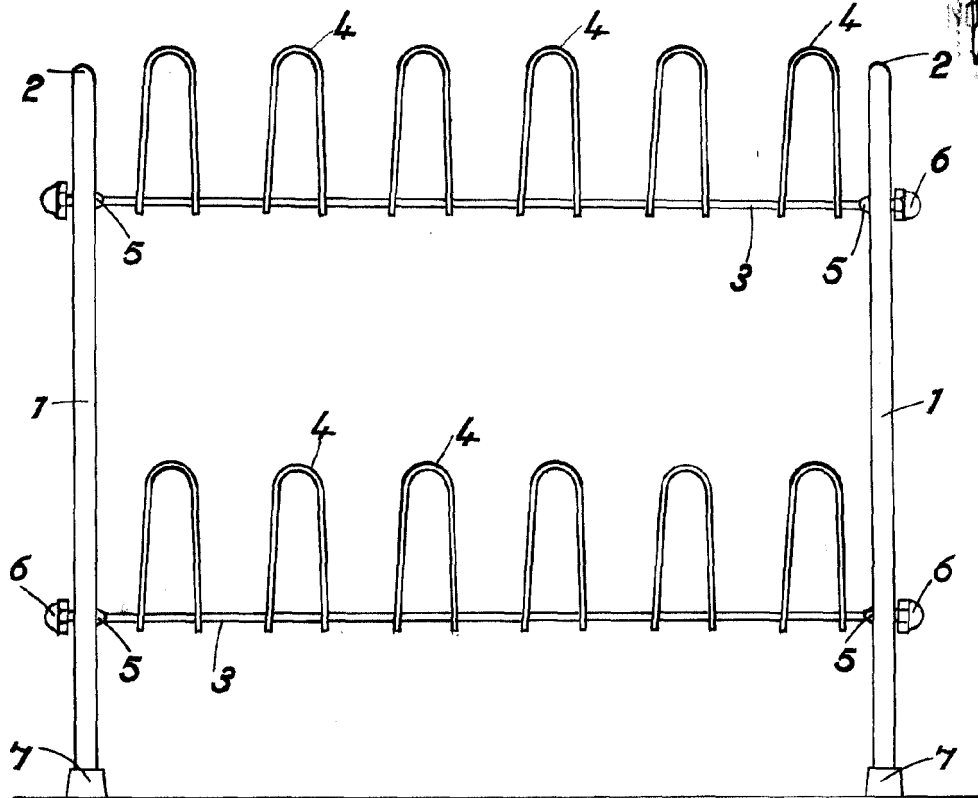
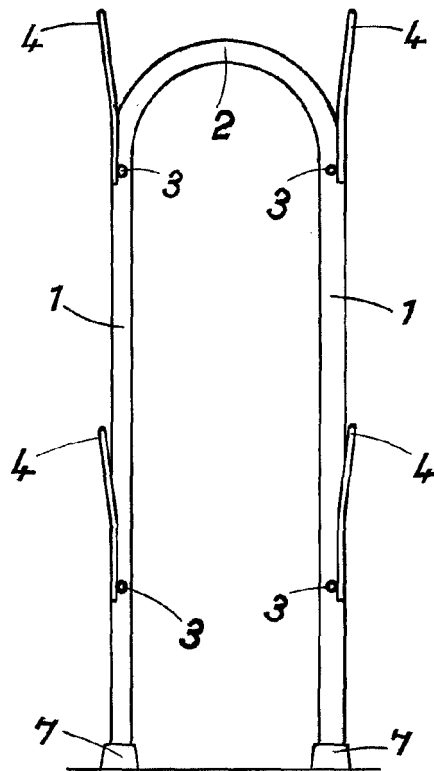

FIG. 2



[Handwritten signature]