

62776



MODELO DE UTILIDAD

por VEINTE años

cuyo privilegio se solicita para todo
el territorio nacional y sus colonias
a favor de:

Don Antonio MIRA SANCHEZ

de nacionalidad española y con domici-
lio en Barcelona, calle Junqueras nº
16, por:

"COJINETE A BOLAS MEJORADO PARA RUEDAS
ORIENTABLES"



MEMORIA DESCRIPTIVA

Este Modelo de Utilidad, se refiere conforme indica su enunciado, a un nuevo tipo de cojinete a bolas mejorado de aplicación a las ruedas orientables, con el que gracias a sus especiales características y organización permite su realización mediante piezas sencillas que por su configuración se pueden obtener por moldeo en materiales plásticos del tipo nylon, lo que se traduce en una mayor duración y una suavidad de giro no lograda con los conocidos cojinetes a bolas. Este nuevo cojinete se caracteriza principalmente en quedar formado por dos coronas realizadas en nylon y dotadas de las correspondientes gargantas en sus caras para el alojamiento de las bolas con o sin separadores, presentando una de ellas una prolongación tubular central que atraviesa y guía a la segunda corona, para lo que el orificio central de ésta se dimensiona ligeramente mayor que el diámetro de dicha prolongación tubular. De esta manera se constituye el cojinete a bolas del tipo frontal, con solo dichas dos piezas y las correspondientes bolas y/o separadores de éstas ya que la prolongación tubular guía y centra perfectamente a la corona inferior en su posición correcta. - - - - -

Otra característica del mismo objeto es que



la prolongación tubular se realiza con longitud
suficiente para que atraviere primero a la segun-
30 da corona del cojinete propiamente dicho y des-
pués al orificio de la parte central de la hor-
quilla en el que se instala y fija el cojinete así
formado mediante un tornillo cuya cabeza se aplica
sobre el reborde inferior del orificio de la hor-
35 quilla, y cuyo vástago roscado, se enrosca en el
interior de la prolongación tubular de la corona
superior, con lo que al mismo tiempo que se arma
el cojinete, se instala éste en la horquilla, sir-
viendo también el mismo tornillo para fijar el
40 conjunto en el lugar de utilización para lo que
se prolonga su vástago en longitud suficiente. -

Fácilmente se comprenderán las ventajas que
este nuevo cojinete representa, pero para hacer
mas fácil la comprensión de sus características,
45 se describe seguidamente la figura de la adjunta
hoja de dibujos en la que se ha grafiado una vista
lateral parcialmente seccionada de una rueda rea-
lizada de acuerdo con el invento, debiendo, por
ello, ser considerada como ejemplo ilustrativo
50 sin carácter limitativo. - - - - -

En dicha figura se ha señalado por (1) la
rueda orientable que por el eje (2) va instalada
en la horquilla (3), la que por su parte central



55 (4) se prolonga en la zona plana (5) que presenta el orificio (6) rebordeado por (7). Sobre dicha zona (5) va instalada la pieza de nylon (8) que tiene practicada la garganta circular (9) que sirve para el alojamiento de las bolas (10), con o sin espaciadores, completándose el cojinete
60 a bolas mediante la corona superior (11) que también tiene practicada la garganta (12) similar a la (9) de (8), y que asimismo sirve para el alojamiento de las bolas (10). - - - - -

65. Para asegurar la correcta instalación de estas dos piezas, la corona superior (11) va dotada del saliente tubular central y asimismo queda alojado en el orificio (6) al que atraviesa, asegurándose la fijación de todo el conjunto así armado, mediante el tornillo (14) que se enrosca en
70. el orificio central del saliente (13), para lo que la cabeza (15) del mismo tornillo se emplaza en la parte baja del dispositivo. - - - - -

75. Realizado así el cojinete, la rodadura se efectúa por las bolas (10) permaneciendo la corona (8) estática con relación a la horquilla y la (11) estática también con relación al tornillo (14) que constituye el elemento de fijación del conjunto en el lugar de utilización. - -



80 Describas convenientemente las caracterís-
ticas principales del objeto a que se contrae es-
te Modelo de Utilidad, se hace constar que en el
mismo se podrán introducir todas aquellas modi-
ficaciones que la experiencia y la práctica pu-
dieran aconsejar, siempre que con ellas no se
85 cambie, altere o modifique su idea fundamental
que es la que se resume y concreta en la si-
guiente:

NOTA

90 Se declaran de novedad, propiedad y utili-
dad para todo el territorio nacional y sus colo-
nias, las siguientes:

REIVINDICACIONES

1º.- Cojinete a bolas mejorado para ruedas
orientables que se caracteriza en quedar formado
95 por dos piezas o coronas, realizadas en material
plástico del tipo nylon entre las que, alojadas
en sendas gargantas, van instaladas las bolas
y/o los separadores de éstas, estando dotada una
de estas coronas de una prolongación central tu-
100 bular que atraviesa a la segunda corona que así
queda centrada y guiada, y asimismo atraviesa
el orificio de la zona central plana de la hor-
quilla porta-rueda, fijándose el conjunto me-
diante un tornillo cuya cabeza queda en la par-



105 te inferior y aplicada contra el saliente tubu-
 lar referido, en el que se enrosca este tornillo
 cuyo vástago sobresale por la parte superior en
 dimensión conveniente para servir como elemento
 de unión de la rueda orientable en el lugar de
 110 instalación. - - - - -

2º.- "COJINETE A BOLAS MEJORADO PARA RUEDAS
 ORIENTABLES". - - - - -

115 "Todo ello tal y como se ha descrito y rei-
 vindicado en la presente memoria que consta de
 seis hojas foliadas y mecanografiadas por una so-
 la de sus caras y una hoja de dibujos que la
 ilustra.

BARCELONA, 11 NOV. 1957

P. A.

MARCELINO CURELL SUÑOL
 P. P.

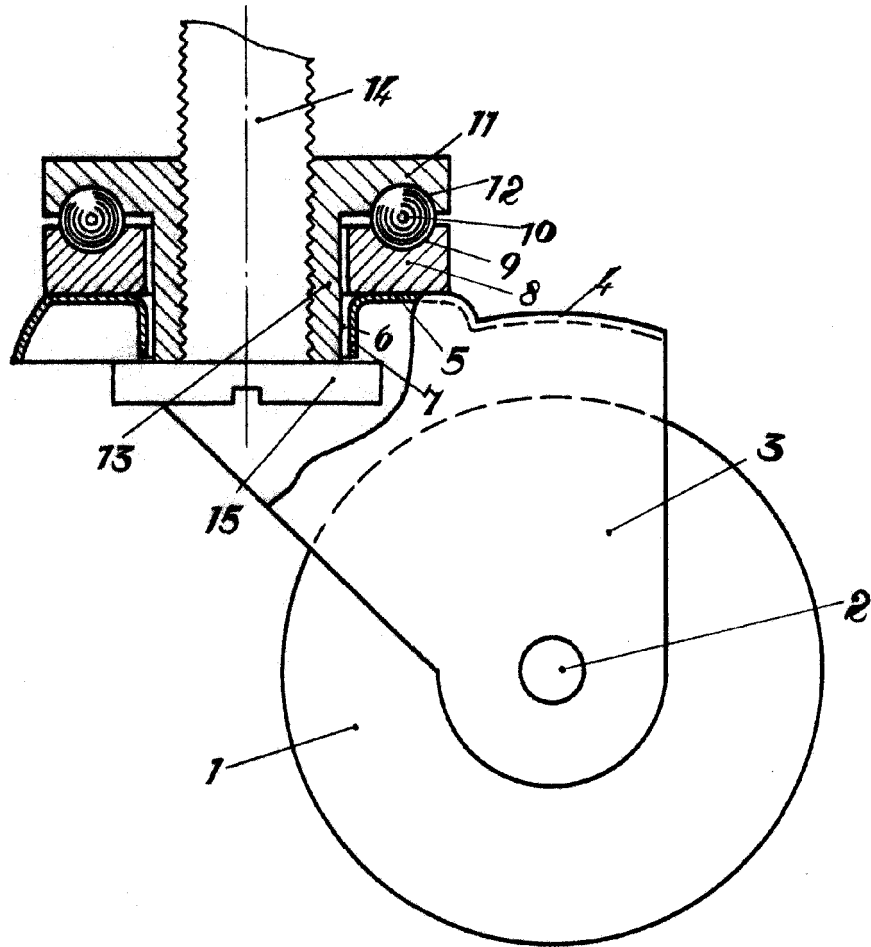

BARCELONA, 11 NOV. 1957

P. A.

MARCELINO CURELL SUÑOL

P. P.

Escala variable