

62758



•6 2758

MODELO DE UTILIDAD  
=====

por VEINTE años

cuyo privilegio se solicita para todo el territorio nacional y sus colonias a favor de:

Don Antonio MIRA SANCHEZ

de nacionalidad española y con residencia en Barcelona, calle Junqueras núm. 16, por:

"COJINETE FRONTAL MEJORADO PARA RUEDAS ORIENTABLES".

-----



MEMORIA DESCRIPTIVA

Este Modelo de Utilidad se refiere, conforme indica su enunciado, a un nuevo tipo de cojinetes frontal de aplicación en las ruedas orientables,

5. con el que gracias a sus especiales características de constitución y organización se logra no solo una sensible economía en la fabricación, sino que al mismo tiempo la duración es mayor y el funcionamiento mas silencioso, todo lo cual representa el

10. logro de un mejoramiento de lo conocido y un efecto nuevo. - - - - -

Este cojinete se caracteriza principalmente en quedar formado por dos coronas circulares planas, realizadas en material plástico del tipo nylon,

15. con doble acoplamiento o enlace, para lo que una de ellas está dotada de una prolongación central tubular que atraviesa por el orificio central de la segunda corona y asimismo en una zona periférica de una garganta o saliente circular que se acopla

20. en un saliente o garganta de que está dotada la otra corona, constituyendo este acoplamiento el lugar de rozamiento de la rodadura, para lo que el cojinete así formado se instala sobre la parte central de la horquilla porta rueda y se fija en ella

25. mediante un tornillo con cabeza que se enrosca en



el saliente tubular de la corona superior haciendo tope su cabeza sobre el reborde del orificio de la parte central de la horquilla, prolongándose después el vástago roscado en longitud suficiente para ser utilizado también como elemento de unión de la rueda orientable en el lugar de utilización. De esta manera y dado que las piezas rozantes son de nylon, se logra no solo una mayor duración del cojinete sino que al mismo tiempo su constitución y armado es sumamente fácil, así como su instalación en la pata o base del mueble en que se utilice esta rueda. - - - - -

No obstante y para facilitar la mejor comprensión de cuanto se ha indicado, se describe seguidamente la figura de la adjunta hoja de dibujos en la que se ha grafiado una vista lateral de una rueda dotada de este cojinete especial, que para mayor claridad se representa seccionado, debiendo, por todo ello, ser considerado como ejemplo ilustrativo sin carácter limitativo. - - - - -

En dicha figura se ha señalado por (1) la rueda que va acoplada por el eje (2) en la horquilla (3) cuya parte central (4) se prolonga por la zona plana (6) en la que existe el orificio (7) rebordado por (8). Precisamente en dicha zona (5) se aplica la corona inferior (8) del cojinete, la



55. cual está dotada de la entalla circular o garganta (9) que sirve de alojamiento al saliente (10), para lo que está realizado con forma mas estrecha pero mas larga que la profundidad de la entalla y por ello constituye de por sí, el lugar de rozamiento único de la rodadura. La misma corona superior (11) está dotada en su centro de una prolongación tubular (12) que atraviesa a la corona inferior y asimismo al orificio (6) de (5) con lo que el conjunto del cojinete queda perfectamente centrado y en posición de correcto funcionamiento.

60. La fijación del conjunto sobre la horquilla de la rueda, se efectúa mediante un tornillo cuya cabeza (13) hace tope en la extremidad de la prolongación tubular (12) en la que se enrosca su vástago (14) y por ser la cabeza (13) de mayor diámetro que el del reborde (7) queda asegurado el correcto armado y funcionamiento. Asimismo

65. el tornillo (14) sirve para instalar el conjunto así formado en el lugar de instalación por sencillo roscado, tal como en las patas o base de un mueble o mesa. - - - - -

70.

75. Describas convenientemente las características de constitución y organización del objeto a que se contrae este Modelo de Utilidad, se hace constar que en el mismo se podrán introducir todas aquellas modificaciones que la experiencia



80. y la práctica pudieran aconsejar, siempre que con ellas no se cambie, altere o modifique su idea fundamental que es la que se resume y concreta en la siguiente:

N O T A

85. Se declara de novedad, propiedad y utilidad para todo el territorio nacional y sus colonias, las siguientes:

R E I V I N D I C A C I O N E S

90. 1ª.- Cojinete frontal mejorado para ruedas orientables que se caracteriza en quedar formado por dos piezas realizadas en material plástico del tipo nylon en forma de coronas con doble acoplamiento, para lo que una de ellas está dotada de una prolongación tubular central y en su zona periférica de un saliente o entalla también circular

95. que se acopla en una entalla o saliente que posee la segunda corona, realizándose el saliente tubular de la primera con tal longitud y diámetro, que atraviesa por el orificio central de la segunda corona y asimismo por el orificio que en su parte

100. central plana presenta la horquilla porta-rueda. Todo ello realizado de tal suerte que mediante un solo tornillo con cabeza, que se enrosca en el saliente tubular, se fija y arma el conjunto del cojinete y asimismo se fija este sobre la horquilla



- 6 - 6 2758

105. porta-rueda, quedando así totalmente armada la rueda orientable que se fija en el lugar de utilización mediante el mismo tornillo para lo cual su vástago roscado se prolonga en dimensión suficiente.

110. 2º.- "COJINETE FRONTAL MEJORADO PARA RUEDAS ORIENTABLES". - - - - -

Todo ello tal y como se ha descrito y reivindicado en la presente memoria que consta de seis hojas foliadas y mecanografiadas por una sola de sus caras y una hoja de dibujos que la ilustra.

BARCELONA, - 8 NOV. 1957

P. A.

*Lucy*



6 2758

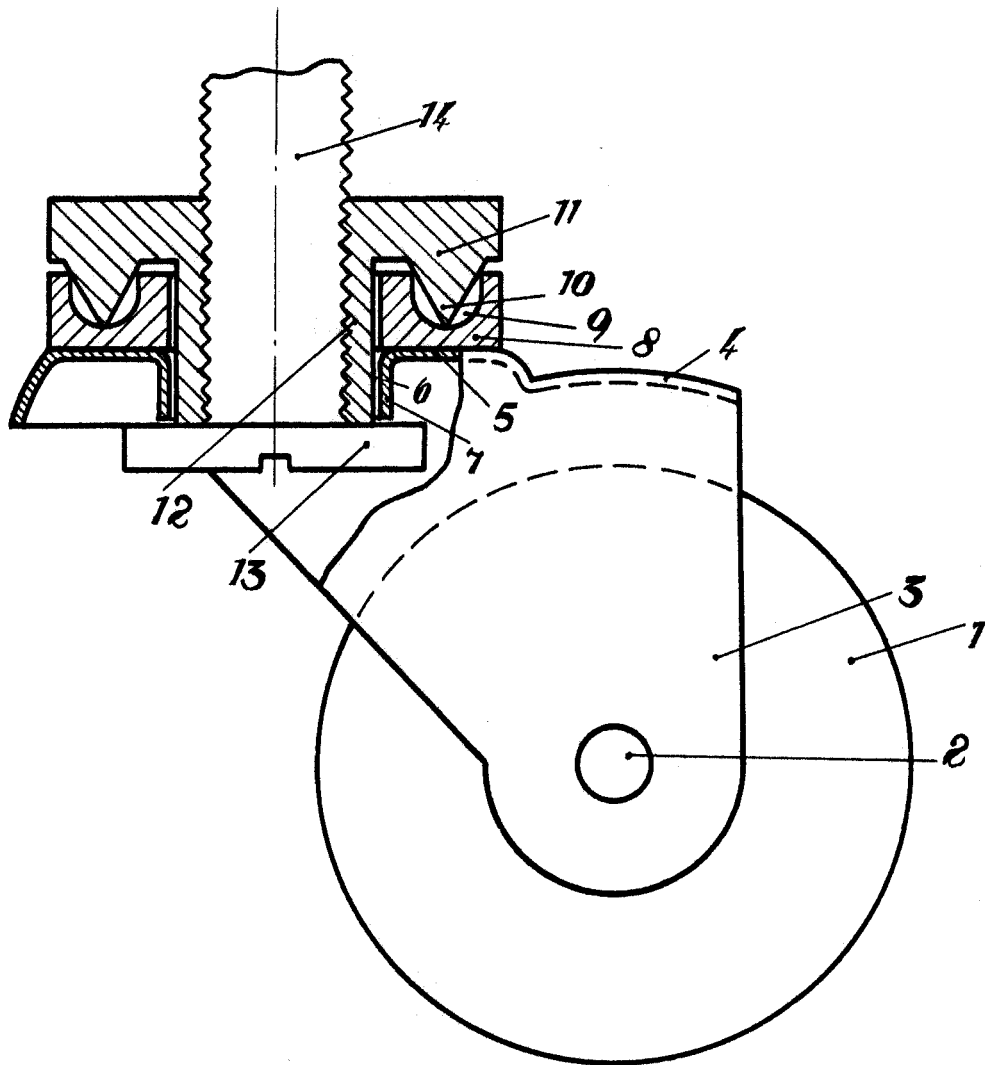

BARCELONA, - 8 NOV. 1957

P. A.

Escala variable