



62733

M O D E L O D E U T I L I D A D

por VEINTE años

en España, a favor de D. Florencio GOMEZ CUETARA,  
de nacionalidad española, residente en SANTANDER,  
c/. Isabel II nº 10, por:  
" BOLSA-ENVASE PERFECCIONADA "

:::~::~:

M E M O R I A D E S C R I P T I V A

El presente modelo de utilidad se refiere,  
conforme su enunciado indica a un nuevo tipo de  
bolsa-énvase perfeccionada en sus características  
de diseño y montaje.

5.-

Entre los propósitos que mediante el actual  
modelo se persiguen figuran:

Constituir un envase en forma de bolsa cuyo



**62733**

5.- cuerpo está integrado por un material transparente; aplicar sobre la boca de ésta bolsa una pieza de cierre constituída por una lámina de cartulina o similar con un doblez central que se adhiere o fija por cosido u otro medio adecuado sobre ambos lados de la boca de la bolsa cerrandola; preveer la disposición de, por lo menos, un orificio sobre la pieza de cierre que la atraviesa totalmente para permitir suspender la bolsa, después de cerrada sobre un soporte adecuado. En resumen constituir una bolsa de las características y para los fines que se indican, que cumple la misión para la que específicamente ha sido concebida con una seguridad y una eficacia máximas. Otros detalles que se relacionan con los beneficios y las características del actual modelo se irán poniendo de manifiesto en el transcurso de la siguiente descripción.

10.- Una idea más amplia del modelo que aquí se preconiza la proporciona la descripción siguiente al hacer referencia a la adjunta lámina de dibujos en los que, únicamente por vía de ejemplo, se representan los detalles más característicos del invento.

15.-

20.-

En los dibujos:

25.- La figura 1ª corresponde a una vista lateral de una bolsa envase provista de una cartulina de cierre, cuyo conjunto aparece ensartado sobre un



62733

vástago o varilla de suspensión, mediante el calado que en la pieza de cartón se ha producido.

5.- La figura 2ª, corresponde a una vista en perspectiva de la pieza de cierre.

La figura 3ª, es una vista frontal de una bolsa cerrada, siendo de apreciar el calado de suspensión producido sobre dicha pieza de cierre.

10.- Comentando estos dibujos, se hace la aclaración de que mediante los números -1- y -2- se indican las dos solapas que constituyen la pieza de cierre. Esta pieza, conforme queda indicado está formada por una lámina de cartón, cartulina u otro material adecuado. Entre las solapa -1- y -2- se encuentran alojados los bordes de la bolsa -3- que así queda cerrada. El número -4- indica el orificio producido sobre el cuerpo de cierre mediante cuyo orificio es posible suspender un vástago o soporte adecuado por ejemplo conforme se indica con el número -5- en la figura 1ª.

15.- Se comprende fácilmente que el actual modelo proporciona una construcción sencilla y efectiva que puede ser llevada a la práctica con relativa facilidad.

20.- Asimismo se hace constar que la esencialidad fundamental de este modelo estriba, no solo en la organización de la citada bolsa, sino pre-



62733

cisamente en haberla dotado de los medios necesarios para poderla suspender de un vástago o similar.

5.-

Descrita convenientemente la naturaleza del presente modelo de utilidad, como asimismo la forma de poder llevarlo a la práctica, se hace constar a los efectos oportunos que en el mismo será susceptible de introducirse todas aquellas variaciones de detalle que se considere oportuno, siempre y cuando que con las variantes que se introduzcan no se cambie, altere o modifique la esencialidad del objeto descrito.

10.-

N O T A

15.-

Se declaran como de propiedad y novedad en todo el territorio español, el contenido de las siguientes:

R E I V I N D I C A C I O N E S

20.-

1ª.- Bolsa-envase perfeccionada que se caracteriza por estar constituida por una bolsa de material transparente, y una pieza de cierre formada por un cuerpo laminar con un doblez central que forma dos solapas entre las cuales se encuentra situada la boca de la bolsa, cerrandola.

25.-

2ª.- Bolsa-envase perfeccionada, caracterizado porque la pieza de cierre a que se re-



16  
**62733**

fiere la nota precedente tiene producido un calado u orificio por el que se ensarta en un vástago de soporte.

3ª.- "BOLSA-ENVASE PERFECCIONADA".

Todo ello conforme se describe y reivindica en la memoria que antecede, que consta de CINCO hojas escritas a máquina por una sola cara y una lámina de dibujos que la ilustra.

Madrid, 16 de Noviembre de 1.957

FIRMADO: E. González Vaca

62733

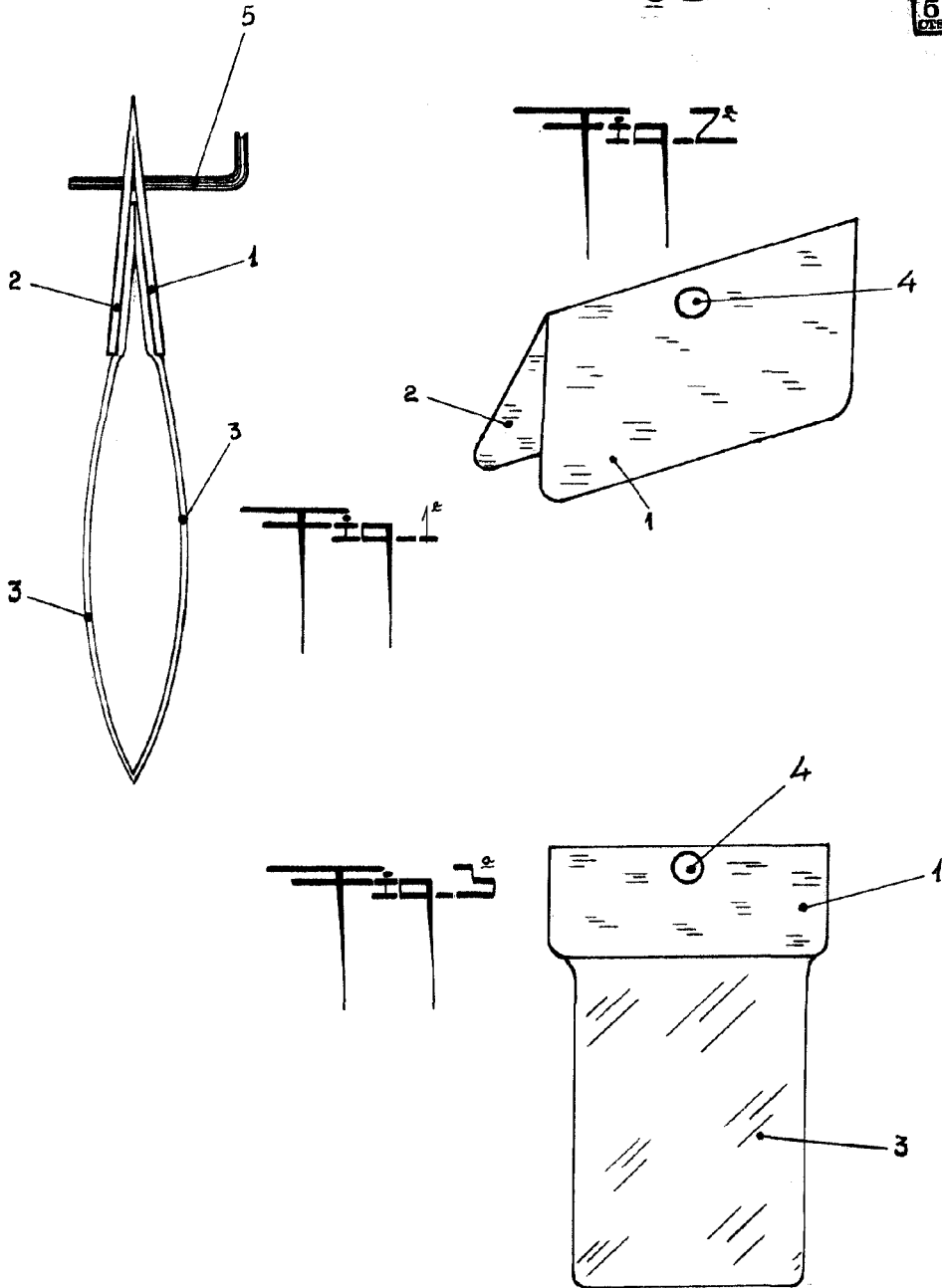

MADRID 16 NOVIEMBRE DE 1957.-

P. A. E. GONZALEZ-VACAS.-

ESCALA VARIABLE.-