

02102

M O D E L O D E U T I L I D A D

por VIDE TRE años

en España, a favor de la firma PIEDRA DE Y URIZARIN REINA, S.R.C. .
entidad domiciliada en Sn. Sebastian, calle Ategorrieta s/n.

5.-

por:

«NUEVA HAMACA BASCULANTE»

M E M O R I A D E S C R I P T I V A .

10.-

El presente registro de Modelo Utilidad, tiene por objeto garantizar a sus concesionarios, la explotación, exclusiva en todo el territorio nacional, de una nueva hamaca basculante, tal y como se enunciado indica.

15.-

Como es sabido, las hamacas que se conocen hasta la fecha en el mercado, una vez desplegadas, quedan fijas sobre los cuatro puntos de apoyo que constituyen las patas delanteras y traseras, ello se debe a su construcción deficiente, al propio tiempo que no cuenta con el sistema de articulación debida par su muelle y articulación suficiente y comodo del conjunto.

20.-

Con la practica del invento que con la presente memoria se precinca, todos estos y otros muchos inconvenientes quedan obviados, ya que merced a la especial disposición y diseñado del conjunto del bastidor, los resurientes han conseguido un

sistema que mediante estudiadas articulaciones, se consigue un movimiento de vaiven basculante, al conjunto formado por la hamaca.

25.-

A fin de facilitar la comprensión del invento, se ha detallado a la presente memoria descriptiva de una hoja de dibujos en la que con números se han representado las diferentes partes de que se compone y que se corresponden entre sí.

30.-

En los dibujos, la figura 1ª, es una vista lateral del conjunto, en la que se ha señalado con líneas de trazos interrumpidos, el desarrollo o movimiento basculante del conjunto, siendo -1- respaldo que constituye el bastidor rectangular, -2- horquilla, -3- puntos antideslizantes constituidos por cuatro tacos de goma, -4- brazos o palancas de unión, -5- horquilla que sirve de brazos de la hamaca y travesaño horizontal de amarre del asiento.

35.-

La figura 2ª, es una vista de perfil plegado en la que los números, -1-2-3-4-5- corresponden a partes descritas en la figura 1ª, siendo -6- puntos de articulación, unidos entre sí por medio de tornillos pasantes dotados de tuercas en sus extremos y -7- tornillo que aloja un tubo que constituye un cuello de separación a fin de alojar en su hueco las otras partes articuladas de la hamaca.

40.-

La figura 3ª, es una vista de frente del conjunto en posición de plegado, en la que los números representados, corresponden a partes descritas en las figuras, 1ª, y 2ª.

45.-

Descritas suficientemente las principales características del invento, se hace constar a los efectos oportunos que tanto la forma, tamaño, dimensiones, materiales a emplear y modos de llevarlo a la práctica, podrán ser objeto de varia-

50.-

ción, siempre que con ello no se cambie, altere o modifique la idea fundamental del invento.

Se declaran de propiedad y novedad para todo el territorio nacional y colonias, las siguientes:

55.-

REIVINDICACIONES.

1ª.- Nueva hamaca basculante, caracterizada por hallarse constituida, por un bastidor rectangular, sobre el que por medio de tornillos pasantes y tuercas, para su articulación, van superpuestas, una horquilla que constituye las patas traseras, dos palancas de unión que sirven para que al desplegarse no se abra del todo el conjunto, sirviendo por tanto de punto de sujeción, caracterizándose además por ir dotada de una segunda horquilla que sirve de brazos a la hamaca y al propio tiempo de traviesero horizontal de suarje del asiento.

60.-

2ª.- Nueva hamaca basculante, caracterizada por ir dotada de dos tubos, uno a cada lado del bastidor en su parte inferior, sujetos a él por medio de tornillos pasantes de forma que su distancia, es la equivalente al hueco que precisan las horquillas y bastidor para el medio de plegado y muelles que hace bascular el conjunto una vez montado.

70.-

3ª.- NUEVA HAMACA BASCULANTE.

Tal y como queda descrito en la precedente memoria que consta de tres hojas escritas a máquina por una sola de sus caras y otra de dibujos que le ilustran.

75.-

Madrid 16 Noviembre 1957.

*Enrique de
Mora*

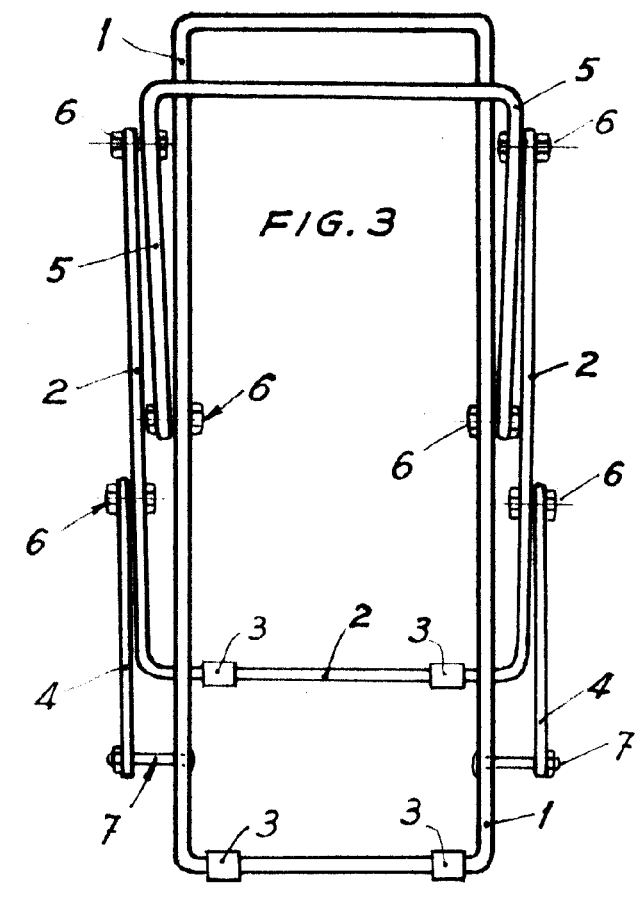
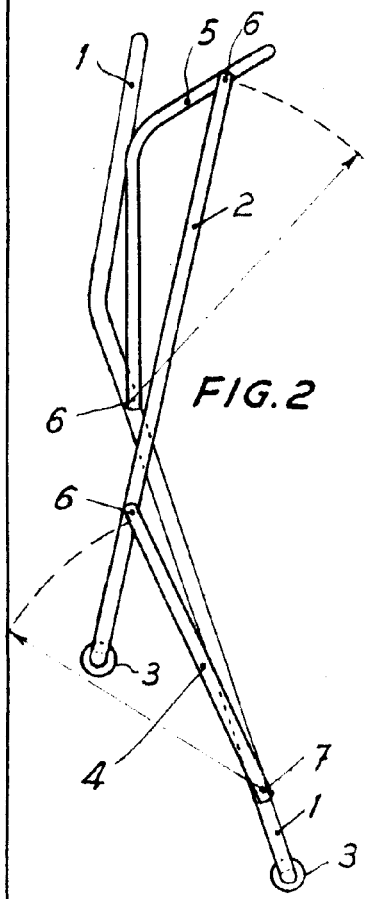
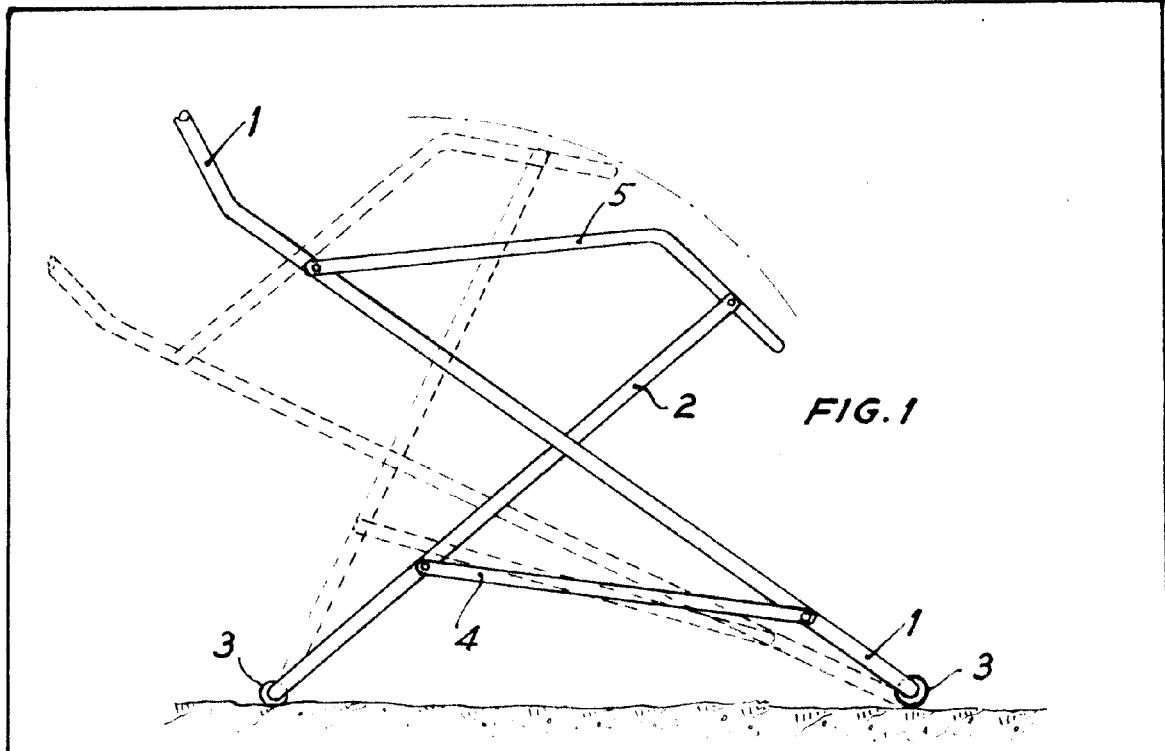

MADRID, 16 NOVIEMBRE 1957

Rodríguez de
Ormaiztegui

ESCALA VARIABLE