



.6 2721

M O D E L O D E U T I L I D A D

por VEINTE años

en España, a favor de D. Florencio GOMEZ CUETARA, de nacionalidad española, residente en SANTANDER, c/.

Isabel II nº 10, por:

» ANAQUELERIA PERFECCIONADA».

-.-.-.-.-.-

M E M O R I A D E S C R I P T I V A

El presente modelo de utilidad tiene por objeto, como su enunciado indica, una anaquelaría perfeccionada en sus características de diseño, estructura y constitución, la cual cumple los fines esenciales, para que específicamente es destinada, con la máxima seguridad y eficacia, proporcionando un conjunto en el que son fácilmente dispuestos los productos o materias embolsados para ser mostrados en plan expositivo.

5.-



.6 2721

5.- Las características esenciales del presente modelo la constituyen el hecho de que la totalidad del anaquel está formado por una estructura de varilla barra cilíndrica, de grueso y dimensiones convenientes al fin perseguido, distinguiéndose en el conjunto la estructura soporte y los elementos o brazos estantes solidarizados a la estructura principal.

10.- La estructura principal o soporte general está constituida por una barra varilla o redondo cerrado sobre sí mismo, formando una figura trapezoidal, cuyo sector inferior se acoda y forma ángulo con el superior, siendo este sector inferior la zona o medio de apoyo del anaquel. La conformación de esta estructura puede ser otra, siempre y cuando guarde y presente las características esenciales objeto de este modelo, por tanto la figura podrá ser trapezoidal, tal y como se muestra en el plano adjunto, triangular, rectangular o cualquier otra forma geométrica que se considere oportuno.

20.- Los elementos o brazos estantes subdividen el espacio ocupado por la estructura principal, estando integrados por unas varillas dispuestas horizontalmente, de las que se extienden unos pequeños brazos-varillas que son los elementos de suspensión de las bolsas que comportan las materias a exponer. En el caso práctico mostrado en este modelo se representan tres líneas estantes dispuestas paralelamente y regularmente espaciadas entre sí. La línea estante inferior tie-

25.-



ne sus brazos de colgado en zig-zag, o sector quebrado, lo que posibilita la disposición de varias bolsas, continentes de la materia o productos a exponer, con la suficiente holgura o separación entre ellas.

5.-

La parte superior de la estructura general de la anaquelaria remata en un recuadro de la misma varilla, para disposición de las leyendas o marcas distintivas de la casa o firma productora de las materias o productos expuestos.

10.-

Otros detalles y características del presente modelo se irán poniendo de manifiesto en el transcurso de la descripción que a continuación se dá, en la que se hace referencia a la lámina de dibujos que a esta memoria se acompaña, en la que de manera un tanto esquemática se muestra una anaquelaria de conformidad

15.-

con el modelo. Estos detalles se dán a título de ejemplo, haciendo referencia a un caso de posible realización práctica, pero el modelo no queda limitado exactamente a los detalles en esta memoria expuestos, por tanto esta descripción debe ser considerada desde un punto de vista ilustrativo y sin limitaciones de ninguna clase.

20.-

En la citada lámina de dibujos:

25.-

La figura única corresponde a una vista en perspectiva de la anaquelaria perfeccionada objeto de este modelo, indicándose por el número -1- la estructura general del conjunto que, en el caso práctico aquí representado, está constituida por una varilla cilín-



69721

drica, cerrada sobre sí misma en forma trapezoidal. El sector inferior de esta estructura se acoda hacia el frente hasta formar la zona -2- de apoyo del conjunto, cuya base, por su especial conformación y dimensiones afirma el apoyo del anaquel.

5.-

El espacio determinado por la estructura general -1- se encuentra subdividido por las varillas horizontales -3- y -4-. Del lado superior -5- y varilla horizontal -3- se extienden unos pequeños brazos -6-, regularmente separados, en los cuales son ensartados los paquetes o bolsas -7- que comportan los productos o materias a exponer, de los cuales quedan debidamente suspendidas. De la varilla horizontal -4- parten, igualmente, unos pequeños brazos acodados -8- cuya rama inferior -9- es en zig-zag o quebrada; en estas ramas quebradas son convenientemente suspendidas las bolsas de los productos a exponer.

10.-

15.-

En la parte superior del lado -5- se constituye un recuadro o marco -10- dotado de medios para la disposición y fijación de las leyendas o marcas distintivas de los productos expuestos.

20.-

Se comprenderá fácilmente, después de observados los dibujos y la explicación que acabamos de efectuar de ellos, que el actual modelo proporciona un conjunto sencillo y cómodo para la disposición y exposición de productos o materias alojadas en bolsas, todo ello con una construcción sencilla que puede ser llevada a la práctica con gran facilidad. El anaquel así determina-

25.-



•6 27 21

do proporciona innumerables ventajas de tipo práctico y económico, sobre los anaqueles o estanterías ya conocidas, unido ello a su mayor higiene, puesto que por ser su constitución de varilla cilíndrica se imposibilita el almacenamiento de polvo.

5.-

Se hace constar a los efectos oportunos que en el objeto que constituye el actual modelo se podrán introducir todas aquellas variaciones y modificaciones de detalle, que las circunstancias y la práctica pudieran aconsejar, siempre y cuando que, con las variantes que se introduzcan, no se cambie, altere o modifique la esencialidad del objeto descrito.

10.-

N O T A

Se declaran de propiedad y novedad en España el contenido de las siguientes:

15.-

R E I V I N D I C A C I O N E S

1ª.- Anaquelaría perfeccionada, que se caracteriza por estar constituida mediante una estructura general de varilla cilíndrica, cerrada sobre sí misma en forma trapezoidal, cuyo lado mayor o sector inferior forma la base de sustentación del conjunto, y sobre el lado menor superior se constituye un recuadro o marco para disposición de leyendas alegóricas.

20.-

2ª.- Anaquelaría perfeccionada, que se caracteriza porque el espacio ocupado por la estructura general, a que se hace referencia en la nota precedente, se encuentra subdividido por medio de unas varillas transversales solidarias de la estructura general, de

25.-



- 6 - 6 27 21

cuyas varillas se extienden unos vástagos en los que son ensartadas las bolsas de los productos a exponer.

5.- 3ª.- Anaquelaría perfeccionada, que se caracteriza porque los vástagos solidarios de la varilla divisoria inferior, son acodados y tienen un sector en zig-zag o quebrado en cuyo sector son ensartadas las bolsas con suficiente holgura de cada una de ellas a las contiguas.

4ª.- "ANAQUELERIA PERFECCIONADA".

Todo ello conforme se describe y reivindica en la memoria que antecede, que consta de SEIS hojas escritas a máquina por una sola de sus caras y dibujos que la ilustran.

Madrid, 15 de Noviembre de 1.957

FIRMADO: E. González Vacas

•6 27°

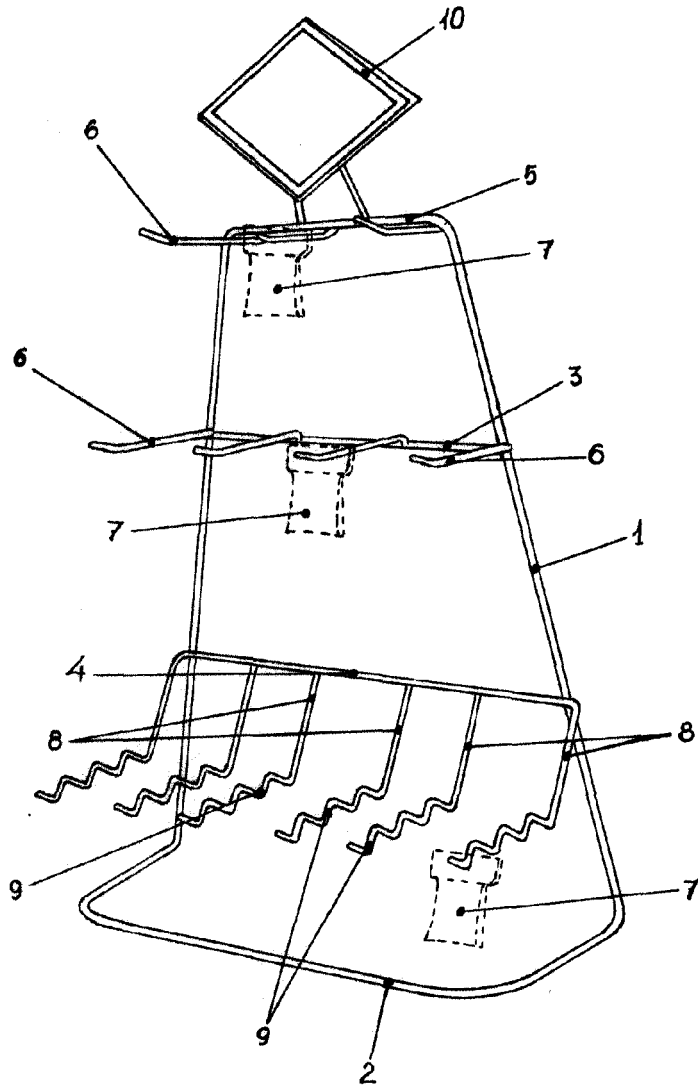

MADRID NOVIEMBRE DE 1957.-

P.A. E. GONZALEZ-VACAS.-

ESCALA VARIABLE.-