



• 6 27 18

# *Memoria Descriptiva*

*para*

un MODELO DE UTILIDAD, por veinte años,

*a favor de*

don Julio FARIÑA CORBELLÓN,

nacionalidad española

*residente en*

Bilbao - Vizcaya - Plaza Nueva, 7 - 2º,

*por:*

- SUJETADOR PARA PENDIENTES Y ANALOGOS -.



14 N  
•6 27 18

5 El presente modelo de utilidad se refiere a un sujetador para pendientes y análogos, destinado a ser encajado en el vástago de que dichos pendientes van provistos, para pasar por el orificio practicado al efecto a la oreja de las mujeres, e inmovilizar el pendiente o análogo evitando su pérdida.

7  
10 Esencialmente la disposición que se reivindica consiste en dos cazoletas, cuya forma es troncoónica en su conjunto, sujetas entre sí por sus bases mayores y que en las menores presentan, enfrentados, dos orificios para el paso del referido vástago.

15 Entre ambas cazoletas en la parte por la que se unen, que es la de mayor diámetro, va montado un disco metálico de muy pequeño espesor, que tiene dos vaciados enfrentados, que dan lugar a dos apéndices o lengüetas metálicas, cuyos extremos dejan un espacio libre, coincidiendo con el centro de dicho disco y redondeado en su punto medio.

20 Con tal disposición al introducir el vástago por el orificio de una de las cazoletas, la de mayor altura, el extremo del mismo llega a tropezar con los bordes de dichos apéndices o lengüetas y continua, hasta salir por el orificio de la otra cazoleta, presionado por esas lengüetas muelles que impiden su salida.

25 Esta disposición es mucho más ventajosa que las conocidas hasta el presente de varilla roscada y tuerca circular, que es engorrosa de colocar y quitar, así como los



6 27 18

clips de presión, que terminan por aflojarse al perder su elasticidad y no garantizan nunca la estabilidad del pendiente o análogo e incluso el riesgo de robo o pérdida.

5  
Dentro de las reivindicaciones que se establecen pueden fabricarse sujetadores para pendientes o análogos de las formas, tamaños y materiales que en cada caso se juzguen adecuados, para la clase de pendiente o similar a que esté destinado el sujetador, sin que tales variaciones, así como las que puedan hacerse en detalles de presentación del mismo, afecten a la esencialidad reivindicada, por lo que los que se construyan, dentro de la idea general reseñada, con cualquiera de esas modificaciones, no serán sino variantes igualmente comprendidas y protegidas por el presente registro.

10  
En esta idea, las adjuntas figuras corresponden únicamente a una forma de ejecución, sin carácter alguno limitativo, que se presenta a título de ejemplo de realización para concretar cuanto se dice en esta memoria descriptiva.

15  
La figura 1 presenta la vista del sujetador por el lado posterior de la oreja en que va dispuesto el pendiente o zarcillo.

20  
La figura 2 muestra la vista lateral de dicho sujetador, indicando su colocación en el extremo del vástago solidario del pendiente.

25  
La figura 3 se refiere a la vista del sujetador por el lado en que va montado el pendiente.

La figura 4 detalla la sección diametral del sujetador.



• 6 27 18

La figura 5 en representación análoga, indica la colocación relativa del vástago del pendiente y el sujetador.

La figura 6 ilustra en sección diametral y vista por su parte interior, la cazoleta exterior del sujetador.

5 La figura 7 de modo análogo, representa la otra pieza que cierra el sujetador.

La figura 8 también en dos aspectos complementarios, detalla la disposición de la pieza que hace de doble muelle de sujeción del vástago.

10 Con referencia a dichas figuras y a los números que sobre ellas designan las partes y detalles de los elementos representados, que interesan a los fines de esta memoria, la descripción de los mismos es como sigue:

15 El sujetador está constituido por una cazoleta que presenta un fondo troncocónico -1-, con el orificio -2- en el centro para el paso del vástago -3- del pendiente, y que a su otro lado tiene la parte cilíndrica -4- (figura 6), en la que encaja otra cazoleta de sección escalonada -5-, que por su borde -6- se sujeta por la parte -4- de la primera cazoleta  
20 (figuras 4 y 5), doblada al efecto sobre sí misma:

Entre ambos elementos -1- y -5- va sujeto el disco -7- vaciado de forma que presenta hacia su centro los apéndices -8- y -9-, entre los cuales queda el espacio -10- y el vaciado -11- en su centro, enfrenteado con el -2- de la cazoleta -1- y el -12- de la cazoleta -5-.

25



6 27 18

Para efectuar la sujeción del pendiente o análogo, su vástago -3- se introduce por el orificio -122, vence los resortes que constituyen los apéndices -8- y -9- y sale por el orificio -2-, quedando perfectamente sujeto por la elasticidad de dichas piezas radiales -8- y -9-.

5

.....

6 27 18



N O T A

Este registro consta de las siguientes reivindicaciones:

5 1ª.- Sujetador para pendientes y análogos, caracterizado porque está constituido por dos cazoletas, de forma troncocónica en su conjunto, sujetas entre sí por sus bases mayores, y que en las menores presentan, enfrentados, dos orificios para el paso del vástago del pendiente, entre cuyas cazoletas va montado y encajado un disco metálico de muy pequeño  
10 espesor, en el que están practicados dos vaciados opuestos, entre los que van comprendidas dos lengüetas metálicas, que parten del contorno del disco y se interrumpen en la parte central formando un orificio para el paso de dicho vástago, que las flexiona actuando de muelles de sujeción sobre él.

15 2ª.- Sujetador para pendientes y análogos. Según se describe y reivindica en esta memoria descriptiva.

Se detalla e ilustra con los planos que a la misma se acompañan.

20 Y que consta de 6 hojas, foliadas y escritas a máquina por una sola de sus caras.

Madrid, a 14 Noviembre 1957.



FIG.~1

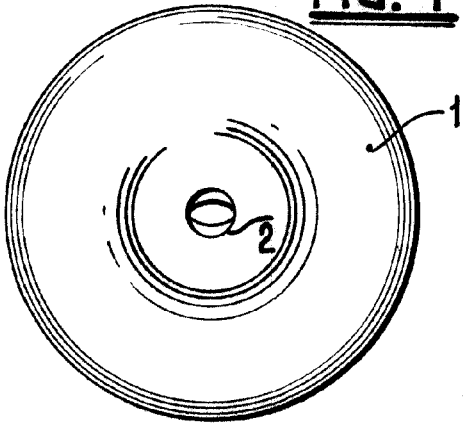
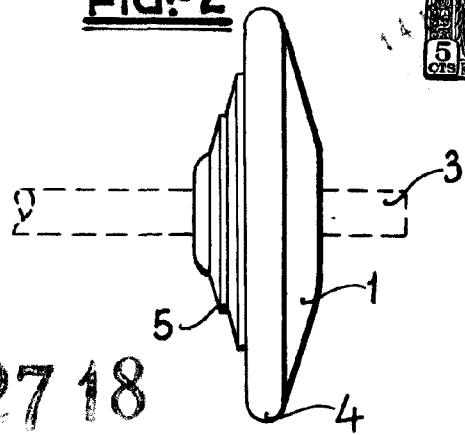

FIG.~2



6 27 18

FIG.~3

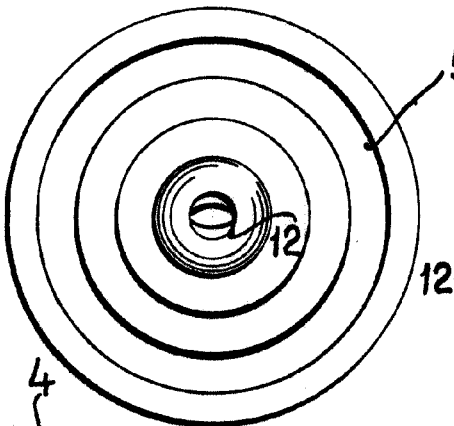

FIG.~4

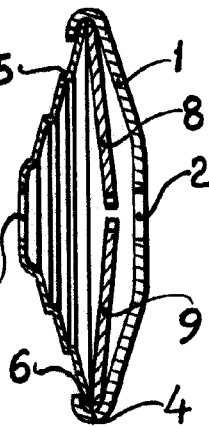

FIG.~5

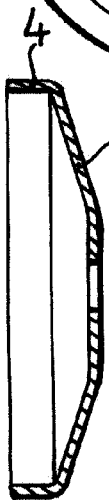
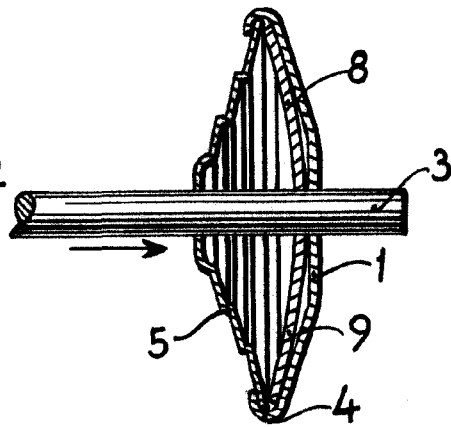

FIG.~6

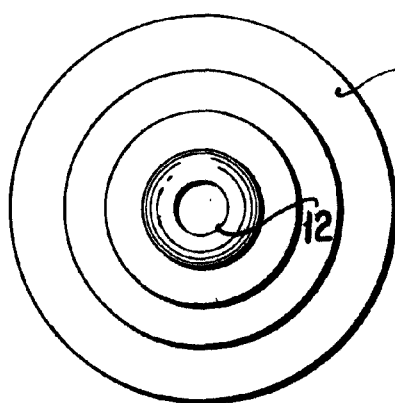
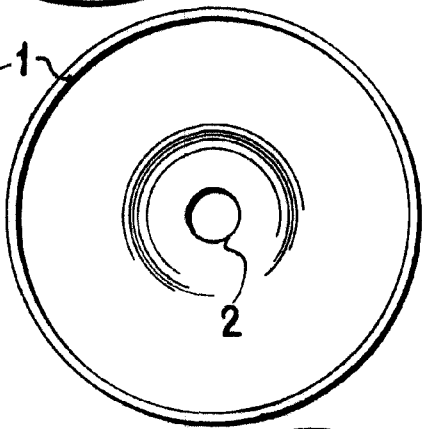

FIG.~7

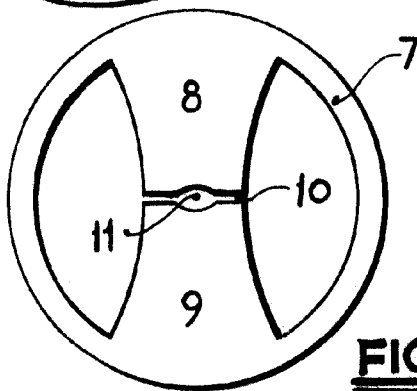
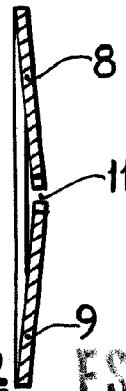

FIG.~8



ESCALA VARIABLE