



13 NO

62706

MEMORIA DESCRIPTIVA

Que se acompaña a la solicitud de un Modelo de Utilidad por
20 años en España, a favor de Don José Luis Lázaro Domínguez,
de nacionalidad española y residente en Madrid, calle de Em-
5 bajadores número 159, por: "CARCASA EMBELLECEDORA PARA PORTA-
LAMPARAS DE FLUORESCENCIA".-

El presente modelo de utilidad se refiere como su enun-
ciado indica a una carcasa embellecedora para portalámparas de
fluorescencia, destinada ésta, a ocultar los extremos de los
10 tubos fluorescentes y portalámparas sobre los cuales van monta-
dos los extremos dichos, consiguiéndose con ello un resultado
estético del conjunto que complementa todo el sistema.

Esencialmente el modelo que vamos a tratar, está consti-
tuido por una pieza en forma de "U" en el centro de la cual y
15 en sentido longitudinal se há practicado una canal de uno a otro
extremo y que exteriormente presenta un resalte en la misma for-

62706



ma; en el interior de dicha pieza y precisamente en las paredes laterales se han dispuesto sendas pestañas en el interior de las cuales se monta un pequeño fleje acerado curvado por su centro hacia dichas paredes, entre el cual y los salientes de las pestañas dichas se introduce una pieza también en forma de "U" pero provista de pestañas en sus extremos mediante las cuales queda montada en dicho dispositivo y con facultad de muelle, para de ésta forma, introduciendo en el conjunto descrito el portalámparas en cuestión, el mismo, se encontrará aprisionado por sus 5 paredes laterales, quedando de ésta forma montada la carcasa dicha, ocultando y por consiguiente, resultando el motivo embellecedor de dichos portalámparas y extremos de los tubos fluorescentes. 10

Para la mejor comprensión de la presente memoria descriptiva se acompaña a la misma una lámina de dibujos en la cual se han representado: 15

Figura 1 - Vista de la carcasa por su parte exterior.

Figura 2 - Otra vista de la misma por su interior, en la cual se aprecian: Con -1- paredes laterales de la carcasa, -2-2- 20 pestañas solidarias a las paredes interiores de las mismas, -3-3- piezas en forma de "U" provistas de pestañas en sus extremos, -4- fleje curvado, y -5- pletina destinada a evitar la salida del conjunto montado bajo la misma, y que a la vez determina el perfecto acabado de la pieza.

Descrito suficientemente el objeto del presente modelo de 25 utilidad, solo queda por hacer constar que las modificaciones de detalle que en el mismo pudieran introducirse y que no llegasen a alterar la esencialidad que se va a reivindicar en la siguiente nota, como asimismo el empleo de los materiales aptos para ello, 30 no podrán ser susceptibles de registro por parte no interesada en el presente.



= N O T A =

62706

El presente modelo de utilidad comprende las siguientes reivindicaciones:

5 1 - Carcasa embellecedora para portalámparas de fluorescencia, caracterizada esencialmente por estar constituida por una pieza en forma de "U", en el centro de la cual y en sentido longitudinal presenta una canal de uno a otro extremo que exteriormente adopta la misma forma en "U", habiéndose previsto en el interior de dicha pieza y precisamente en sus paredes laterales
10 sendas pestañas en el interior de las cuales se encuentra un pequeño fleje curvado por su centro hacia dichas paredes, entre el cual y los salientes de las pestañas dichas vá montada una pieza también en forma de "U", pero provista de otras pestañas en sus extremos, mediante las cuales queda montada en dicho dispositivo
15 y con facultad de muelleo, para de estar forma aprisionar por sus paredes exteriores al portalámparas que en cuestión há de alojar el conjunto descrito.

2 - Carcasa embellecedora para portalámparas de fluorescencia.

20 Según se describe y reivindica en la presente memoria y se ilustra en los dibujos que a la misma se acompañan.

Consta la presente memoria de tres hojas escritas a máquina por una sola de sus caras y lámina de dibujos.-

Madrid, a 13 NOV. 1957

62706



Fig. 1.

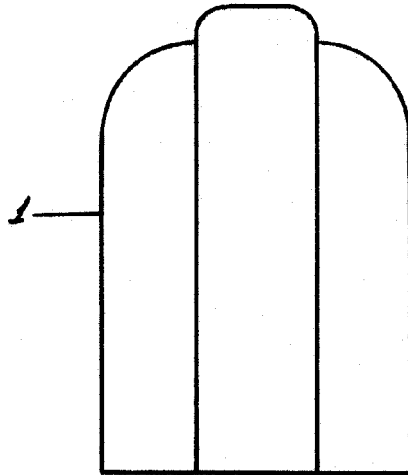
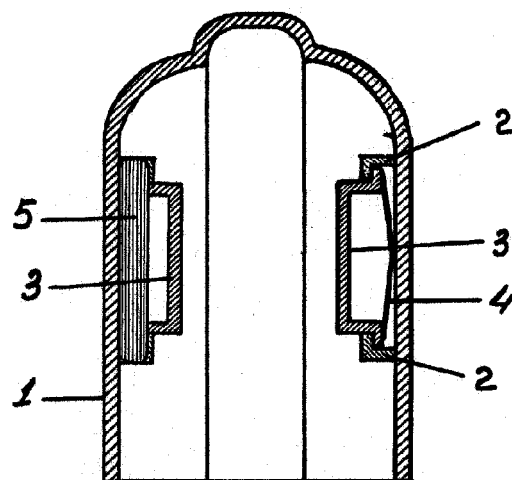

Fig. 2.



ESCALA VARIABLE