



•6 2672

PATENTE

DE

MODELO DE UTILIDAD

por 20 años

a favor de Doña Berta LIEBIG HEMISCH

de nacionalidad italiana

residente en Barcelona, calle Virgen del Carmelo, 19

por:

"UN PORTAIMAGENES DE BOLSILLO"

MEMORIA DESCRIPTIVA

La presente Patente de Modelo de Utilidad se refiere a un portaimágenes, preferentemente de carácter religioso que presenta la novedad de adoptar la forma de un pequeño libro para poderlo llevar en el bolsillo, estando dotado en su interior de

5. un compartimiento a modo de rosario, resultando de todo ello un objeto muy atractivo y práctico para los fines a que va destinado.

Siguientemente se describe con todo detalle el objeto de que estamos tratando, adjuntándose una hoja de dibujos aclaratoria en los que se representa a guisa de ejemplo no limitativo,

10. un portaimágenes de bolsillo del indicado tipo, en la Fig. 1,



visto en posición cerrada, en la Fig. 2, un detalle en sección del mismo y en la Fig. 3, visto en posición abierta.

El portaimágenes de bolsillo objeto de esta Patente de Modelo está compuesto por dos piezas (1) (2) articuladas mediante unas bisagras (3) adoptando en conjunto la forma de un pequeño libro de tamaño variable, presentando una vez abierto el supuesto libro en una de sus piezas, un marco (4) que encuadra un plano rebajado (5) en el que va aplicada una imagen religiosa, debajo de la cual aparece un compartimiento (6) que viene cerrado mediante una tapa articulada (7), destinado a alojar un rosario de pequeñas dimensiones.

La otra pieza (2) presenta interiormente un plano rebajado central a modo de hornacina (8) destinada a otra imagen, o a Nuestro Señor Jesucristo.

Alrededor de dicha hornacina va aplicada una pieza (9) en forma de franja que sigue el contorno de la misma y cuya pieza ostenta varios medallones (10) con representaciones en bajorrelieve de asuntos religiosos tales como los pasos del Via Crucis.

En la Patente de Modelo de Utilidad descrita serán variables las imágenes religiosas que ostentará el portaimágenes objeto de la misma, los materiales empleados en su fabricación, su color y en general, todos cuantos detalles no alteren, cambien o modifiquen su propia esencialidad.

25.

N O T A

REIVINDICACIONES

Se reivindica como objeto de la presente Patente de Modelo de Utilidad:

1ª.- Un portaimágenes de bolsillo, caracterizado por estar compuesto por dos piezas articuladas que adoptan en conjunto

30.



6 2672

la forma de un libro, presentando por su parte interior una de dichas piezas, un marco que encuadra un plano rebajado en el que va aplicada una imagen, debajo de la cual aparece un compartimiento que se cierra con una tapa articulada, mientras que la

5. otra pieza presenta interiormente un plano rebajado central a modo de hornacina en la que va dispuesta otra imagen, alrededor de cuya hornacina va aplicada una pieza en forma de franja ostentando varios medallones con representaciones en bajorrelieve de asuntos religiosos.

10. 2ª.- UN PORTAIMAGENES DE BOLSILLO.

Sean cuales fueren las circunstancias que concurren con la esencialidad propia de la misma.

Consta la presente Memoria descriptiva de tres páginas foliadas y mecanografiadas por una sola cara y va acompañada de una hoja de dibujos aclarativos.

Madrid, Noviembre de 1957

P. A.

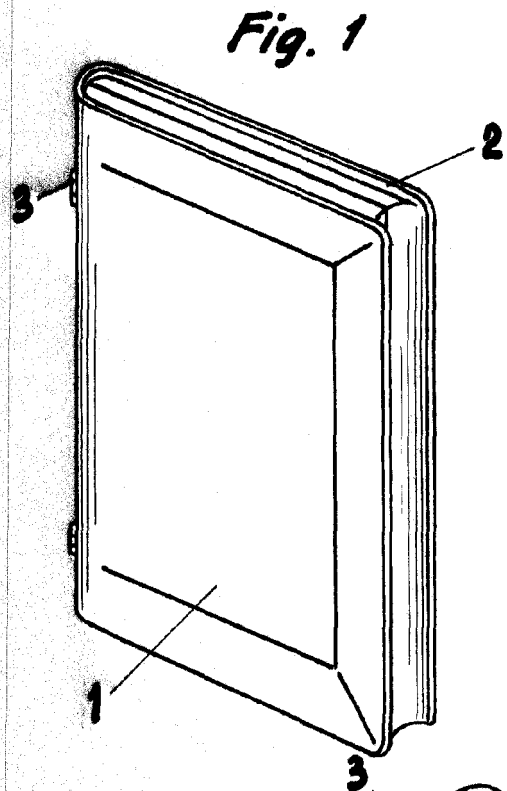

Fig. 1

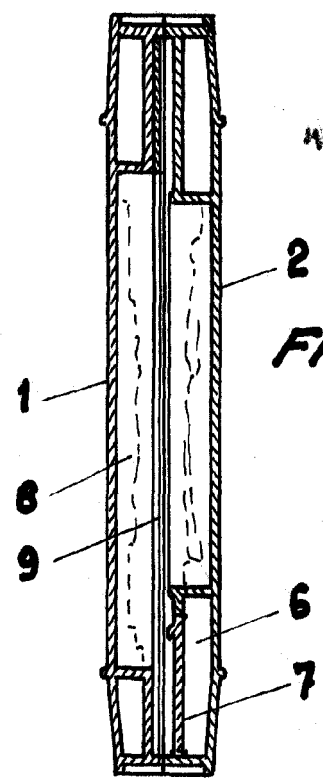

Fig. 2

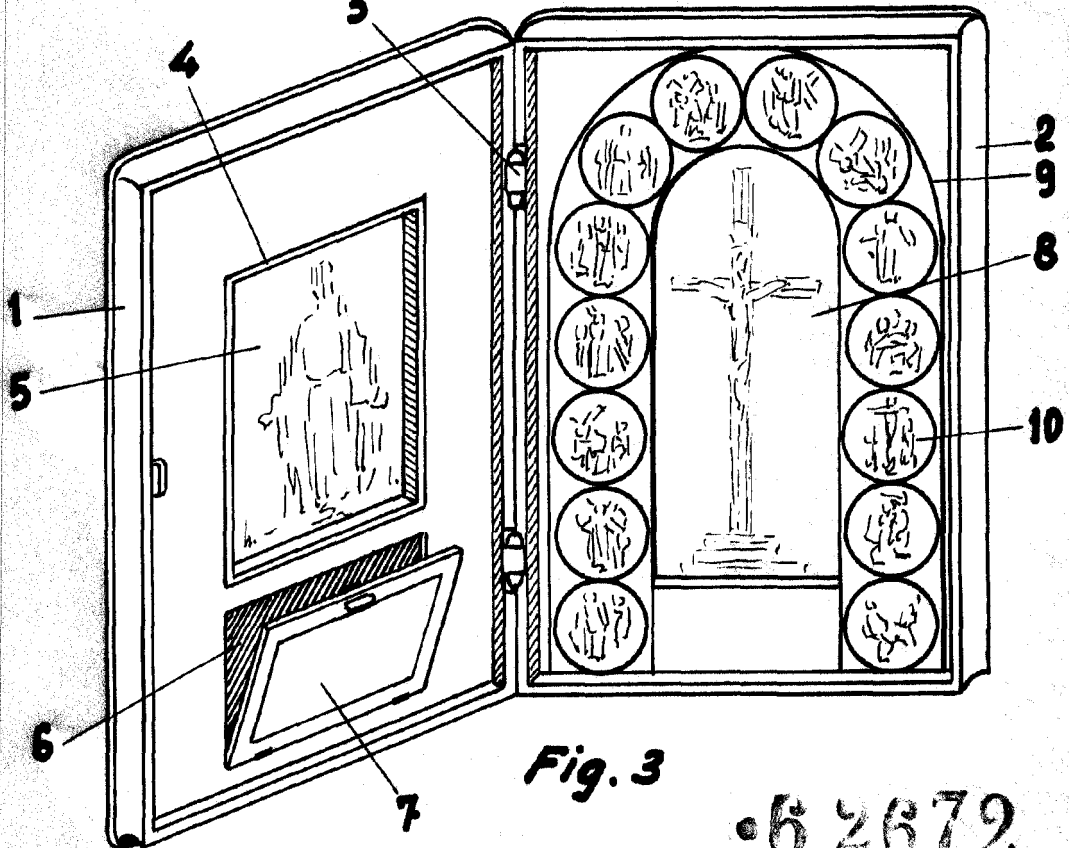

Fig. 3

62672

Madrid de noviembre de 1957

P.R.

Escala variable