

.6 2593

MODELO
DE
UTILIDAD

a favor de Don EMILIO ROTELLAR LAMPRE, de nacionalidad española, residente en Barcelona, calle de Laforja, nº 61, por "ROTULO ANUNCIADOR COMBINADO CON PULSADOR DE TIMBRE".

- . -

MEMORIA DESCRIPTIVA

La presente invención se refiere a un rótulo anunciador combinado con pulsador de timbre, en el cual se armonizan, en un conjunto de presentación atractiva y original, ambos elementos, siendo sencillo su montaje y práctico y eficiente su empleo.

5.

El rótulo indicado consiste esencialmente en un marco soporte, compuesto por un cajetín de contorno adecuado abierto por su cara frontal y provisto de medios para su fijación, el cual presenta sobre su fondo el rótulo anunciador y en la parte inferior del mismo los termi-

10.

•6 2593

OCT.



- nales entre los que se cierra el circuito del timbre. Cubriendo el fondo va dispuesta, suspendida oscilantemente del marco en forma apropiada, una placa transparente, constitutiva del pulsador, sobre la cual va montado, enfrentado a los terminales, el puente de contacto entre aquellos, quedando dispuesto entre la placa y el fondo del cajetín un elemento elástico que impide el eventual e involuntario asiento del puente de contacto sobre los terminales.
- 5.
10. Para la mejor comprensión de cuanto se indica en la presente memoria descriptiva se acompaña un dibujo en el que, tan sólo a título de ejemplo, se representa un caso práctico de realización de un rótulo anunciador de características iguales al del objeto de la invención.
15. En dicho dibujo la figura 1 muestra una vista en perspectiva con el despiece de los elementos constitutivos, en la forma en que los mismos se acoplan; y la figura 2 representa una vista en alzado lateral seccionado.
20. El aludido rótulo está constituido por un marco rectangular -1-, cerrado por su cara posterior por una pared -2-. Sobre esta última y en su parte inferior van situados los terminales -3- en los que por medio de los tornillos -4- se conectan los conductores del circuito del timbre, los cuales se introducen por el orificio central -5-.
25. Asimismo, aunque no visible en el dibujo, van practicados otros orificios por los que se sujeta el marco y otros, de los que solo es visible el -6-, por los cuales se fija adosadamente a la pared -2- una placa -7- en la que va señala-

6 2593



- do el rótulo anunciador -8-. En las caras laterales internas del marco -1- y en su parte superior van dispuestas sendas ranuras -9- con un rebajo -10- en su extremo interno, por los cuales se introducen y asientan, respectivamente, los pivotes laterales -11- con que está dotada una placa transparente -12-, que constituye el pulsador propiamente dicho, la cual presenta acodado rectangularmente, hacia el interior, su borde inferior -13-, que queda enfrentado a los terminales -3-. A la altura de estos y sobre el codo delantal -13- va dispuesta una laminilla metálica -14- que constituye el puente de contacto entre los tornillos -4- de dichos terminales. A fin de evitar el asiento involuntario y eventual de dicho puente -13- sobre los tornillos -4-, por oscilación de la placa -12- alrededor de los pivotes -11- van dispuestos sobre la pared -2- y a la altura del codo -12- dos resortes helicoidales -15-.

- Para aumentar la visualidad del conjunto las paredes del marco -1- van recubiertas por sendas placas -16-, de perfil adecuado, acodadas hacia el interior del mismo, las cuales se sujetan por medio de tornillos -17- que se disponen a través de aquellas para roscarse an los orificios -18- practicados en las paredes del marco.

- Como se deduce de la descripción hecha y por la observación del dibujo el modo de actuar la placa -12- para su empleo como pulsador se reduce a presionar sobre su parte inferior, venciendo la resistencia de los resortes -15-, para que la laminilla -14- asiente sobre los tornillos -4- y se cierre el circuito del timbre.



Se comprende que serán independientes del objeto de la invención los materiales empleados en el rótulo anunciador, así como la forma y dimensiones, tanto absolutas como relativas, de sus elementos constitutivos, y en general, todo cuanto no afecte a su esencialidad.

- . -

N O T A

Se reivindica como objeto del presente modelo de utilidad:

1. Rótulo anunciador combinado con pulsador de timbre, que se caracteriza esencialmente por estar constituido por un marco soporte, compuesto por un cajetín de contorno adecuado abierto por su cara frontal y provisto de medios para su fijación el cual presenta sobre su fondo el rótulo anunciador y en la parte inferior del mismo los terminales entre los que se cierra el circuito del timbre, quedando cubierto el fondo por una placa transparente, constitutiva del pulsador, sobre la cual, suspendida oscilantemente del marco en forma apropiada, va montado, enfrentado a los terminales, el puente de contacto entre aquellos, yendo dispuesto entre la placa y el fondo del cajetín un elemento elástico, por ejemplo a base de resortes, que impide el eventual e involuntario asiento del puente sobre los terminales..
2. Rótulo anunciador combinado con pulsador de



6 2588 30 OCT. 1957

timbre.

La presente memoria consta de cinco hojas foliadas,
escritas a máquina por una sola cara.

Barcelona, a 30 de octubre de 1957

Emilio ROTELLAR LAMPRE

p.a.

6 2593

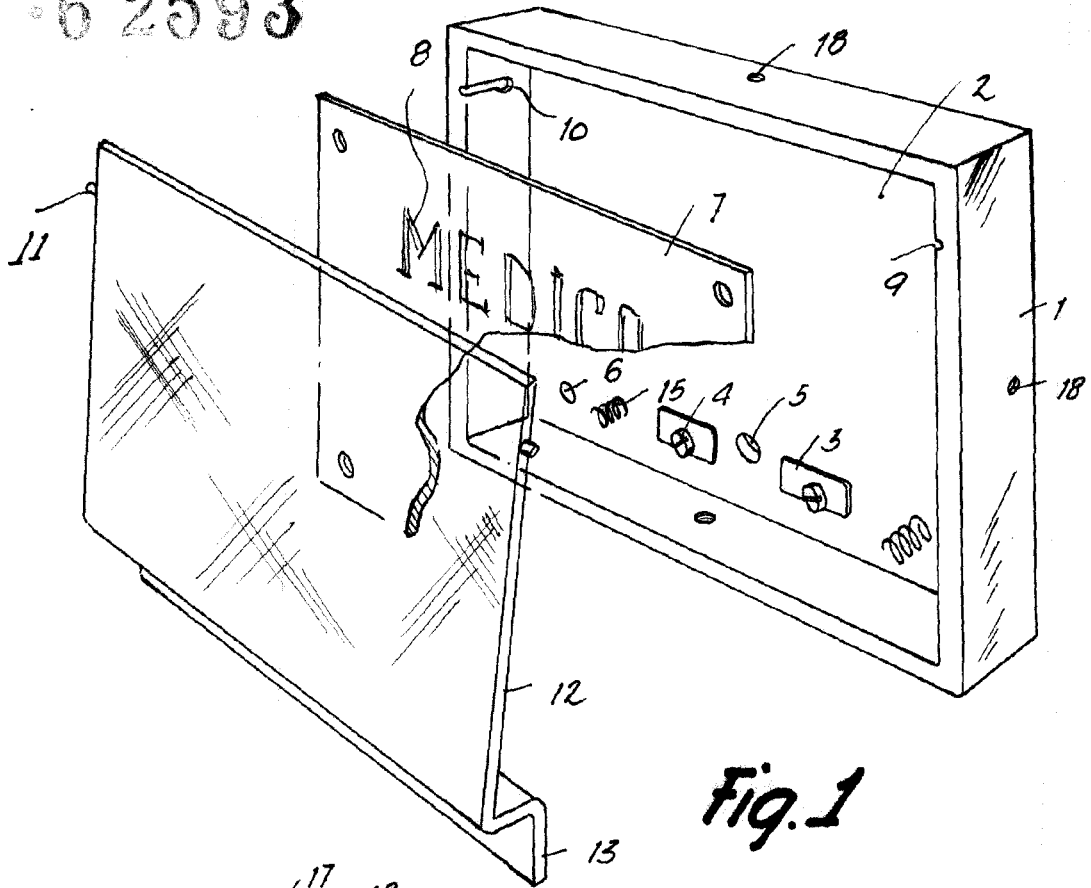

Fig. 1

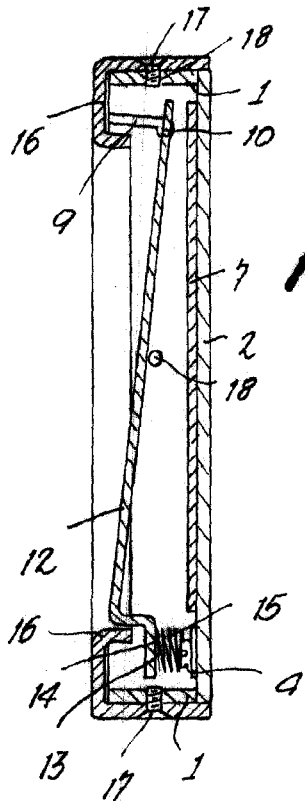

Fig. 2



Barcelona, 30 Octubre 1957
Emilio Rotellar Lampre
p.a.