

28 OCT 1952
5 CENTIMOS
6
OTROS ESPECIAL MONTE

Carpeta núm. 4,645.

Expediente núm.

• 6 2578

MODELO DE UTILIDAD

a favor de la Sociedad Regular Colectiva

" J. y L. Cervelló ", sociedad española, domiciliada en Barcelo-
5 na, calle Marqués Santmenat nº.14-16,

por:

" ASA MEJORADA PARA MALETAS Y SIMILARES "

-ooo-

MEMORIA DESCRIPTIVA

10 El objeto del presente modelo de utilidad lo consti-
tuye, como su enunciado indica, una asa mejorada para maletas, carteras,
estuches y similares, de extrema sencillez, gran resistencia y reduci-
do peso, pudiendo su construcción ser llevada a la práctica con gran fa-
cilidad y asegurando la obtención de una producción relativamente bara-
15 ta.

Se caracteriza el asa mejorada que se reivindica, por
estar constituida de dos partes, obtenidas por moldeo de un material plás-
tico o resina sintética; una de ellas constituye el asa propiamente dicha,
formando una especie de caja y, la otra, la parte superior o, tapa de la
20 mencionada en primer lugar. Tal forma de obtención del asa permite redu-
cir notablemente su peso y, por consiguiente, su precio de coste, ya que
pueda conseguirse haca.



Las dos partes que componen el asa, caja y tapa, se acoplan entre sí por encaje, solidarizándose en tal posición mediante un pegamento o solución apropiada a la naturaleza del material que constituye el asa, y/o mediante tornillos adecuados.

Para poder describir con todo detalle posible el asa mejorada que se reivindica como objeto de este modelo de utilidad, en las figuras de la hoja de dibujos adjunta se representa, esquemáticamente y a título de ejemplo no limitativo, una forma de realización práctica de la misma.

En el dibujo:

La figura 1, muestra el asa en vista de frente y en alzado, parcialmente cortada;

Las figuras 2 y 3, son unos cortes transversales del asa, respectivamente según las líneas B-B y A-A, de la figura 1;

La figura 4, es un corte parcial axial diametral del asa; y

La figura 5, es otro corte similar al anterior, que muestra el acoplado entre sí de las dos partes que integran el asa.

Tal como muestran las figuras 1 a 5, el asa mejorada objeto de este modelo de utilidad, la constituye una parte -1- obtenida por moldeo a base de un material plástico, resina sintética o material similar, que constituye el asa propiamente dicha y que forma una especie de caja; ésta parte del asa se encuentra recubierta mediante una tapa -2-, del mismo material o metálica que forma un engarce -2'- en todo su contorno, que se ajusta sobre la parte caja -1-.

La unión entre sí de la caja -1- y tapa -2- que integran el asa, aparte de conseguirse por enchufe, puede asegurarse mediante un pegamento, cola o solución adecuado a la naturaleza del material empleado para la obtención del asa, dispuesto en el engarce -2'-.

Para asegurar aún más el fijado entre sí de la caja -1-



y tapa -3-2ª-, la parte del asa que constituye la caja -1-, puede presentarse unos salientes -1ª- con un agujero o vaciado axial (figuras 4 y 5), en los cuales quedan roscados unos tornillos -3- que atraviesan la tapa (figura 4), y/o unos salientes -2ª- de la tapa que penetran en ellos y que se fijan mediante un pegamento adecuado (figura 5).

Después de lo manifestado se comprende que serán susceptibles de variación aquellos detalles de realización del asa mejorada que acaba de concretarse que no influyen en su esencialidad, en su consecuencia el asa podrá obtenerse en cualquier tamaño y forma, a base del material o materiales que se tengan por convenientes, pudiendo adoptarse cualquier disposición de las conocidas para fijar el asa a los patines que deben soportarla y que se fijan sobre la maleta, cartera, estuche o similar.

N O T A

Se reivindica como objeto de este MODELO DE UTILIDAD, por espacio de los veinte años fijados por la ley, la exclusiva de construcción y venta en España de:

1. Asa mejorada para maletas y similares, que esencialmente se caracteriza por estar constituida de dos partes, una de ellas obtenida por moldeo, que afecta la forma de una caja y que constituye el asa propiamente dicha y, la otra, metálica o no, que actúa de tapa de la citada caja, habiéndose previsto en el contorno de la tapa un engarce para su ajuste y fijado, mediante un pegamento apropiado a la naturaleza del material empleado, dispuesto en el engarce.

2. Asa mejorada para maletas y similares, objeto de la reivindicación 1, caracterizada en que la parte del asa que constituye la caja presenta unos salientes en los cuales existe un vaciado axial, en

02578

28 OCT



80 cual vaciado queda fijado un tornillo que atraviesa la tapa, si ésta es metálica, y/o un saliente previsto en la parte interna de la tapa, asegurándose el fijado mediante un pegamento apropiado a la naturaleza del material que constituye el asa.

3. "Asa mejorada para maletas y similares".

85

Barcelona, 28 de octubre de 1957.

P.A.

A handwritten signature in black ink, appearing to be "J. Tuya".

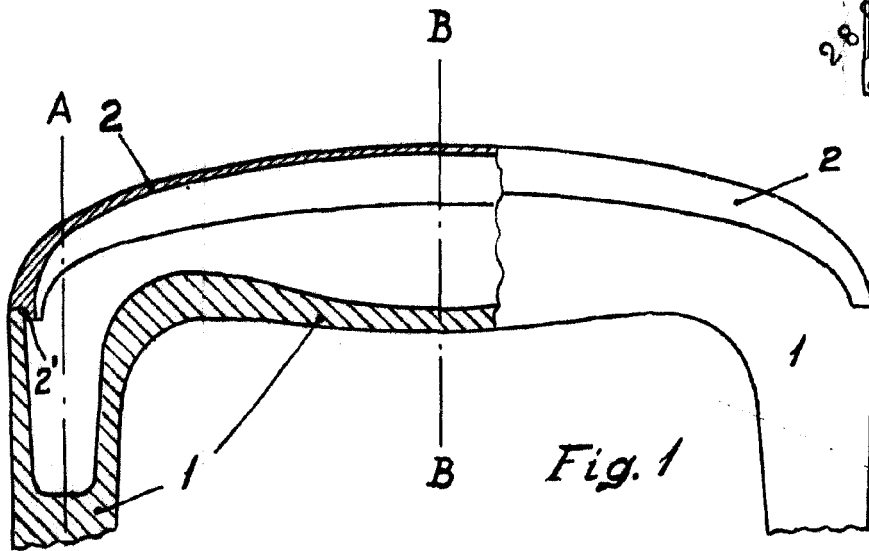

Fig. 1

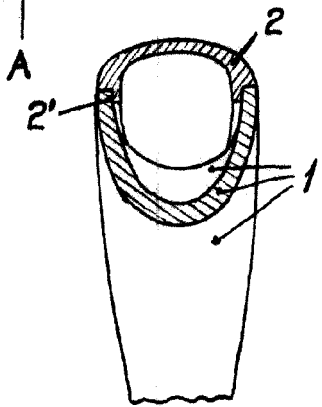

Fig. 2

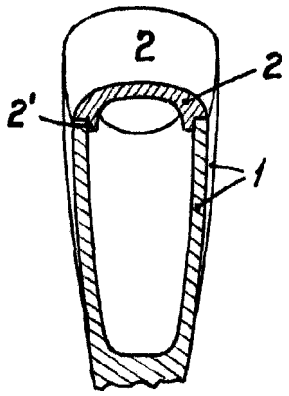

Fig. 3

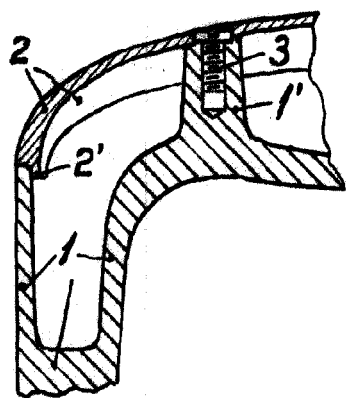

Fig. 4

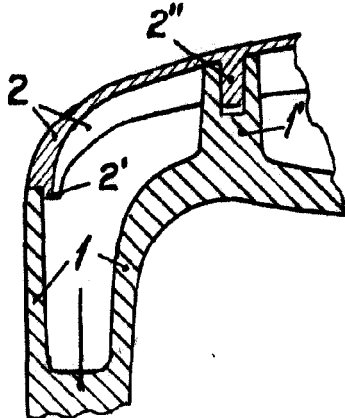

Fig. 5

•6 2578

ESCALA Vertical

Barcelona, 28 de octubre de 1960

D.A.

J. Puig