

62531



1857

•6 253 1

No \_\_\_\_\_  
=====

MEMORIA DESCRIPTIVA

=====

M O D E L O

DE

U T I L I D A D

POR VEINTE AÑOS, EN ESPAÑA, A FAVOR DE DON MANUEL  
GUTIÉRREZ SUÁREZ, DE NACIONALIDAD ESPAÑOLA Y RESI  
DENTE EN MADRID, c/ de Moreno Nieto, 11,

por:

"Radiador eléctrico de calefacción por reflexión y  
convección".

-----::oOo::-----



• 6 253 1

La innovación tiene por objeto un radiador eléctrico que es aplicable para calentar el ambiente de locales cerrados por reflexión y convección y aporta a su cometido diversas ventajas respecto de los análogos existentes en el mercado.

5  
Son conocidos, por ejemplo, aparatos de calefacción por convección que absorben el aire frío por un lado y le proyectan por otro ya calentado por medio de resistencias eléctricas intercaladas en su camino. Tales aparatos llenan  
10 cumplidamente la función a que se les destina, pero tienen, sin embargo, el inconveniente de que el aire es absorbido y proyectado luego por un ventilador que ha de ser propulsado por un motor, motor que encarece de modo notable el servicio, no sólo por la amortiguación de su propio coste, sino tam-  
15 bién por el consumo adicional de energía eléctrica que origina.

El nuevo radiador, en cambio, verifica el acondicionamiento del aire por medio de pantalla que refleja el calor de una resistencia eléctrica, de una parte, y, de otra, por  
20 un ciclo de convección merced a un conducto con entrada y salida de aire, cuya circulación es aprovechada al propio tiempo para la refrigeración del mismo. Carece, pues, la innovación de ventilador y del correspondiente motor de propulsión y, aunque su potencia calorífica sea menor, es lo cierto  
25 que es aún suficiente para calentar habitaciones de cubica-



ción intermedia y que, además de que su coste es súmanente  
asequible y, por lo tanto, al alcance de los medios de for-  
tuna más modestos, su consumo es mínimo por estar reducido  
al de la resistencia eléctrica calefactora, y su manejo es  
30 sencibilísimo y, prácticamente, sin cuidados de entretenimien-  
to, ni riesgo de averías.

Seguidamente se describe un ejemplo de realización del  
nuevo radiador, y para su mejor comprensión se ilustra con  
los dibujos anexos, que representan:

35 La fig. 1ª, una vista en alzado.

La fig. 2ª, una vista posterior.

La fig. 3ª, una vista por debajo de la cámara de convec-  
ción.

40 Conforme a los dibujos reseñados, la innovación compren-  
de los elementos siguientes:

a) Un cerco paralelepípedo (1), que está constituido  
por piezas de ángulo en el anverso y reverso y por los faldo-  
nes estampados de los costados, y está provisto de sendos  
pies de sustentación (2) en los ángulos.

45 b) Una pantalla reflectora (3) que va ajustada en una  
coraza de vértices redondeados, la cual va montada a su vez  
sobre las piezas de ángulo del cerco y está compuesta por los  
costados (4) que presentan en el frente el asiento a modo de  
C abierta para la pantalla (3) y un espaldar sensiblemente  
50 plano (5) con diversas hileras horizontales de orificios (6)  
en su borde superior y un asa (7).

c) Una resistencia eléctrica (8) que va montada al aire  
en el fondo de la pantalla (3) sobre patillas laterales (9) y  
tiene su toma de corriente por debajo y a través de la pieza  
55 posterior de ángulo del cerco (1).



d) Una rejilla (10) protectora de la resistencia eléctrica (8) que va montada con juego de bisagra en el borde superior de la coraza.

60 e) Una cámara (11) que origina el ciclo de convección y está compuesta por el hueco existente entre la pantalla (3) y la coraza de armadura, teniendo dicha cámara (11) su entrada de aire frío por la luz del cerco (1), en la superficie inferior del radiador, y la salida del aire caliente a través de las hileras horizontales de orificios (6) de la parte superior del espaldar (5) de la coraza.

65

N O T A

---

En resumen; el MODELO DE UTILIDAD recaerá sobre las reivindicaciones siguientes:

70 1.- Radiador eléctrico de calefacción por reflexión y convección, que incorpora un cerco paralelepípedo constituido por piezas de ángulo en el anverso y reverso y por los faldones estampados de los costados, y va provisto de sendos pies de sustentación en los ángulos; una pantalla reflectora que va ajustada en una coraza de vértices redondeados, la cual va

75 montada, a su vez, sobre las piezas de ángulo del cerco y está compuesta por los costados, que presentan en el frente el asiento, a modo de C abierta, para la pantalla, y un espaldar sensiblemente plano con hileras horizontales de orificios en su borde superior, más un asa; una resistencia eléctrica que va montada al aire en el fondo de la pantalla sobre patillas latera-

80



les y tiene su toma de corriente por debajo y a través de la  
pieza posterior de ángulo del cerco; una rejilla protectora  
de la resistencia eléctrica, que va montada con juego de bisagra  
en el borde superior de la coraza; y una cámara que origi  
85 na el ciclo de convección y está compuesta por el hueco exis-  
tente entre la pantalla y la coraza de armadura, teniendo su  
entrada de aire dicha cámara por la luz del cerco en la super-  
ficie inferior y la salida del aire caliente y ascendente a  
través de las hileras horizontales de orificios de la parte  
90 superior del espaldar de la coraza.

2.- "RADIADOR ELÉCTRICO DE CALENTACIÓN POR REFLEXIÓN Y  
CONVECCIÓN".

Según queda sustancialmente descrito, reivindicado y  
representado en esta Memoria, que consta de cinco hojas de  
texto mecanografiadas por una sola cara, y una hoja de planos.

Madrid, 4 de Noviembre de 1957

MANUEL GUTIERREZ SUÁREZ,

P.A.

JOSE RUIZ GRANADOS SANCHEZ  
P.R.

*Manuel Suarez*

6 2531



FIG. 1

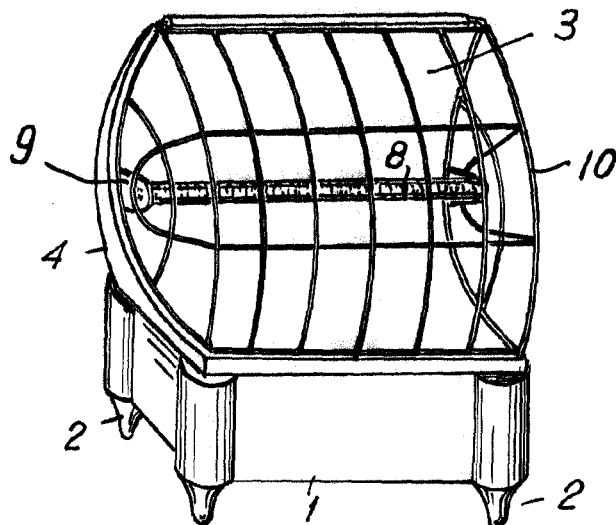

FIG. 2.

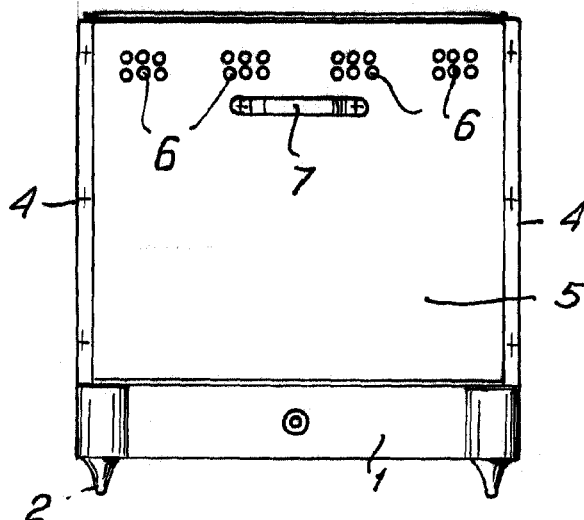
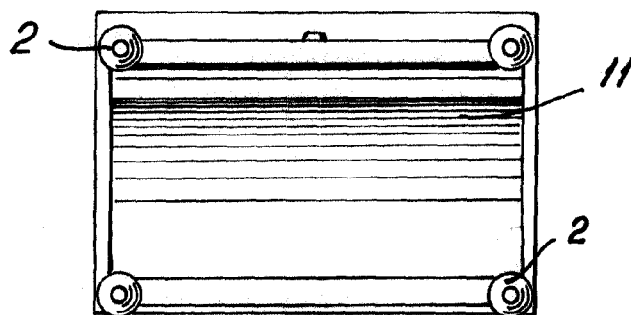

FIG. 3.

6 253 1



Escala variable.

Madrid, 4 de Noviembre de 1957

JUN 20 1958

*Franco plus*