

24 57



MODELO DE UTILIDAD

•6 2509

MEMORIA DESCRIPTIVA

sobre:

„UN ENCENDEDOR DE GAS“.

Solicitante: Don MAXIMILIANO FIEDLER LIPP,
de nacionalidad austríaca, residente en
BARCELONA, Plaza de Cataluña, 21.



Constituye el objeto de la presente solicitud un encendedor de gas que reúne en sí las ventajas de ser de fácil manejo, de seguro funcionamiento, de larga duración, y de permitir el intercambio fácil e instantáneo de la piedra de chispa.

Este encendedor se caracteriza, esencialmente, por estar constituido por una caja alargada de sección transversal en U invertida, abierta por su cara inferior y que lleva montado en su interior un eje longitudinal giratorio, portador en su extremo anterior de la rueda estriada de acero contra la que se halla presionada, por la acción de un muelle, la piedra de chispa, y que por su extremo posterior lleva asociados medios que permiten imprimirle rápidos giros sucesivos para la producción de las chispas.

De acuerdo con otra característica de la invención, los citados medios que imprimen los movimientos giratorios al eje longitudinal portador de la rueda estriada de producción de chispas, comprenden una porción helicoidal, dispuesta coaxialmente con respecto al referido eje y que por efecto de un muelle de empuje axial es oprimida elásticamente contra una cabeza dentada de que dicho eje va provisto en su extremo posterior, llevando asociada la citada porción helicoidal una palanca de doble brazo, articulada a una empuñadura soportadora de la mencionada caja alargada y provista de una ranura de encaje de dicha porción helicoidal, todo ello dispuesto de modo que al apretar la referida palanca de doble brazo, la ranura de

-6 2509

24



encaje de la misma se desliza a lo largo de la repetida
porción helicoidal, imprimiendo a ésta un rápido movimiento
giratorio que, a través de la cabeza dentada mencionada,
se transmite al eje portador de la rueda estriada de pro-
5 ducción de chispas, y que al dejar libre dicha palanca,
retrocede la misma a su posición primitiva por la acción
de un muelle que lleva asociado, y la porción helicoidal
gira libremente merced al desplazamiento longitudinal que
le permite el muelle de empuje axial que actúa sobre la
10 misma.

Otra característica del encendedor de que se trata
consiste en que la piedra de chispa está alojada en una
guía tubular formada por arrollado de un apéndice de la
pared lateral de la citada caja alargada y queda oprimida
15 contra la rueda estriada por una espiga, sobre una porción
acodada de la cual, guiada por el propio eje de dicha
rueda estriada, actúa el correspondiente muelle, teniendo
dicha guía tubular una ventanilla lateral de carga de la
piedra y otra ventanilla lateral, que coopera con una esco-
20 tadura practicada en la referida espiga, de carga de una
piedra de repuesto.

Otras características y ventajas de la invención se
desprenderán de la siguiente descripción que se hace con
relación a los dibujos adjuntos, en los cuales:

25 Fig. 1 es un corte longitudinal del encendedor de que
se trata;

Fig. 2 es una vista desde abajo del mismo encendedor;

Fig. 3 es una vista parcial análoga a la de la Fig. 2,

• 6 25 88

240



pero ilustrando la espiga de opresión de la piedra de chispa retrocedida;

Fig. 4 es un corte según IV-IV de la Fig. 2; y

Fig. 5 es un corte según V-V de la Fig. 1.

5 El encendedor representado está constituido por una caja alargada 1 de sección transversal en U invertida, abierta por su cara inferior y que lleva montado en su interior un eje longitudinal giratorio 2, portador en su extremo anterior de la rueda estriada 3 de producción de
10 chispas. Contra esta rueda se aplica la piedra de chispa 4 que se halla alojada en una guía tubular 5, formada por arrollado de un apéndice de la pared lateral de la caja 1, y que queda oprimida contra la rueda estriada 3 por una espiga 6, sobre una porción acodada 6' de la cual, guiada
15 por el propio eje portador de la rueda 3, actúa el muelle 7. La guía tubular 5 va provista de una ventanilla lateral 8 de carga de la piedra 4, y de otra ventanilla lateral 9, que cooperando con una escotadura 10 practicada en la espiga 6 (Fig. 3) permite la carga de una piedra pirofórica
20 de repuesto, pudiendo retrocederse la espiga 6 para la carga de piedras hasta un tope fijo 19, conforme puede apreciarse en la Fig. 3.

El eje 2 portador de la rueda estriada 3 que produce las chispas en combinación con la piedra pirofórica 4, está
25 provisto por su extremo posterior de una cabeza dentada 11 (Figs. 1 y 5) contra la cual queda oprimida elásticamente, por medio de un muelle 12, una porción helicoidal 13 dispuesta coaxialmente con respecto al referido eje. Esta



porción helicoidal lleva asociada una palanca 14 de doble brazo, articulada en 15 a una empuñadura 16 soportadora de la caja 1 y provista de una ranura 17 para el encaje de la citada porción helicoidal, estando combinada la
5 palanca 14 con un muelle de retroceso 18. La empuñadura 16 está dotada convenientemente de una anilla 16' para colgar el encendedor.

El funcionamiento del encendedor descrito es como a continuación se expone:

10 Al apretarse la palanca de doble brazo 14, desplazándola angularmente desde la posición dibujada con líneas continuas en la Fig. 1 a la de líneas de trazos, la ranura de encaje 17 de la misma se desliza a lo largo de la porción helicoidal 13, imprimiendo a ésta un rápido movimiento
15 giratorio que, a través de la cabeza dentada 11, se transmite al eje 2 portador de la rueda estriada 3, contra la cual se halla oprimida la piedra de chispa 4 por la espiga 6, 6' y el muelle 7. Por tanto, durante dicho movimiento de opresión de la palanca 14, la rueda estriada 3 efectúa
20 un rápido movimiento giratorio y por roce sobre la piedra 4 produce una chispa. Al dejar libre la palanca 14, la misma retrocede a su posición primitiva por la acción del muelle 18 que lleva asociado, y la porción helicoidal 13 gira libremente durante este movimiento de retroceso de la palanca 14
25 merced al desplazamiento longitudinal que le permite el muelle de empuje axial 12 que actúa sobre la misma, deslizándose de este modo libremente sobre las rampas de la cabeza dentada 11 sin efectuar el arrastre de ésta. Segui-



damente puede volver a apretarse la palanca 14 para producir otra chispa.

Para intercambiar la piedra 4, por ejemplo para sustituirla por otra nueva, basta retroceder la espiga 6, 6' a la posición dibujada en la Fig. 3, con lo que en la guía tubular 5 puede colocarse, a través de la ventanilla 8, otra piedra, la que al soltar la espiga 6, 6' queda oprimida por ésta contra la rueda estriada 3.

Se hace constar que todo cuanto no altere, cambie o modifique lo esencial del invento puede quedar sometido a variaciones de detalle.

N O T A.

El Modelo de Utilidad que se solicita recae sobre las siguientes reivindicaciones:

15 1ª.- Un encendedor de gas, caracterizado por estar constituido por una caja alargada (1) de sección transversal en U invertida, abierta por su cara inferior y que lleva montado en su interior un eje longitudinal giratorio (2), portador en su extremo anterior de la rueda estriada (3) de producción de chispas, contra la que se halla presionada, 20 por la acción de un muelle (7), la piedra pirofórica (4), y que por su extremo posterior lleva asociados medios que permiten imprimirle rápidos giros sucesivos.

25 2ª.- Un encendedor de gas según reivindicación 1ª, caracterizado porque los citados medios que imprimen los movimientos giratorios al eje longitudinal (2) portador de la rueda estriada (3) de producción de chispas, comprenden una porción helicoidal (13) dispuesta coaxialmente con res-



pecto al referido eje (2) y que por efecto de un muelle de empuje axial (12) es oprimida elásticamente contra una cabeza dentada (11) de que dicho eje va provisto en su extremo posterior, llevando asociada la citada porción helicoidal (13) una palanca (14) de doble brazo, articulada a una empuñadura (16) soportadora de la mencionada caja alargada (1) y provista de una ranura de encaje (17) de dicha porción helicoidal, todo ello dispuesto de modo que al apretar la referida palanca (14) de doble brazo, la ranura de encaje (17) de la misma se desliza a lo largo de la repetida porción helicoidal (13), imprimiendo a ésta un rápido movimiento giratorio que, a través de la cabeza dentada mencionada (11), se transmite al eje portador (2) de la rueda estriada (3) de producción de chispas, y que al dejar libre dicha palanca, retrocede la misma a su posición primitiva por la acción de un muelle (18) que lleva asociado, y la porción helicoidal (13) gira libremente merced al desplazamiento longitudinal que le permite el muelle de empuje axial (12) que actúa sobre la misma.

3ª.- Un encendedor de gas según reivindicaciones anteriores, caracterizado porque la piedra de chispa (4) está alojada en una guía tubular (5), formada por arrollado de un apéndice de la pared lateral de la citada caja alargada (1), y queda oprimida contra la rueda estriada (3) por una espiga (6), sobre una porción acodada (6') de la cual, guiada por el propio eje (2) de dicha rueda estriada (3), actúa el correspondiente muelle (7), teniendo dicha guía

6 2509

240



tubular (5) una ventanilla lateral (8) de carga de la piedra y otra ventanilla lateral (9), que coopera con una escotadura (10) practicada en la referida espiga (6), de carga de una piedra de repuesto.

5

4^a.- UN ENCENDEDOR DE GAS,

tal y como queda descrito y reivindicado en la presente memoria que consta de ocho hojas mecanografiadas por una sola cara y de una lámina de dibujos.

Barcelona, 24 de Octubre de 1957.

MAXIMILIANO FIEDLER LIPP
P.P.

J. GÓMEZ-ACEBO Y MODEI

ESCALA VARIABLE.



24

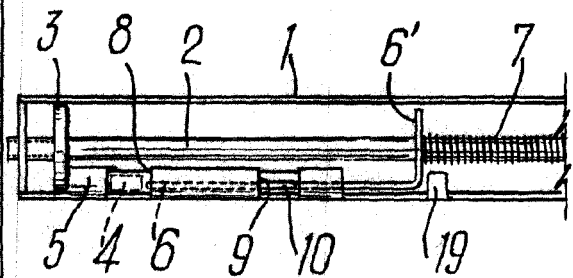
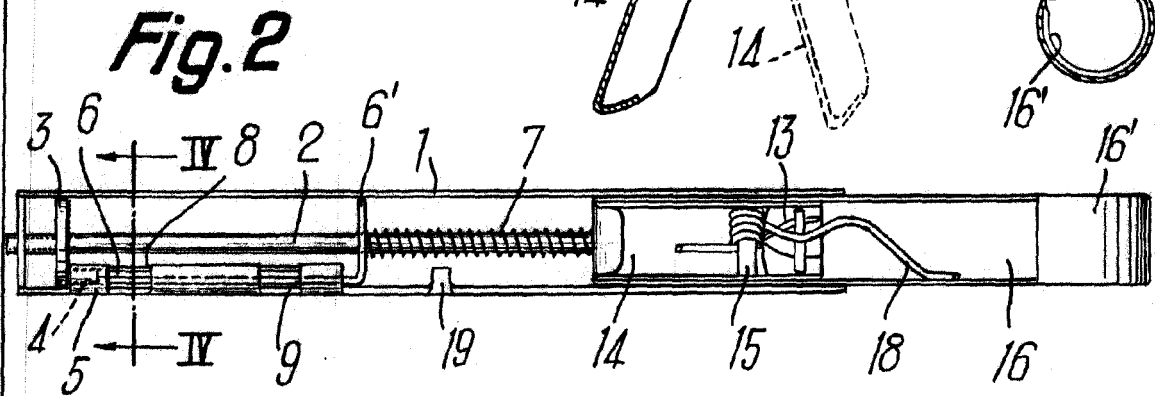
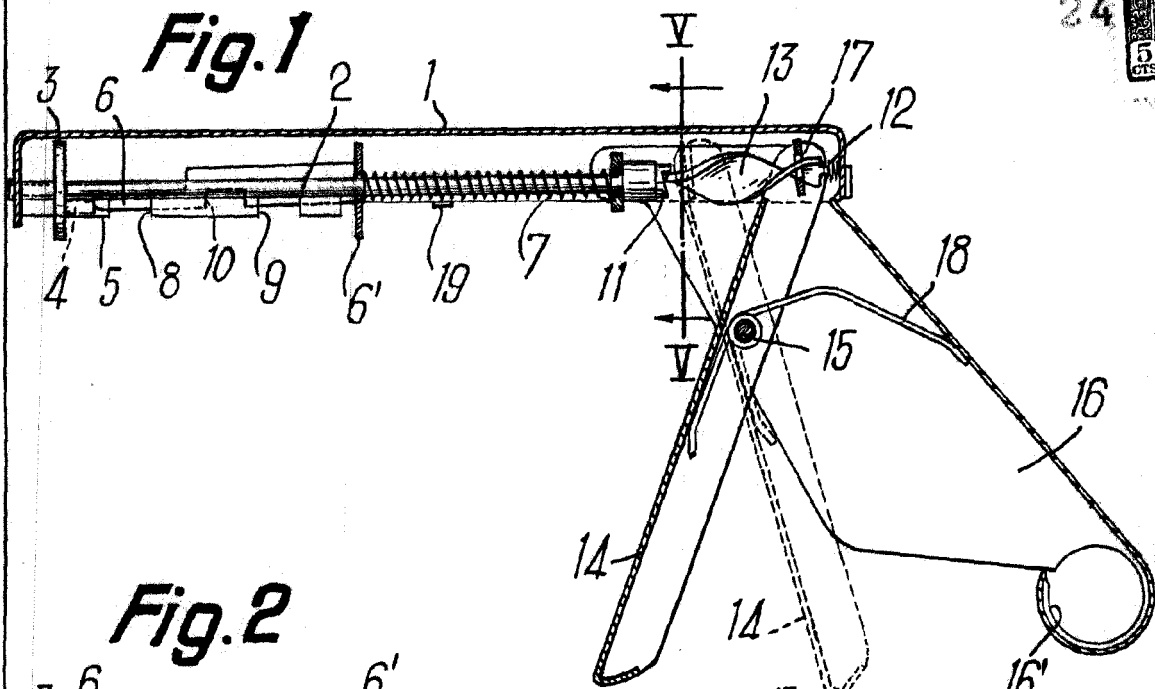

Fig. 3. 6 2509

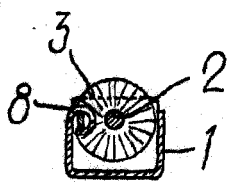

Fig. 4

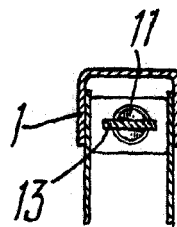

Fig. 5

BARCELONA, 24 de Octubre de 1957
MAXIMILIANO FIEDLER LIPP
P.P.

[Handwritten signature]