

02496 .



•6 2496

MODELO DE UTILIDAD

por 20 años

por "UNA LAVADORA ELECTRICA PERFECCIONADA", a favor de
D. Hans E. Bähr, apatrida, domiciliado en Barcelona,
Llull, 229.

=====

MEMORIA DESCRIPTIVA

Se describe en este Modelo de utilidad una lavadora eléctrica perfeccionada en la que se logra una gran eficacia de funcionamiento y un excelente cuidado de las prendas de ropa, al sustituir los órganos móviles
5 que hasta ahora se empleaban, por la agitación del agua de lavado producida por insuflado de aire a presión.

Se adjunta, a título de ejemplo, un dibujo de una lavadora eléctrica realizada de acuerdo con el presente modelo.



10 La fig. I representa una sección transversal de dicha lavadora eléctrica.

15 Según la misma, -1- es el recipiente destinado a contener el agua jabonosa y la ropa a lavar, el cual posee múltiples orificios -2- en su superficie lateral y fondo. Tal recipiente -1- está envuelto exteriormente por otro cuerpo -3- de la misma forma que él y que determina un espacio intermedio -6-. En el fondo del cuerpo -3- está solidariamente unido al grupo moto-turbina -4- el cual se comunica con el exterior mediante la tubería -7- que termina en la boca -5-.

20 El conjunto formado por el recipiente -1- y su envolvente -3-, queda a su vez incluido dentro de un cuerpo -8-, que determina así un espacio intermedio -9- en el cual queda alojado el grupo moto-turbina -4- y tubería -7-. El cuerpo -8- lleva las patas -10- que van equipadas en su parte inferior de ruedecillas giratorias -11-.

25 En su funcionamiento, el grupo moto-turbina -4- impulsa aire que pasa, por medio de la tubería -12- al compartimiento -6- desde donde entra en el interior del recipiente -1- por medio de los orificios -2-, produciendo un enérgico barboteo en la mezcla jabonosa y subsiguiente agitación a las prendas contenidas, lo cual es esencial para un perfecto lavado. Una vez ha terminado la operación la mezcla jabonosa contenida en -1- se eva-
30 cúa por medio del mismo grupo moto-turbina -4- que se hace girar en sentido inverso al normal de funcionamiento, o bien por otros medios independientes de dicho grupo moto-turbina.

Todo cuanto no afecte, altere, cambie o modifi-

2496



40 que la esencia de la lavadora descrita, será variable a los efectos del actual Modelo.

N O T A .

Se reivindica como objeto de este registro por Modelo de utilidad:

45 1 - Una lavadora eléctrica perfeccionada, caracterizada porque está formada por un recipiente en el que se han practicado múltiples orificios, que está envuelto por otro cuerpo de la misma forma hasta una altura inferior al nivel del agua en el primero, desembocando en el fondo del envolvente la tubería de impulsión de aire procedente
50 de un grupo moto-turbina que está sujeto a dicho fondo y contenido en el espacio intermedio resultante de incluir todo el conjunto anterior en otro cuerpo de mayores dimensiones que lleva las patas de sustentación equipadas de ruedecillas giratorias.
55

2 - La propia lavadora eléctrica perfeccionada de la reivindicación anterior, caracterizada porque el grupo mototurbina de que va equipada es susceptible de ser utilizado para la evacuación del agua de lavado mediante inversión del sentido de marcha del mismo sin utilizar otras
60 tuberías.

Sean cuales fueren las circunstancias que concurren en la esencialidad del Modelo de utilidad definido en las anteriores reivindicaciones, cual objeto es:

65 3 - "UNA LAVADORA ELECTRICA PERFECCIONADA".

Consta la presente memoria de tres hojas foliadas, mecanografiadas por una sola cara y del dibujo adjunto.

Barcelona, catorce de octubre de mil novecientos cincuenta y siete.

P.A. de D. Hans E. Bähr,

L. DURAN
P. P.

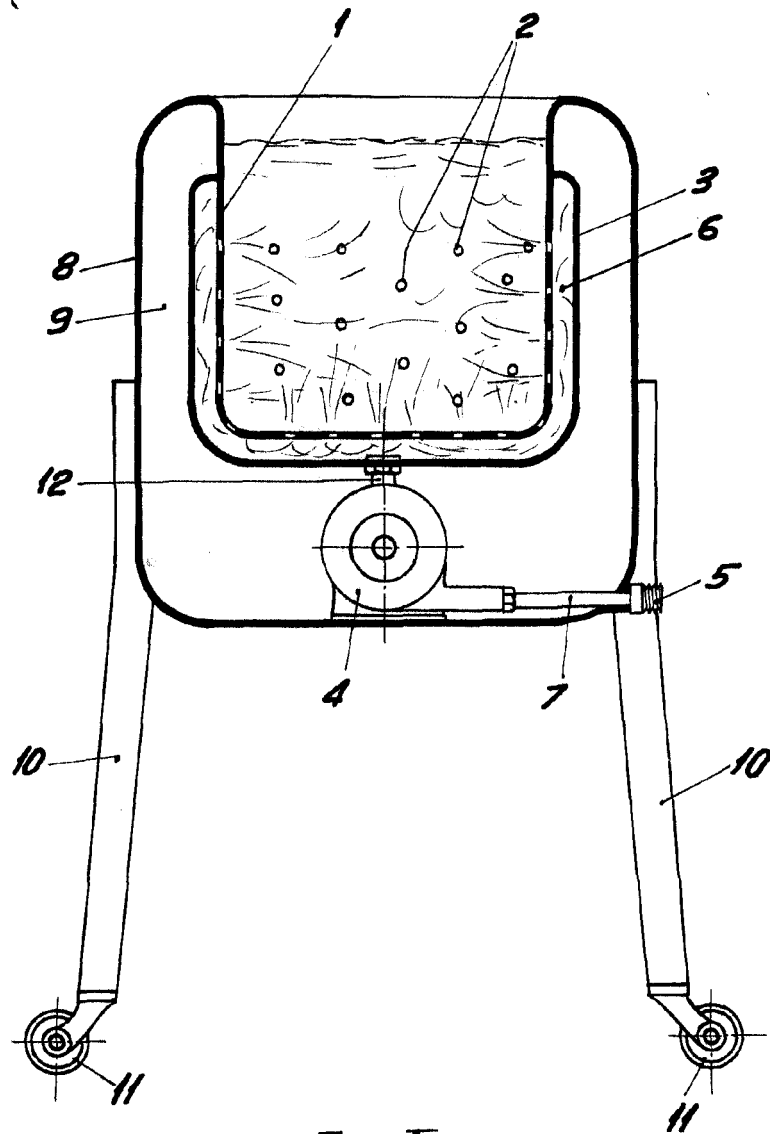

Fig. I

BARCELONA, 14 OCTUBRE DE 1957

L. DURAN
P.P.

ESCALA VARIABLE