



374830

•6 2458

MEMORIA DESCRIPTIVA
DE UNA PATENTE DE MODELO DE UTILIDAD POR VEINTE AÑOS EN ESPAÑA
A FAVOR DE CIFUENTE & CIA., DE NACIONALIDAD GUBAÑA, RESIDENTE
EN LA HABANA (CUBA)

sobre:

"NUEVO ENVASE PARA TABACOS".



Con la presente solicitud se trata de proteger en España, un nuevo envase para tabacos, con el cual se consiguen y reportan grandes ventajas sobre los que actualmente se conocen para el acondicionamiento de tal producto.

5.-

El objeto ~~án~~ sí del envase que nos ocupa, es el de conseguir un mejor acondicionamiento del tabaco, además de lograr una mejor estética en la presentación, tanto interior como exteriormente.

10.-

Asimismo se consigue una perfecta distribución de los cigarros puros, siendo fácil su extracción.

Su fabricación, la del envase, puede ser realizada en cualquier clase de material siempre que el mismo sea apto para la función a que se destina, bien entendido que se empleará madera, ya que es el mejor acondicionamiento además de que conserva la frescura del tabajo habano y su aroma.

15.-

Las formas pueden ser indistintamente, siempre y cuando no salgan de sus características, que a continuación se reivindicarán.

20.-

Esencialmente consiste en un envase para tabacos que presentan ambos extremos laterales en forma semicircular, cada uno con un canal interior o ranura central que configura la distribución, en tres capas paralelas, de su contenido en tabacos.

25.-

Para mejor comprensión de la descripción que sigue, se adjuntan dibujos, siempre a título de ejemplo no limitativo, a los cuales se hace constante referencia a lo largo de la misma.

30.-

La Fig. 1ª., es una vista en perspectiva del envase completamente cerrado en que se aprecia la forma semicircular de sus extremos laterales.

La Fig. 2ª., es otra vista del envase en perspecti-



va, completamente abierto, que permite apreciar la configuración dada a la distribución de los tabacos por la canal interior o ranura central.

5.- La Fig. 3a., es una tercera vista del mismo envase por el corte A-B de la Fig. 1a., en la que se aprecian los bordes de la canal interior practicada en cada uno de los extremos laterales semicirculares del envase.

10.- Consiste la presente invención en un nuevo envase para tabacos (1) perfeccionado totalmente, caracterizado porque presenta ambos extremos laterales (3) en forma semicircular, llevando cada uno de estos una canal (5) interior, o ranura central delimitada por las piezas o largueros (4) cuya canal configura la distribución en tres camadas paralelas, de su contenido en tabacos. Asimismo presenta unos costadillos (6 y 6') que delimitan los extremos de los laterales semicirculares (3), dando lugar a la formación de un envase o estuche, con su correspondiente tapa (2) la cual se abate por medio de bisagras.

15.- Las ventajas de la presente invención, se deducen de lo anteriormente expuesto.

20.- Si bien la forma de ejecución aquí descrita constituye aplicación preferente de la presente invención, podrán introducirse modificaciones de forma y de detalle sin que por ello varíe la esencialidad de la misma, la cual se reivindica en la siguiente

25.- NOTA

En resumen, la presente solicitud recaerá sobre las siguientes reivindicaciones:

30.- 1a.- Nuevo envase para tabacos, caracterizado porque presenta ambos extremos laterales en forma semicircular llevando cada uno de estos una canal interior delimitada por dos largueros dispuestos en el mismo sentido que los citados laterales, la cual configura la distribución en

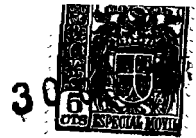

tres camadas paralelas, de su contenido en tabacos.

5.- 2a.- Nuevo envase para tabacos, según la reivindicación anterior caracterizado porque asimismo presenta unos costadillos que delimitan los extremos de los laterales semicirculares, dando lugar a la formación de un envase con su correspondiente tapa.

10.- 3a.- Nuevo envase para tabacos, según las reivindicaciones anteriores caracterizado porque la disposición de la canal interior del estuche, da lugar al asentamiento en ella de un cigarro en cada una, configurando la camada distribucionalmente.

4a.- NUEVO ENVASE PARA TABACOS.

15.- Según se describe en la presente memoria que consta de cuatro hojas escritas a máquina por una sola cara y dibujos adjuntos.

Madrid a 30 de octubre de 1957

CIFUENTES & CIA.,

Hoja Única

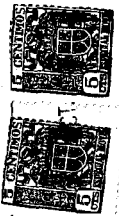

FIG. 1

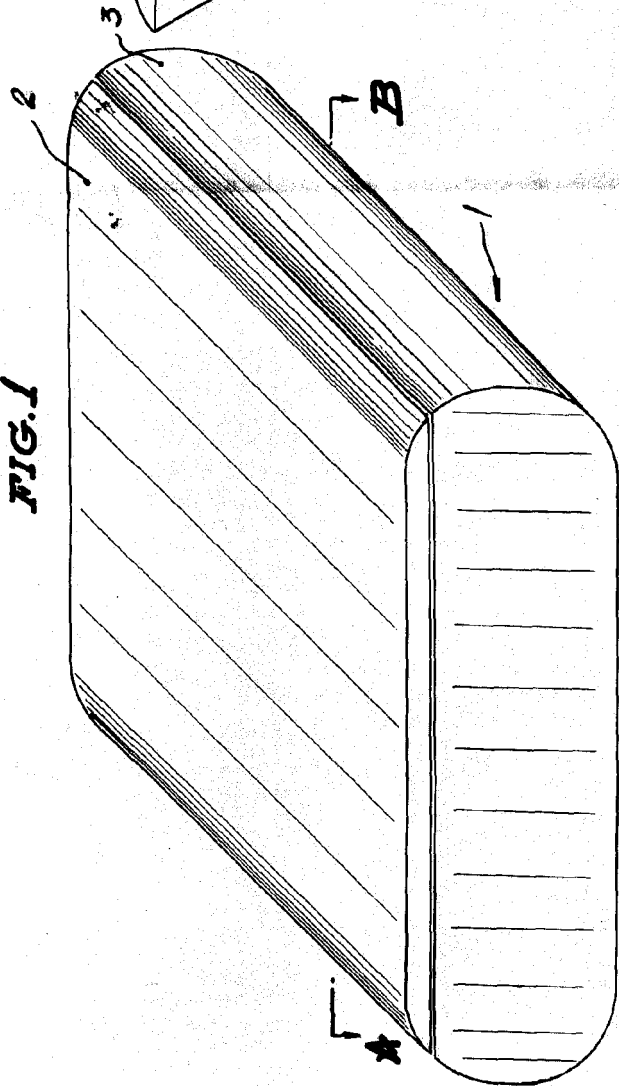

FIG. 2

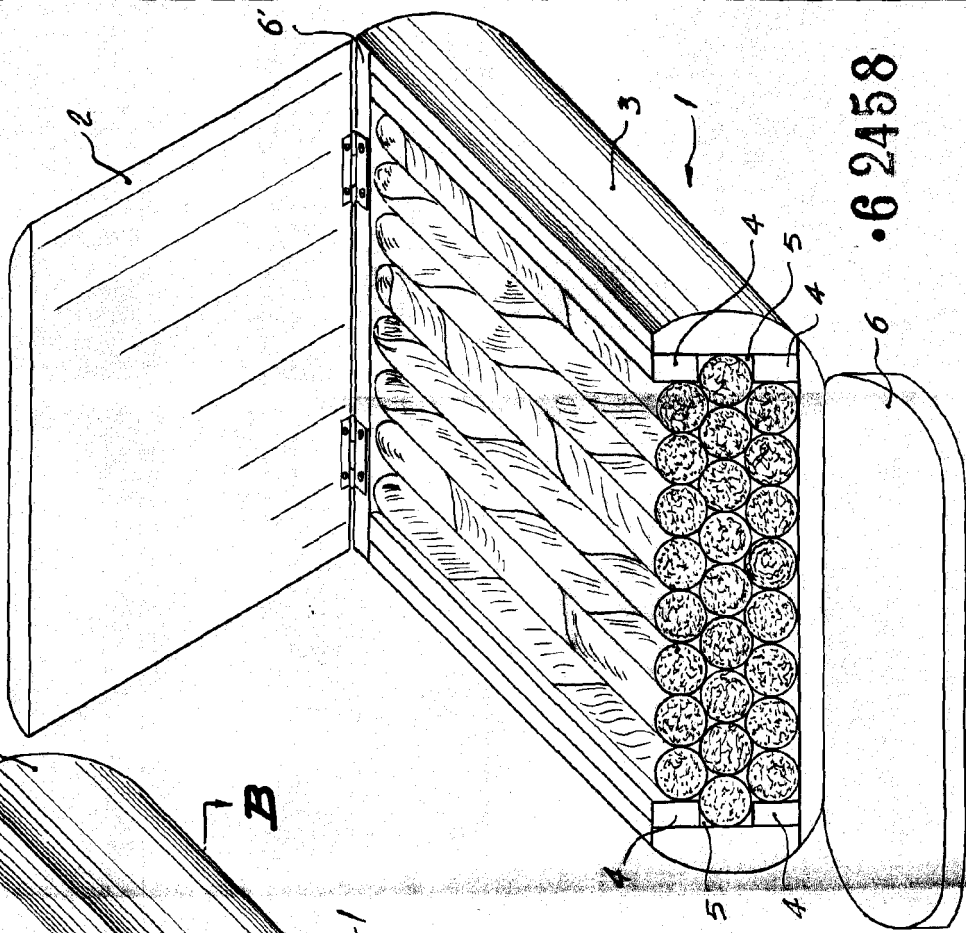
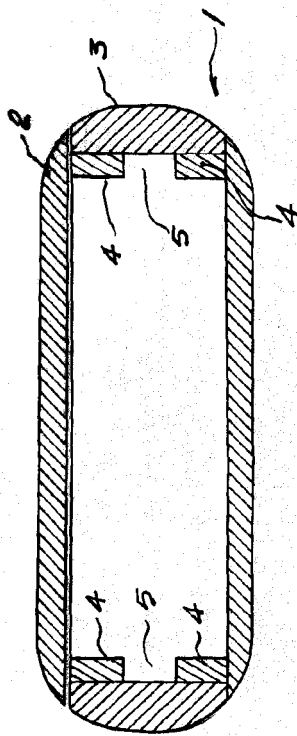

FIG. 3



•6 2458

•6 2458

ESCALA VARIABLE
Madrid, de 19...

El AGENTE