

**M O D E L O  
D E  
U T I L I D A D**

para " **NUEVO JUEGO DE COMPOSICIÓN A BASE DE RECORTADO PREFABRICADO** ", a favor de Don FRANCISCO IZQUIERDO NAVARRO, residente en BARCELONA, calle Consejo de Clientes, nº 165.

" . "

**MEMORIA DESCRIPTIVA**

El presente modelo de utilidad se refiere a un nuevo juego de composición a base de recortado prefabricado.

Con este modelo, queda eliminado el engorro que presenta el recortado manual de las hojas en las que se hallan impresas las partes de la construcción o figura, toda vez que la hoja, de cartulina o similar lleva ya incisiones pesantes que definen los cortes vinculadas con las antiguas merced a pequeñas zonas continuas unicas parte que es preciso, no recortar, sino romper, para dejar independientes las piezas que componen la construcción.

5.

10.

5. Las piezas llevan los conocidos apéndices o aletas para el acoplamiento, pero en el modelo existe la particularidad de que las senas de acoplamiento que corresponden a aristas, forman al doblarse la rama de entrada bien amplia para que el encaje se realice sin esfuerzo al detenerse, a cuyo fin en la sena de encaje se practica el corte según un trazado en arco, que da lugar cuando se dobla según la cuerda del mismo a la entrada amplia producida por el abatimiento de la parte cóncava de dicho arco.

10. Con estas ventajas en la prefabricación se pueden obtener conjuntos constructivos complicados, que no serían posibles con los métodos ordinarios, así pues es fácil armar con las piezas del juego un barco o conjunto similar, con todos los detalles y sin ninguna molestia, pues el juego se ha previsto para entretener pero no para aburrir como sucede con los actuales, en los que entre el recortado, el pegado mas o menos habilidoso y el sostenimiento de las piezas mientras se secan, hacen perder la paciencia a los niños, para los que precisamente se ha previsto un juego con pretensiones de útil entretenimiento.

15. Con el fin de facilitar la explicación se acompaña a la presente memoria, una lámina de dibujos en la que se ha representado un caso de realización que se cita a título de ejemplo.

20. En el dibujos

la figura 1, indica en forma desplegada y plegada, el corte en arco para obtener las ramas en las aristas,

la figura 2, muestra parcialmente el desarrollo de un conjunto según el modelo, para construir un buque de guerra,

25. la figura 3, manifiesta una fase del armado del conjun-

te,

la figura 4, representa el objeto ya terminado.

5.

Consiste el modelo, en la representación en una cartulina o similar, de un recortado -1- en el que sus contornos están trequelados en desarrollo vinculándose las partes integrantes -2- unas con otras por delgadas apéndices -3- que se rompen para obtener su separación.

10.

Las partes llevan aletas -4- que sirven para encajar en adecuadas ranuras y formar así la trabazón que ha de proporcionar la forma corpórea prevista.

15.

Las ranuras, cuando las superficies no se doblan por ellas son pesantes rectilíneas, pero cuando la superficie ha de formar arista según la dirección de la ranura, se vale la realización de un artificio, que se indica en detalle en la figura 1, y que consiste en trequelar la ranura -5- en arcos, a fin de que al doblar la pieza por la línea A-B, se manifieste la concavidad -6- del arco y con ello se facilite el encaje de la aleta respectiva.

20.

En la figura 2 y 3, se advierten estas realizaciones en a-b-c- y por ello al doblar los bordes que forman la cubierta del buque se pueden encajar fácilmente las aletas respectivas, según las flechas F, consiguiéndose rápidos y sencillos en el armado general.

25.

La figura 4, muestra en efecto un buque de guerra que con todos sus detalles sirve como un perfecto juguete obtenido rápidamente sin requerir gran habilidad.

30.

El modelo, dentro de su esencialidad, puede ser llevado a la práctica en otras formas que difieran en detalle de la indicada a título de ejemplo para la descripción a las cuales alcanzará igualmente la protección que se recaba. Podrá, pues, construirse en cualquier forma y tamaño, con los materiales

más adecuados, por quedar todo ello comprendido en el espíritu de las reivindicaciones.

**N O T A**

Describe el objeto y utilidad de la invención, lo que se declara como no divulgado ni practicado en España, comprendiendo las siguientes reivindicaciones:

5.

1. Nuevo juego de composición a base de recortado prefabricado caracterizado esencialmente por el hecho de estar constituido por una cartulina o similar, en la cual por troquelado se han definido los contornos de las piezas integrantes del objeto a componer, estando estas partes vinculadas entre sí, por delegadas apéndicas que es preciso romper para tener la parte separada totalmente recortada, comprendiendo como particularidad el hecho de que las ranuras de encaje de las aletas de acoplamiento, cuando coinciden con aristas del doblado se encuentran troqueladas según arco intercalado en la dirección del doblado, para que al efectuarse éste, quede bien destacada la abertura, que es formada por el borde cóncavo del arco mencionado.

10.

15.

20.

2. Nuevo juego de composición a base de recortado prefabricado.

Según se describe y reivindica en la presente memoria descriptiva que consta de cuatro hojas foliadas y escritas a máquina por una sola cara, acompañadas de una lámina de dibujos.

Madrid, a 26 OCT. 1957

FRANCISCO ISQUIERDO NAVARRO.

P. a.

JAIME ISERN MIRALLES

P. P.

R/m.

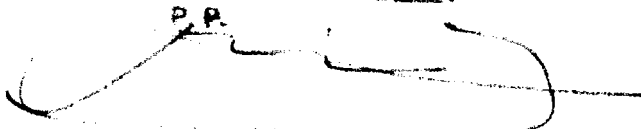

*Fig. 1*

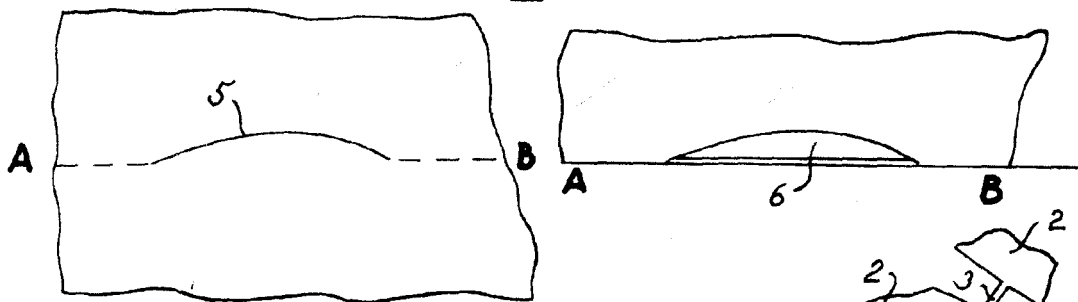

*Fig. 2*

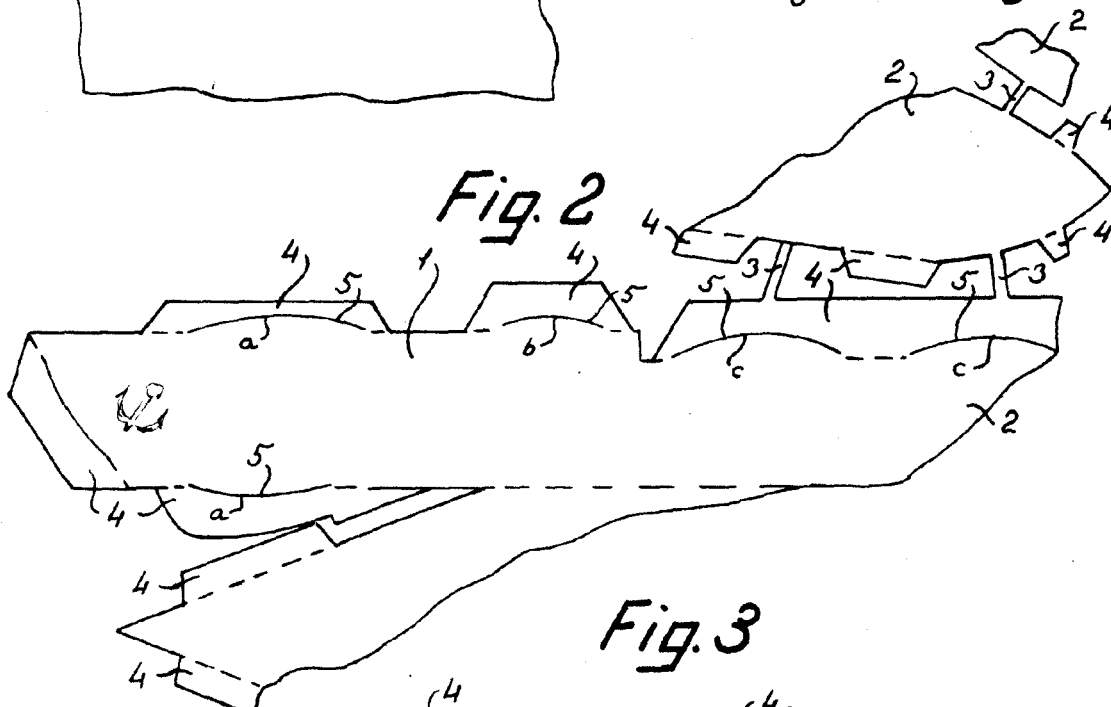

*Fig. 3*

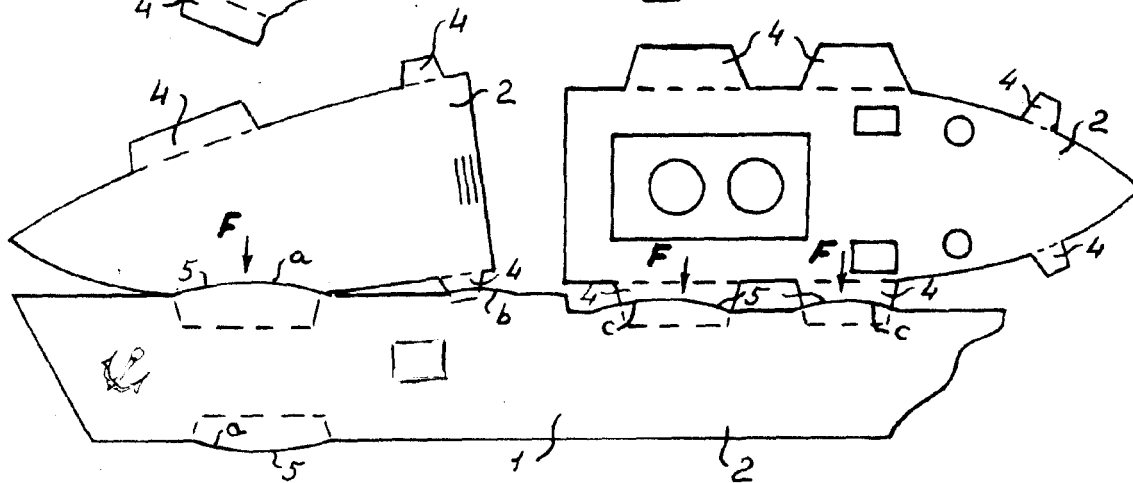

*Fig. 4*

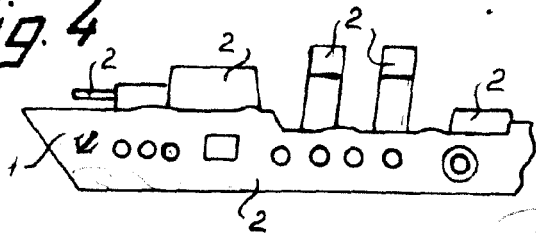

Madrid, 26 OCT. 1957.  
Jaime Isern

pp.