

62398

- 1 -

62398

MEMORIA DESCRIPTIVA
que se acompaña a
la solicitud de
un MODELO de UTILIDAD por VEINTE AÑOS en ESPAÑA
a favor de
DON JOSE BARBOO, residente en Vigo (Pontevedra),
García Barbón, 6
p o r
NUEVO MODELO DE ESCALERAS.

62398

5 La invención a que se refiere la presente memoria, constituye una novedad industrial, con características y ventajas que la hacen merecedora del privilegio de explotación exclusiva que por ella se solicita, de acuerdo con las p^{re}cripciones del estatuto vigente de la Propiedad Industrial, de 26 de julio de 1929, texto refundido, publicado en 30 de abril de 1930.

10 El objeto por el cual se solicita el presente privilegio de modelo de Utilidad, se refiere a una escalera para toda clase de aplicaciones, constituida de modo sumamente sencillo y eficaz, por lo que sin duda ha de ser muy apreciada en el mercado, ya que a la gran sencillez de su constitución acompaña una gran eficacia en la misión que le está encomendada. Por ello, el inventor desea obtener un privilegio de explotación exclusiva que evite fáciles imitaciones en el mercado.

15 La escalera en cuestión se ha representado en el dibujo adjunto, pudiéndose apreciar en él, tanto su constitución esencial, como el montaje de sus piezas.

20 La escalera está constituida en principio, por una única viga de hormigón o similares, tal como se ha representado en la fig. 1^a, pudiéndose ver que está provista de unos entrentes (que en el dibujo se han exagerado ligeramente para que puedan apreciarse con claridad), que tienen como misión servir de largueros de encaje a la pieza presentada en la fig. 2^a, que es la que constituye, de un modo repetido, los escalones o tramos de la escalera.

25 Los tramos citados se encajan en la viga tal como gráficamente se expresa en la fig. 3^a, de tal manera que la escalera, una vez formada en sus diferentes tramos, queda del

30

62398

modo que se representa en sección en la fig. 4^a;

Aparte de las ventajas de tipo técnico que presenta la escalera descrita, debe tenerse en cuenta la enorme sencillez que significa para la fabricación, la formación de vigas como la representada en la fig. 1^a, ya que basta para producir los entrantes que aparecen en el dibujo, colocar en los moldes unos listones que forman las cajas necesarias. Igualmente resulta de muy fácil formación el peldaño representado en la fig. 2^a que se hace igualmente de hormigón o similar, los que tienen un molde sumamente sencillo.

Una vez encajados los peldaños en la viga, a la que que dan sujetos por una montura cualquiera, pueden forzarse esta unión por medio de alguna sujeción especial suplementaria, a fin de dar una mayor seguridad a la fijación de los tramos.

La barandilla de la escalera puede unirse fácilmente a los peldaños por cualquier modo de los habitualmente conocidos.

Dada la sencillez de la idea descrita, no es preciso extenderse en más consideraciones para con la ayuda del dibujo adjunto, darla por suficientemente descrita en cuanto a su idea fundamental se refiere.

Hecha la descripción que antecede, hemos de añadir que los detalles de realización de la idea expuesta, pueden variar, sin que por ello cambie la esencia de la invención, que es la que se describe en los párrafos que anteceden y la que se reivindica en la siguiente

NOTA

En resumen: E l Modelo de Utilidad que se solicita, recaerá sobre las reivindicaciones que siguen:

1^a- "Nuevo modelo de escaleras" caracterizado porque esté constituido esencialmente por una viga en la que se han

62398

5 practicado varios entrantes destinados a dar cabida y fijo asiento a unos peldaños formados por dos lados en forma de ángulo diedro agudo, de tal manera que uno de sus lados forma el peldaño propiamente dicho y el otro, el apoyo de encaje en la viga, que sirve de sustentación a la escalera.

2º.- Se reivindica, por último, como objeto sobre el que ha de recaer el Modelo de Utilidad que se solicita, "NUEVO MODELO DE ESCALERAS".

10 Todo conforme queda descrito en la presente memoria, que consta de cuatro páginas escritas a máquina y dibujos adjuntos.

Madrid, 24 octubre 1957.

ALFONSO UNGRIA

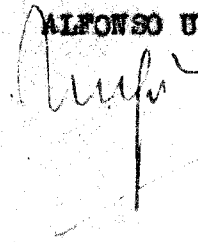

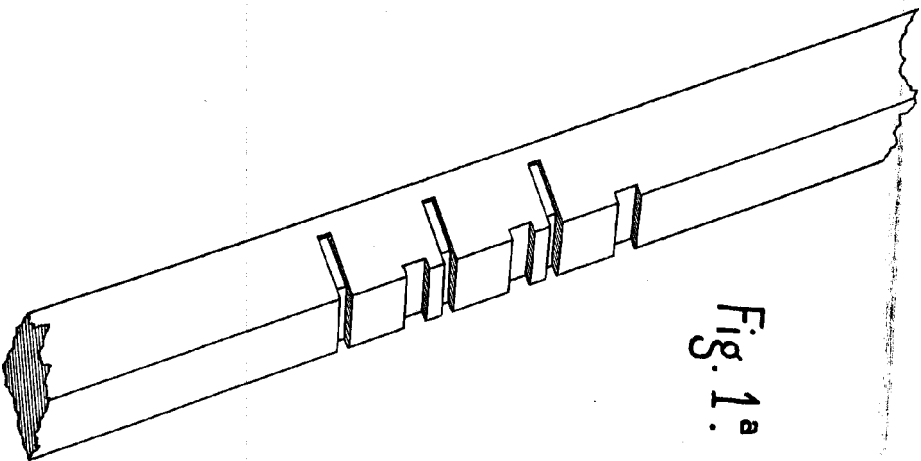

Fig. 1a

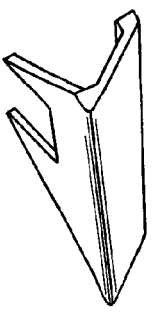

Fig. 2a

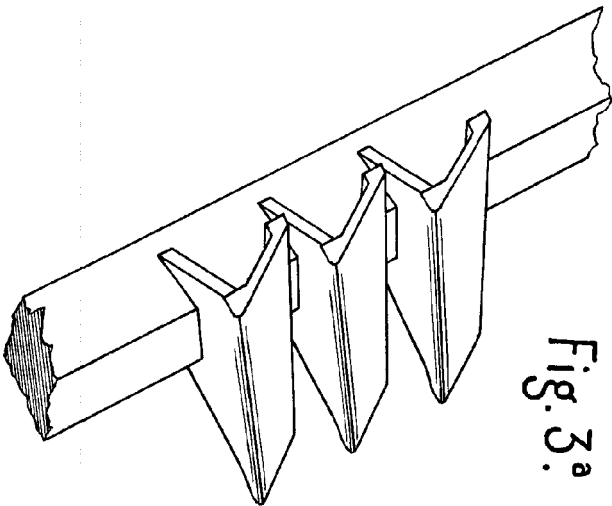
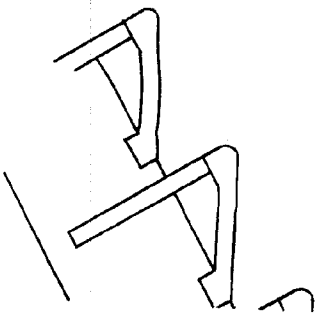

Fig. 3a





02888

Fig. 3^a

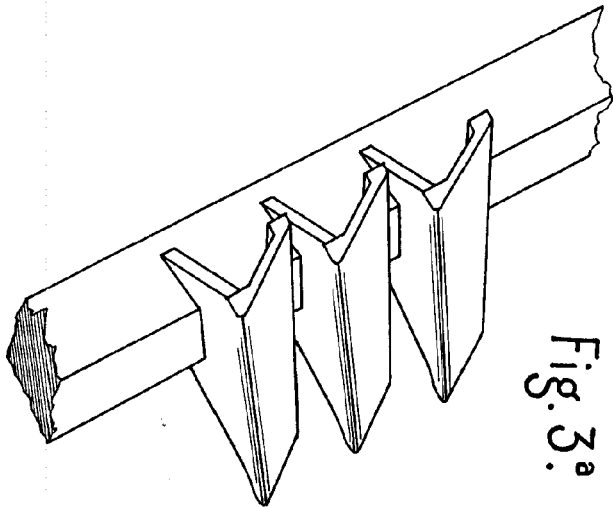

Fig. 4^a

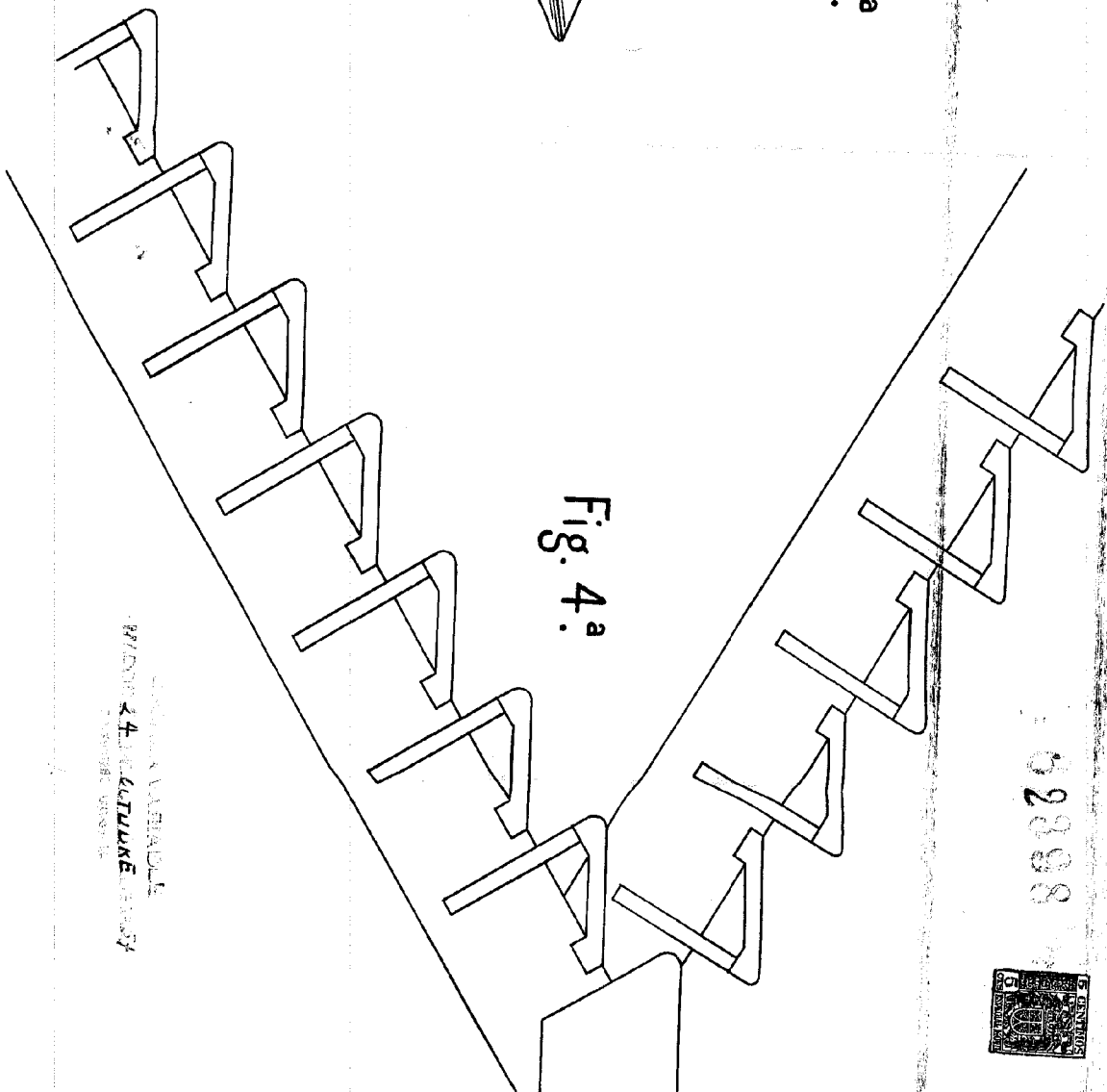
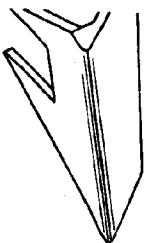

Fig. 2^a



CONSTRUKCJA ŁAŚCIADŁA
WIDOK 4. a) KULTURKÉ
PŘESNĚ VYKRESIL