

24



•6 2395

M O D E L O
D E
U T I L I D A D

para "UN CIERRE PARA FRASCOS CON ESPATULA DOSIFICADORA", a favor de la razón social, GUNTHER WAGNER PRODUCTOS PELIKAN, S.A., domiciliada en BARCELONA, Avda. San Antonio M^o Claret, nº 264.

= . =

MEMORIA DESCRIPTIVA

El presente modelo de utilidad se refiere a un cierre para frascos, con espátula dosificadora.

5. La novedad característica del modelo, consiste en el hecho de que el cierre del frasco lleva acoplada una espátula hueca, que mediante aspiración neumática merced a una pera elástica del cierre, se carga de líquido y lo expulsa en el acto de aplicarla como si fuese un pincel.

10. Con el fin de facilitar la explicación se acompaña a la presente memoria una lámina de dibujos en la cual se ha representado un caso de realización que se cita a título de ejem-



• 6 2395

plo.

En el dibujo:

la figura, representa en alzado la vista en sección convencional del conjunto cierre, para elástica y espátula.

- 5. Consiste esencialmente en un cierre -1- formando cápsula con tabique transversal con núcleo al cual se une la espátula hueca -2- y por el lado opuesto la pera elástica -3-. La espátula comprende una pala -4- que además de ser plana. se halla dotada de cierta inclinación para su empleo, presentando
- 10. una abertura capilar -5- mientras que el resto de la misma forma un cuerpo hueco que se acopla al núcleo y establece comunicación con la pera elástica por el conducto -6- que atraviesa a dicho núcleo.

El funcionamiento es como sigue:

- 15. Al ser hundida la pala -4- en el líquido contenido en el frasco y al formarse por presión sobre la pera -3-, un vacío en el interior de la espátula, ésta absorbe una cantidad determinada de líquido a través de su abertura -5- el cual queda retenido hasta que, una nueva presión sobre la pera -3- lo
- 20. expulsa gradualmente para ser esparcido mediante la pala -4- sobre la superficie destinada para tal fin.

- 25. Dentro de su esencialidad, puede el modelo llevarse a la práctica en otras formas que difieran en detalle de la que sirve de ejemplo para la descripción, a las cuales alcanzará también la protección que se recaba. Podrá pues, construirse en cualquier forma y tamaño, con los materiales más adecuados por quedar todo ello comprendido en el espíritu de las reivindicaciones.

= . =



24

62395

N O T A

Descrito el objeto y utilidad de la invención, lo que se declara como no divulgado ni practicado en España, comprende las siguientes reivindicaciones:

- 5. 1. Un cierre para frascos, con espátula dosificadora caracterizado por el hecho de que, a un tapón que forma el cierre de un frasco o similar, se le acopla una espátula formada por un tubo cuya extremidad es plana e inclinada provista de una o varias aberturas capilares y capaz de retener en su interior líquidos por capilaridad y comunicados con el citado cuerpo hueco de la espátula.
- 10. 2. Un cierre, según la anterior reivindicación en el que el cuerpo hueco de la espátula comunica neumáticamente a través de un orificio de paso, con el hueco de una pera elástica o similar unida al tapón que forma el cierre del frasco.
- 15. 3. Un cierre, según las reivindicaciones 1 y 2 en el que, por efecto de presiones ejercidas sobre la pera elástica del tapón, el interior del cuerpo de la espátula se llena de líquido y se vacía por la pala al apoyarla sobre la superficie a cubrir.
- 20. 4. Un cierre para frascos, con espátula dosificadora. Según se describe y reivindica en la presente memoria descriptiva que consta de tres hojas foliadas y escritas a máquina por una sola cara, acompañadas de una lámina de dibujos.

Madrid, a 24 OCT. 1957

GUNTHER WAGNER PRODUCTOS PELIKAN, S.A.

p. a.

JAIME ISERN MIRALLES

R/rm.

-6 2395

24

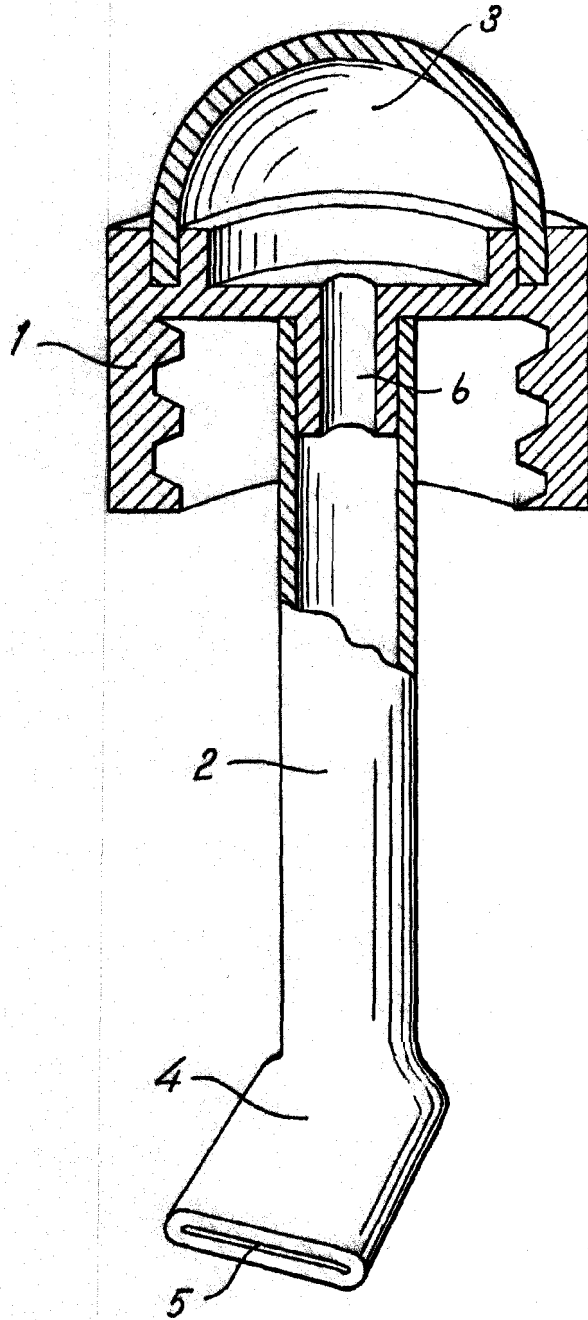

Madrid, 24 OCT 1957

p.p. Jaime Isern