



•62369

PATENTE
DE
REGISTRO DE MODELO DE UTILIDAD

por "Un aparato portátil de alumbrado eléctrico con lámpara protegida" -----

a favor de Don Francisco SEBASTIA MARTI, de nacionalidad española, domiciliado en BARCELONA, calle Blanquería número 13.

MEMORIA DESCRIPTIVA

El modelo de utilidad a cuya patente de registro se refiere la presente memoria descriptiva está constituido por un aparato portátil de alumbrado eléctrico del tipo que dotado de un mango es fácilmente transportable de un lugar a otro de acuerdo con las necesidades del trabajo realizado en talleres y fábricas y que tan especial interés presenta en la realización de reparaciones de vehículos.

El aparato de que se trata viene a substituir a los del mismo género que han sido siempre dotados para proteger la lámpara eléctrica de toda clase de choques de una jaula metáli-



- 2 - .6 2369

ca de la cual quedaba la misma prudencialmente distancia-
da y que aún cuando eliminaba en gran número de casos el
peligro de choque de la lámpara con objetos externos a la
jaula no impedía que piezas o herramientas capaces de pasar
5 por los vanos de la jaula llegasen a romper la lámpara.
También presentaba el empleo de la jaula el inconvenien-
te de que las partes llenas de la misma producen batimen-
tos de sombra que dejaban poco iluminadas partes que
hubieran debido estarlo.

10 El aparato que se registra como modelo de utilidad
aporta la ventaja de no presentar tales inconvenientes
a los que ya son conocidos y está caracterizado esencial-
mente por el hecho de estar constituido por un cuerpo
compuesto de una platina que rodea al portalámparas, que
15 emerge de la misma, que está unida a un mango de maniobra
y a la cual está fijado un recipiente de materia plástica
transparente que siendo de consistencia prácticamente
irrompible deja pasar en todos los sentidos la luz de la
lámpara en dicho portalámparas establecida de modo que el
20 alumbrado quede perfectamente difundido.

La descripción de un caso de ejecución práctica del
aparato de que se trata, representado a título de ejemplo
en el dibujo adjunto, permitirá hacerse perfecto cargo de
cual es la estructuración esencial del modelo y de las
25 ventajas que su empleo proporciona.

Como puede verse perfectamente en el dibujo, el aparato
se compone de un cuerpo constituido por una platina 1
fijada a un mango 2 que tiene practicado un conducto pa-

16 de
6 2369



5 ra el paso del cable de alimentación 3 del portalámparas 4.
A la platina 1 que rodea a este portalámparas está fija-
do un vaso de materia plástica transparente 5 de suficien-
te solidez para que pueda resistir los choques a que pue-
da quedar normalmente expuesto. Este vaso establece un
recinto cerrado alrededor de la lámpara 6 dispuesta en el
portalámparas 4. Para la refrigeración de la lámpara pue-
den establecerse en la platina 1 una serie de orificios 7.
7 y para la suspensión del aparato un gancho móvil 8 arti-
culado en 9. También podrá presentar orificios el vaso 5.

10 Como es natural manteniendo las características esen-
ciales del modelo los aparatos que se fabriquen de acuer-
do con el mismo podrán presentar diferentes formas y di-
mensiones, ser de materiales variables dentro de los que se
han citado como esenciales y poseer medios de acoplamiento
15 de unas piezas a otras de cualquier género adecuado, así
como medios de suspensión o de acomodación en los lugares
de uso. Los medios de ventilación podrán ser también varia-
bles e incluso ser suprimidos y las lámparas empleadas de
las características que se juzgue más oportunas.

20 Igualmente podrán variar los medios manuales o mecáni-
cos de fabricación de las diferentes partes del aparato y
cuantas otras circunstancias puedan concurrir en la produc-
ción o en la utilización de tales aparatos siempre que por
25 ser de carácter secundario, accidental o accesorio respecto
a la esencialidad del modelo no sean capaces de causar sen-
sible alteración de la misma.

NOTA.



6 2 2 8 9

NOTA

Por la patente de registro de modelo de utilidad a que se refiere la presente memoria descriptiva se REIVINDICA la propiedad y la explotación exclusiva de:

1.- Un aparato portátil de alumbrado eléctrico con lámpara protegida, esencialmente constituido por un cuerpo compuesto de una platina que rodea al portalámparas que emerge de la misma que está unida a un mango de manobra y a la cual está fijado un recipiente de materia plástica transparente que siendo de consistencia prácticamente irrompible deja pasar en todos los sentidos la luz de la lámpara a dicho portalámparas establecido de modo que el alumbrado quede perfectamente difundido.

2.- "Un aparato portátil de alumbrado eléctrico con lámpara protegida".

Consta la presente memoria de cuatro hojas foliadas, escritas por una sola cara.

Barcelona, 16 de Octubre de 1957.

P. p. de Don Francisco SEBASTIA MARTI,

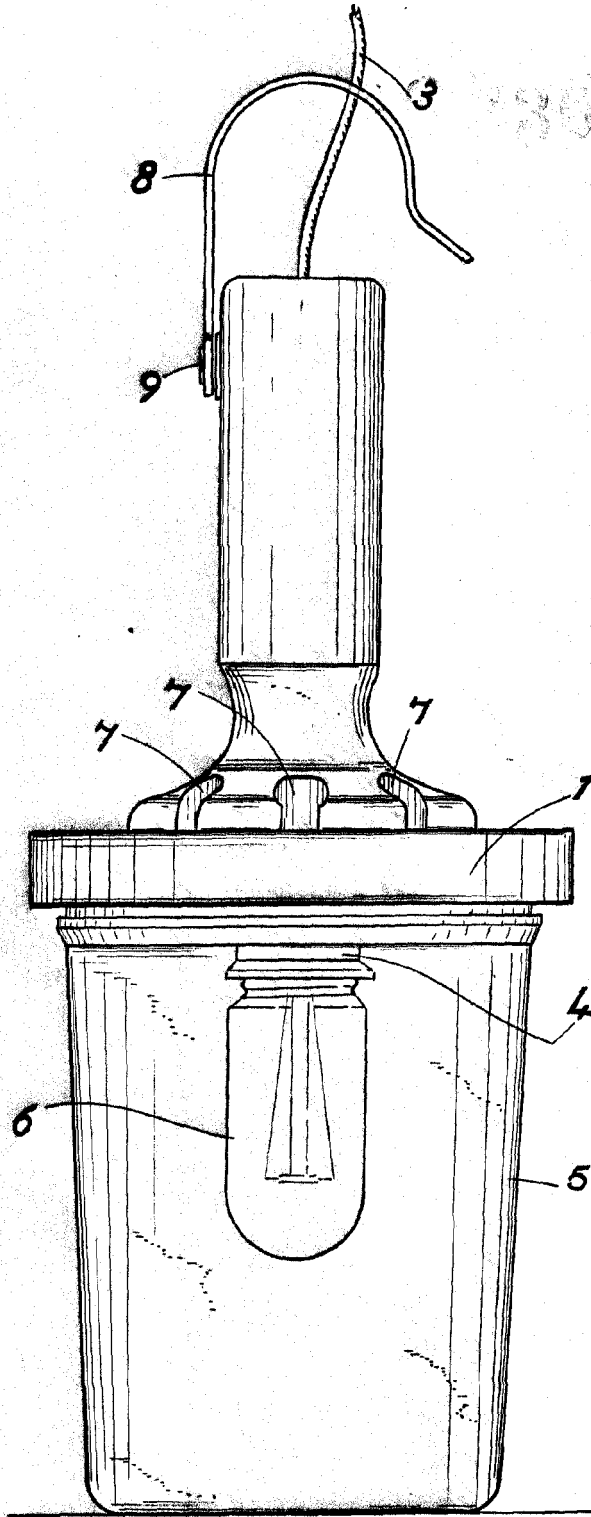

ESCALA VARIABLE

Barcelona 1890

A handwritten signature in cursive script.