

15 OCT.



•62364

MODELO DE UTILIDAD

por "Un utensilio para fregar el suelo"

a favor de Don Antonio Coll Bacardí, de nacionalidad española, domiciliado en Barcelona, calle Almogávares, nº 167.

---

MEMORIA DESCRIPTIVA

5

Se refiere el presente modelo de utilidad a un utensilio para fregar comodamente el suelo, que permitiendo realizar la operación sin agacharse, lleva un particular dispositivo de escurrido del elemento que empapa el agua una vez recogida ésta.

10

En tal modelo, la utilidad viene determinada por su propia función consiguiéndose el efecto nuevo que deriva de la misma en relación con la forma de llevarla a cabo.

En la hoja de dibujos que acompaña a la presente me-

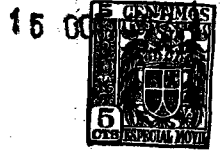

•62364

oria, aparece representado el utensilio para fregar el suelo, que nos ocupa, mostrandole: Fig. 1, de frente; Fig. 2, de lado en seccion por A B de la figura 1; y Fig. 3, en perspectiva de conjunto.

5                    Constituye el utensilio de referencia, una brida 1 que determinando una canal central 2, sustenta por los extremos libres 3 de sus caras a dos ejes paralelos fijos 4-4' adecuadamente separados entre sí sobre los que pueden girar locos unos rodillos 5 preferentemente de caucho con estrias superficiales longitudinales, de cual brida arranca superiormente un  
10                    -largo mango tubular 5 que a conveniente altura se dobla ligeramente para facilitar el manejo del utensilio, dándose la circunstancia de venir alojada en la canal 2 una pinza 7 que aprisiona fuertemente a una masa esponjosa 8 que sobresale de la  
15                    pinza expansionandose por debajo de los rodillos 5; dicha pinza 7 va solidarizada a un tirante 9 que pasando por el interior de la rama inferior tubular del mango y saliendo al exterior por una abertura 10 practicada en la altura de la dobladura de éste, va articulado por su otro extremo a una palanca 11 cuya  
20                    maniobra venciendo la resistencia de un muelle 12, produce su desplazamiento arrastrando a la pinza 7 con la masa esponjosa 8, obligando, al ascender, que la parte inferior expansionada de ésta, se comprima al pasar por entre los rodillos 5.

25                    Con el utensilio teniendo expansionada la parte inferior de la masa esponjosa 8, se empapa ésta de agua y se friega; el agua recogida luego por la misma masa esponjosa expansionada, es escurrida al maniobrar la palanca 11 obligando a que dicha masa se comprima al pasar por entre los rodillos.



•62364

En la ejecución práctica del modelo según queda descrito, podrán variar todos aquellos detalles constructivos y configurativos que por su índole no afecten a la substancialidad de la manera de llevar a cabo su función el utensilio a que se refiere.

5

N O T A

Se reivindica como objeto del presente modelo de utilidad:

12.- Un utensilio para fregar el suelo, caracterizado por el hecho de constituirle una brida (1) que determina una canal longitudinal central (2) y sustenta junto a los bordes paralelos de sus extremos libres a dos ejes asimismo paralelos fijos (4-4') adecuadamente separados entre sí sobre los que pueden girar locos unos rodillos (5), de cual brida arranca superiormente un largo mango tubular que a conveniente altura se dobla ligeramente, viniendo además alojada en la canal (2) referida, con susceptibilidad de desplazarse en ella en sentido transverso, una pinza o grapa (7) que agarra a una masa esponjosa (8) que sobresale de la pinza expandiéndose ampliamente por debajo de los rodillos citados; la referida pinza (7) va solidarizada a un tirante (9) que pasando por el interior de la rama inferior del mango y saliendo al exterior por una abertura (10) practicada en este, articula

10

15

20



15

•62364

5 por su otro extremo con una palanca (11) cuya maniobra, venciendo la resistencia de un muelle estabilizador (12), produce su desplazamiento arrastrando a la masa esponjosa que al ascender es obligada a que su parte expansionada se comprima al pasar por entre los rodillos que sustentan los ejes fijos paralelos antes mencionados.

2º.- UN UTENSILIO PARA FREGAR EL SUELO"

10 Y todo cuanto afecte a la esencialidad de lo mostrado en el adjunto dibujo y descrito en la presente memoria que consta de cuatro hojas foliadas y mecanografiadas por una sola cara.

Barcelona, 15 de Octubre del.957

Don Antonio COLL BACARDI

p/a.

62384

15 06



FIG. 1

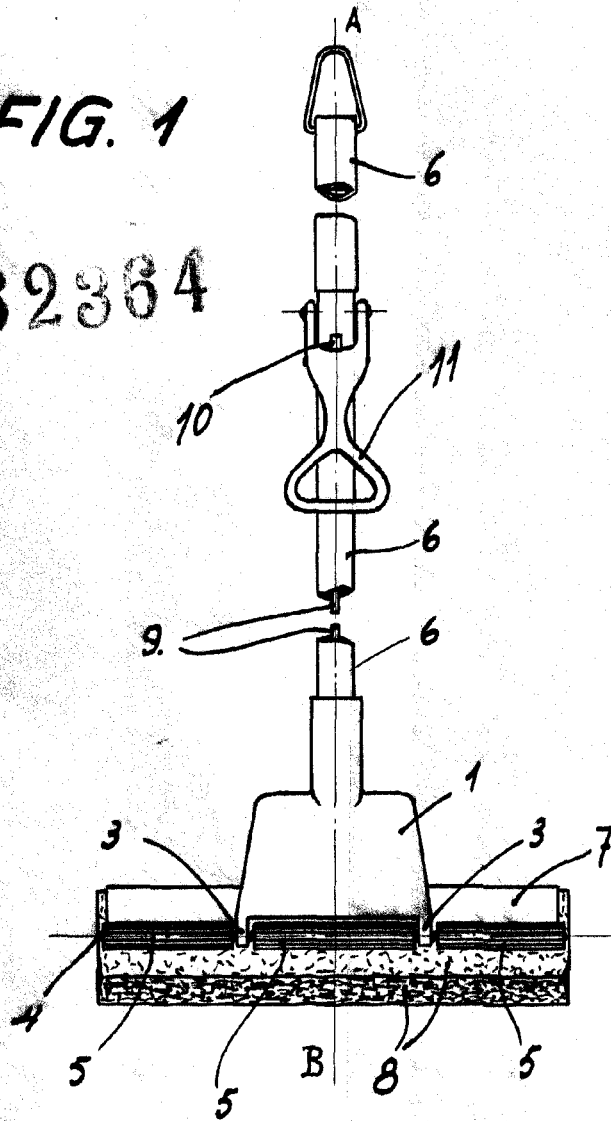

FIG. 2

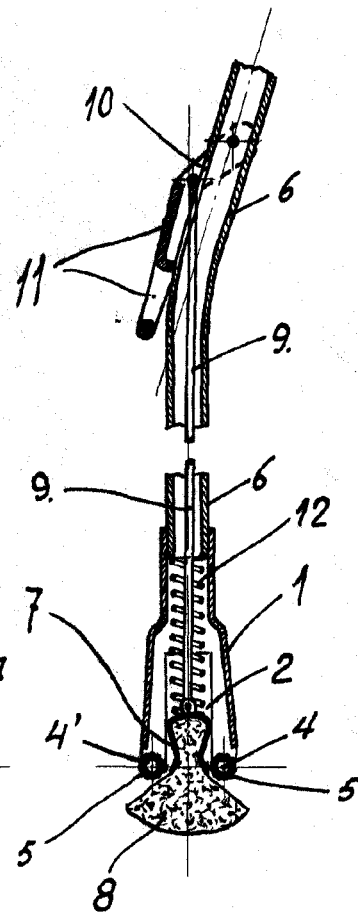
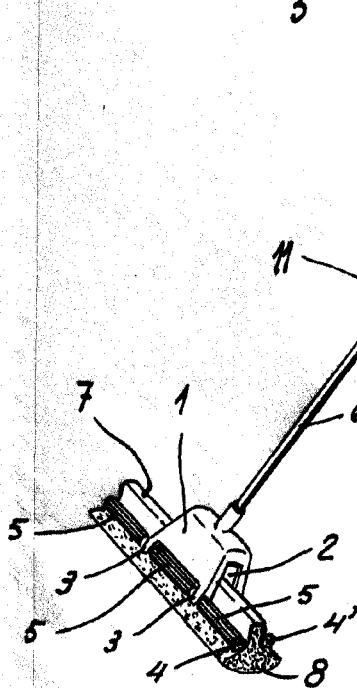

FIG. 3



BARCELONA, 15 DE OCTUBRE DE 1957.

*[Handwritten signature]*

ESCALA VARIABLE