



10 OCT 1957

MODELO **6 236 2**
DE
UTILIDAD

a favor de Don CLEMENTE WARSITZ VON SCHRABISCH, de nacionalidad alemana, residente en Barcelona, Calle Mariano Cubí 28-30, por "AISLADOR MEJORADO PARA CONDUCTORES ELÉCTRICOS".

- . -

MEMORIA DESCRIPTIVA

5. La presente invención se refiere a un aislador mejorado para conductores eléctricos, especialmente adecuado para el montaje de antenas, en particular las de televisión, que se caracteriza por el perfecto aislamiento que con él se obtiene, así como por su sencillez estructural y facilidad de montaje.

10. Consiste esencialmente el aislador en cuestión en un cuerpo preferentemente moldeado en material plástico, formado por un cilindro con una perforación axial para alojamiento del clavo de sujeción a la pared o similar y una

6 236 200 1175



5. cabeza ahuecada en su base anterior para inclusión en la misma de la cabeza del propio clavo, presentando dicho cilindro en su parte anterior un corte transversal según un plano que coincide con el eje de un segundo cilindro dotado de un amplio paso central y unido por su periferia al primero, quedando por lo tanto ambos cilindros tangentes entre sí y siendo asequible el segundo, a los fines de la inclusión en el mismo del conductor, a través de la abertura o corte transversal del primero, que puede ser ensanchada gracias a la elasticidad del conjunto.
- 10.

Para mejor comprensión de la presente memoria descriptiva, se acompañan unos dibujos en los que, tan sólo a título de ejemplo, se representa un caso práctico de realización del aislador objeto de la invención.

15. En dichos dibujos, la figura 1 es una vista en perspectiva del conjunto del aislador; y la figura 2 es una vista en sección longitudinal, del propio aislador por un plano normal al cilindro o tubo porta-conductor, mostrando su aplicación a una pared o superficie de la que el conductor debe aislarse.
- 20.

25. El aislador viene formado por un conjunto monopieza, preferentemente obtenido por moldeo en material plástico, en el que destacan dos partes cilíndricas -1- y -2- de diferente longitud, tangentes entre sí y dotadas cada una de ellas de una perforación axial que en la parte -1- de mayor longitud es ajustada a la sección del clavo o similar -3-, previsto para la sujeción del conjunto a la pared -4- de que debe el conductor quedar aislado. En su cara frontal,

• 6 2362



la indicada parte -1- presenta un reborde central -5-, previsto para alojar la cabeza de dicho clavo.

5. En su parte anterior, la zona -1- lleva practicado un corte total -6-, según un plano normal a su eje y que pasa por el de la zona -2-, de modo que dicho corte se abre en la abertura central de esta última zona, haciéndola asequible a través de la zona -1-.

10. La abertura de la zona -2- presenta un diámetro adecuado para el perfecto ajuste del conductor a aislar, y su longitud equivaldrá preferentemente al diámetro de la zona -1-.

El empleo del aislador se desprende de la descripción que antecede y puede sintetizarse del siguiente modo:

15. se separan los bordes del corte -6-, lo que resulta sumamente fácil dada la elasticidad del material y la flexibilidad que permite la relativamente poca sección de las paredes de la zona -2-, y se pasa a su través el conductor a aislar hasta disponerlo ajustado en la perforación de dicha zona. Hecho esto, la propia elasticidad de aquellas paredes se encargará de cerrar el corte -6-, quedando la zona -1- presta para recibir el clavo o similar -3-, que queda alojado en la perforación axial prevista a tal fin. El clavado del conjunto a la pared o similar, tal como muestra la figura 2, supone asimismo la oclusión definitiva del corte -6- y, por tanto, la imposibilidad de que el conductor se separe de su alojamiento en la abertura axial de la zona -2-.

25. Serán independientes del objeto de la invención los materiales, formas y dimensiones del aislador y sus par-

• 6 236 27 001



tes, tipo de conductor a que se aplique, naturaleza de la superficie a que debe quedar fijado y, en general, todo cuanto no altere, cambie o modifique su esencialidad.

- . -

N O T A

5. Se reivindica como objeto del presente modelo de utilidad:

1. Aislador mejorado para conductores eléctricos, que se caracteriza por estar formado por una pieza enteriza moldeada en material plástico, la cual presenta dos zonas cilíndricas tangentes y perpendiculares entre sí, de las que
10. la de mayor longitud lleva practicada una perforación axial para alojamiento del clavo que sirve para sujeción del conjunto a la superficie a que debe ir acoplado, así como un corte total en su parte anterior según un plano que pasa por el eje de la zona cilíndrica de menor longitud, la cual
15. presenta una amplia abertura axial para alojamiento del conductor.

2. Aislador mejorado para conductores eléctricos.

La presente memoria consta de cuatro hojas foliadas escritas a máquina por una sola cara.

Barcelona, a 14 de octubre de 1957

Clemente WARSITZ VON SCHRABISCH

p.a.

62362

Fig. 1

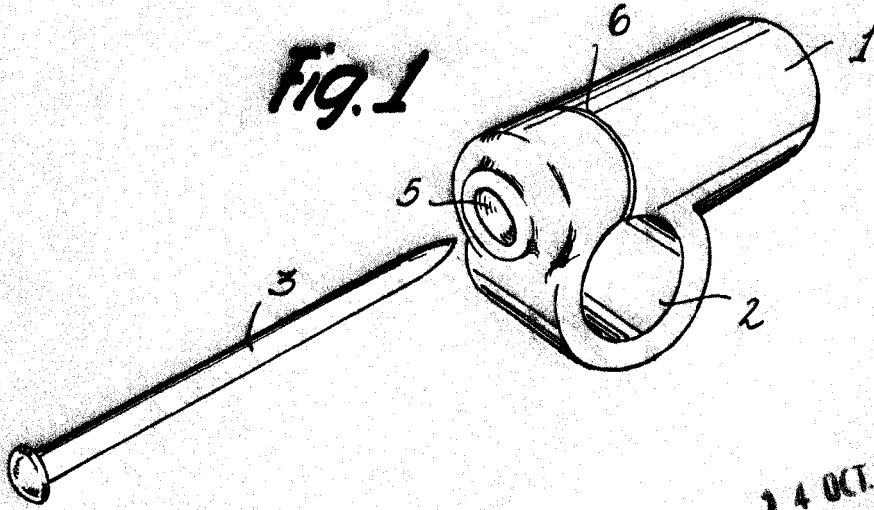

14 OCT 1957



Fig. 2

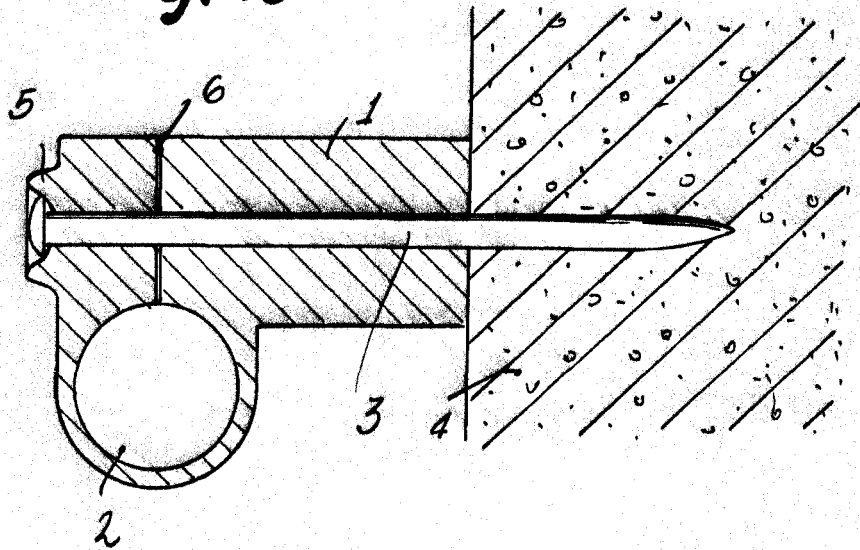

Barcelona, 14 Octubre 1957
Clemente Warsitz von Schrabisch
P.a.