

JE.



6 2348

MODELO DE UTILIDAD

a favor de

D. ISIDRO RUBIO COLL, de nacionalidad española, domiciliado en Pasaje Font, núm. 13 - B A R C E L O N A,

por:

"Cabeza de sifón perfeccionada".

=====

D e s c r i p c i ó n.

El presente modelo de utilidad se refiere a una cabeza de sifón moldeada sobre material plástico, la cual está provista en su base de un aro rígido e indeformable que se solidariza al conjunto de la cabeza de sifón impidiendo la accidental deformación de ésta



en su unión con el envase continente del líquido a presión.

Tal innovación, aplicada en la forma apuntada, determina una estanqueidad absoluta del envase que contiene líquido con anhídrido carbónico a presión, corrigiendo así las anomalías observadas hasta la fecha en que los envases provistos de cabezas de material plástico especialmente nylon, acusan fugas inconvenientes debidas a que el material plástico se ablanda y dilata bajo la acción continuada que sobre sus superficies internas ejerce el anhídrido carbónico contenido en el envase y por la presión del mismo, dando como resultado que la porción de la cabeza de sifón por la que éste se acopla al envase deja de ajustar con la eficacia debida y se producen las aludidas fugas de gas y líquido.

En la cabeza de sifón objeto de este modelo de utilidad se evita el citado inconveniente, gracias a la disposición de un aro metálico, o de otro material apropiado, que rodea la base de la cabeza a modo de zuncho, impidiendo que pueda deformarse y deje de ajustar su rosca interior con la del anillo partido usual que establece el acoplamiento entre la cabeza y la boca de la botella del sifón.

Con objeto de que pueda apreciarse debidamente la característica esencial por la que se distingue la cabeza del sifón objeto del presente modelo de utilidad, a continuación se describe una forma preferida de realización la cual, a título de ejemplo no limitativo se refiere al plano adjunto que representa una vista en alzado, parcialmente seccionada, de dicha cabeza de sifón.



La realización representada muestra una cabeza de sifón -1-, provista de su caño de salida -2- y de su palanca-3- de accionamiento de la válvula correspondiente, cuya cabeza está fabricada con materiales plásticos moldeados, preferiblemente nylon a excepción de la palanca -3- de un casquete superior -4- que puede ser metálico siendo también metálico el anillo partido usual -5- que se rosca en el interior de la base de la cabeza -1- para facilitar el acoplamiento de la misma al envase correspondiente.

Independientemente de la forma y dimensiones que en cada caso presenten el citado anillo partido -5- y el conjunto de la cabeza -1-, el objeto de este modelo de utilidad se distingue por la interposición de un aro complementario -6- metálico o de otro material rígido e indeformable, entre la base de la cabeza -1- y su anillo de acoplamiento -5-.

Dicho aro complementario -6- es de sección preferiblemente angular y totalmente cerrado, hallándose ajustado por una de sus alas, contra la periferia del borde de la base del cuerpo -1-, en tanto que su ala restante queda aplicada, en virtud de la presión de atornillado del anillo -5- contra el borde anular correspondiente de la base del propio cuerpo -1-.

Tal disposición es determinativa de una junta completamente estanca, pues se comprende que la presión de ajuste de las dos superficies del aro -6- contra el borde extremo del cuerpo -1-, impiden la deformación de éste en dicha zona, y, en consecuencia, evitan las correspondientes fugas de gas o de líquido.

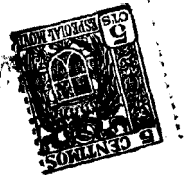

Descritas las particularidades que caracterizan al objeto del presente modelo de utilidad, se comprende que el mismo es susceptible de variaciones de detalle sin que por ello se alteren las características esenciales.

N O T A

=====

5 Se reivindica como objeto de este registro de modelo de utilidad:

1) Cabeza de sifón perfeccionada, que se caracteriza por estar provista de un aro de un material rígido e indeformable que rodea la base del cuerpo de la cabeza de sifón de material plástico moldeado, manteniéndola indeformable y asegurando su ajuste con el anillo de acoplamiento a la boca de la botella del sifón.

2) Cabeza de sifón según la reivindicación anterior, que se caracteriza por la disposición de un aro rígido e indeformable de sección angular, una de cuyas alas rodea la base del cuerpo de la cabeza, mientras la opuesta queda comprendida y sujeta entre el borde de dicha cabeza y el anillo de acoplamiento de la misma a la botella del sifón

20 3) Cabeza de sifón perfeccionada.

Esta memoria consta de cuatro páginas escritas por una sola cara.

BARCELONA, 11 de Octubre de 1957.

P. A.  
JOSE M. BOLLIVAR  
E. P.



17348

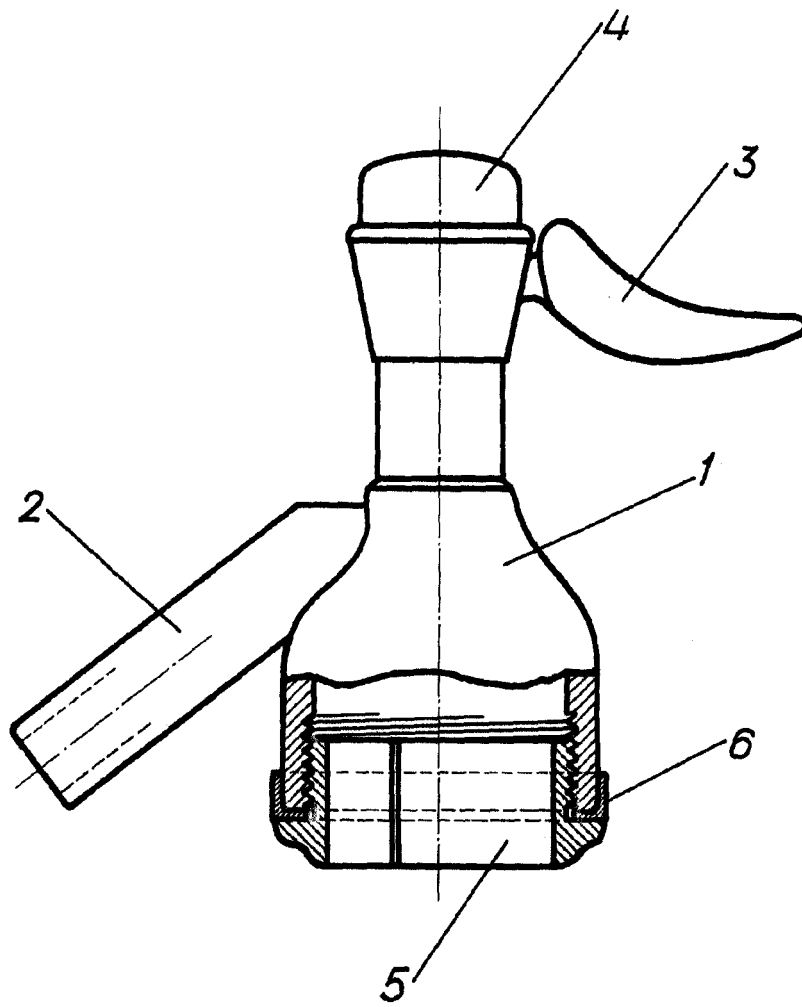

P.A.  
JOSE M. BOLIVAR  
F. P.  
*[Handwritten signature]*