

62318

62318



MEMORIA DESCRIPTIVA

sobre:

"Cesta porta-vasos".

=====

Solicitantes : FABRICACION ESPAÑOLA DE VIDRIO HUECO, S.A.,  
entidad española, residente en Madrid,  
Paseo Santa María de la Cabeza, nº 48.

=====

El presente Modelo de Utilidad tiene por objeto una cesta porta-vasos.

En los dibujos adjuntos, a título de ejemplo no limitativo, se ilustra una forma de ejecución del invento, y en ellos:

5.

Fig. 1, es una vista del cuerpo exterior del envase o cesta;

Fig. 2, representa el cuerpo o dispositivo interior, y

10.

Fig. 3, es una vista en perspectiva, del

• 62318 1900



conjunto de la propia cesta porta-vasos.

5. Con referencia a dichos dibujos, la cesta porta-vasos comprende una caja exterior, 1, de forma paralelepédica, alargada en sentido transversal, con cuatro ramas abatibles dos en sentido de la longitud del envase y dos en el lateral del mismo. La rama abatible 2, presenta una gran hendidura, 3, en la que encaja el correspondiente saliente o pestaña, 4, de la rama opuesta, 5. Las dos ramas laterales, 6 y 7, presentan en su centro 10. una hendidura o acanaladura, 8 y 9, para que, cerrado el envase, penetre por ellas y salga al exterior el correspondiente asidero del cuerpo interior.

15. El cuerpo o dispositivo interior, 10, presenta un doble tabique central, 11, que se prolonga en su centro formando el asidero, 12, y que en sus extremos y parte central tiene una doble pestaña, 13, que penetra por las correspondientes ramuras de las caras laterales, 14 y 15, para ser dobladas y efectuar el oportuno cierre o unión. El fondo de este cuerpo interior, presenta unos rebajes, 20. 16, apropiados para que encajen en ellos las bases de los vasos a envasar y/o transportar.

25. Es fácilmente comprensible que podrán variar las medidas, proporciones y materiales en este Modelo, ya que estas accesoriedades quedan comprendidas en la invención, al no alterar su esencialidad.

N O T A

30. Descrita suficientemente la naturaleza del invento, así como la manera de realizarlo en la práctica, debe hacerse constar que las disposiciones anteriormente indicadas son susceptibles de modificaciones de detalle



69318

en cuanto no alteren su principio fundamental, siendo lo que constituye la esencia del referido invento y por lo que se solicita Modelo de Utilidad por 20 años en España: "Cesta porta-vasos"; caracterizándose por lo siguiente:

5. 1º.- Cesta porta-vasos, que se caracteriza porque comprende una caja exterior de forma paralelepédica, alargada en sentido transversal, con cuatro ramas abatibles, dos en sentido de la longitud del envase y dos en el lateral del mismo; una de las ramas longitudinales presenta una gran hendidura en la que encaja el correspondiente saliente o pestaña de la rama opuesta; las dos ramas laterales presentan en su centro una acanaladura para que, cerrado el envase, penetre por las mismas y salga al exterior el correspondiente asidero del cuerpo interior de la cesta.
10. 2º.- Cesta porta-vasos, según reivindicación precedente, que se caracteriza porque el cuerpo interior, presenta un doble tabique central que se prolonga en su centro formando el asidero y que en sus extremos y en su centro, tiene una doble pestaña que penetra en las correspondientes ranuras de las caras laterales, para ser dobladas y efectuar la unión; el fondo de este cuerpo interior presenta rebajes apropiados para que encajen en ellos las bases de los vasos.
15. 3º.- Cesta porta-vasos, tal y como queda sustancialmente descrito en la presente memoria e ilustrado en los adjuntos dibujos.
20. 25. 3º.- Cesta porta-vasos, tal y como queda sustancialmente descrito en la presente memoria e ilustrado en los adjuntos dibujos.

Esta memoria consta de tres hojas, escritas a máquina por una sola cara.

Madrid, 19 OCT. 1957

FABRICACION ESPAÑOLA DE VIDRIO HUECO, S.A.

J. GÓMEZ ACEBO Y MOUET

69318

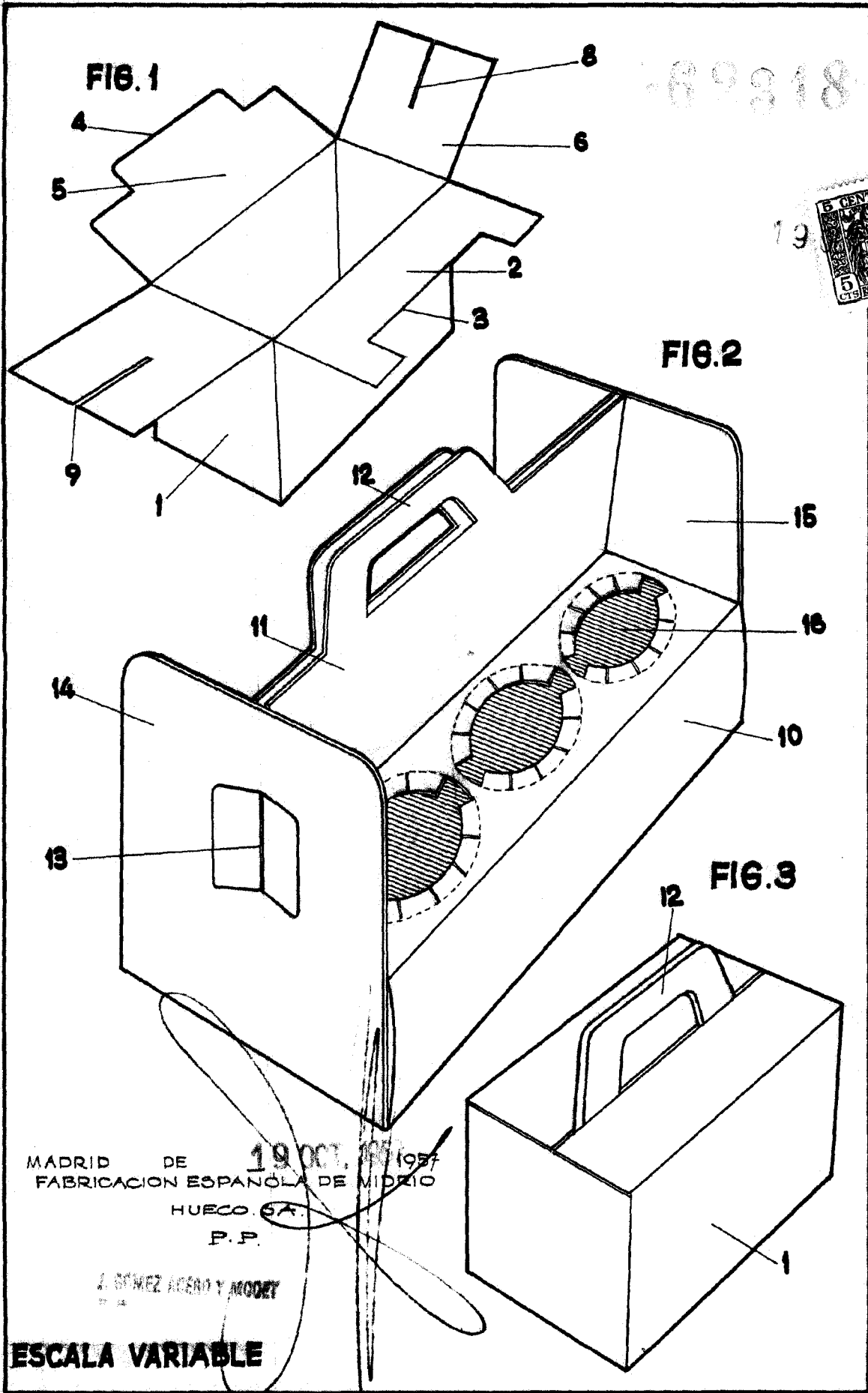

MADRID DE 19 OCT. 1957  
FABRICACION ESPAÑOLA DE VIDRIO  
HUECO. SA.  
P.P.

J. SÁENZ AGERO Y ASOCIADOS

ESCALA VARIABLE