

62274



.62274

MODELO DE UTILIDAD

por 20 años

por "UNA CARRETILLA PARA MANIOBRAR BIDONES", a favor de Industrias Guillén, S.A., de nacionalidad española, domiciliada en Barcelona, Av. Roma, 33.

=====

MEMORIA DESCRIPTIVA

Este Modelo de utilidad describe una carretilla para maniobrar bidones, eso es, transportarlos y almacenarlos, manteniéndolos siempre en posición vertical o casi vertical, es decir, en la mejor posición para conservarlos bien y ocupando la misma superficie de almacenamiento. Esta carretilla, por sus especiales características, permite que un solo hombre maneje un bidón, con toda seguridad y sin fatiga, y que ejecute las maniobras necesarias con gran rapidez. Por tanto, esta carretilla reúne



10. unas condiciones especialmente adecuadas para incrementar la tan necesaria productividad en las operaciones de almacenaje, que como bien se sabe, frecuentemente son desdeñadas al hacer una revisión racional de los tiempos y movimientos en cualquier industria concreta.
15. A título de ejemplo, adjuntamos unos dibujos de esta carretilla.
- Como puede verse la carretilla consta de un somero, si bien sólido, chasis -1-, de estructura tubular, apoyado sobre tres ruedas -2-3-4-. Este chasis -1- forma una
20. plataforma plana, simétrica respecto a un plano vertical -5- perpendicular al eje ideal que unirá a las dos ruedas -2-3- y coincidente con el eje vertical de giro de la rueda -4- que es la única giratoria. Esta plataforma -1- queda reforzada y materializada por la plancha -6- y
25. por el tubo -7- que la une al vértice -8- y en su conjunto es suficiente para inscribir en sus límites el borde circular de la base de un bidón industrial grande. En el vértice -8- bajo el cual se afianza el eje de giro de la horquilla de la rueda giratoria -4- y en el cual concurren los dos tramos periféricos del chasis -1- y el
30. refuerzo -7- que forma la bisectriz de aquéllos, se prolonga y se levanta, en forma de cuello de cisne -11-, constituyendo el mando rígido de la carretilla. En la base -9- o lado opuesto del propio chasis, en su centro exterior
35. sobresale una cuña -10- dirigida hacia afuera, con la cual se puede calzar, inclinándolo algo, al bidón, tal como se demuestra en la figura I. Una vez trasladado a lugar de almacenaje, se levanta la palanca -11- inclinando la carretilla, basculando sobre el eje -2-3- hacia
40. atrás y el bidón sin tumbarse se inclina y resbala sobre



la placa -6- y por la cuña -10-, quedando de nuevo apoyado sobre el suelo.

45. A los efectos del actual Modelo, serán variables todos cuantos detalles no afecten, alteren, cambien o modifiquen la esencia de la carretilla aquí descrita.

N O T A.

Se reivindica como objeto de este registro por Modelo de utilidad:

50. 1. - Una carretilla para maniobrar bidones, que se caracteriza por su chasis plano y rígido apoyado sobre tres ruedas, formando una sola pieza con una barra de mando, lateral, rígida y curvada en forma de cuello de cisne; en el chasis, por debajo del arranque de esta barra, se fija el eje vertical de giro de la horquilla
55. de una rueda giratoria; las otras dos ruedas quedan fijas y alineadas por debajo del lado recto del chasis opuesto al de la barra de mando; centrada con esta barra y sobresaliendo hacia afuera, va fija una sólida cuña de arista horizontal.
60. 2. - La propia carretilla de la reivindicación anterior, caracterizada porque el chasis sea tubular, afecte la forma de un amplio escudo plano, con una fuerte chapa transversal para apoyo y deslizamiento de la base del bidón, la cual podrá quedar apoyada en la plancha e
65. inscrita en la superficie total del chasis.

Sean cuales fueren las circunstancias que concurren en la esencialidad del Modelo de utilidad definido en las anteriores reivindicaciones, cual objeto es:

3. - "UNA CARRETILLA PARA MANIOBRAR BIDONES".

70. Consta la presente memoria de cuatro hojas foliadas, mecanografiadas por una sola cara y del dibujo uni-

• 6 2274



do a la misma.

Barcelona, diez y ocho de septiembre de mil nove-
cientos cincuenta y siete.

P.A. de Industrias Guillén, S.A.,

L. DURAN
P. P.

A large, stylized handwritten signature in black ink, written over the typed name "L. DURAN". The signature is fluid and cursive, extending across the right side of the page.

N

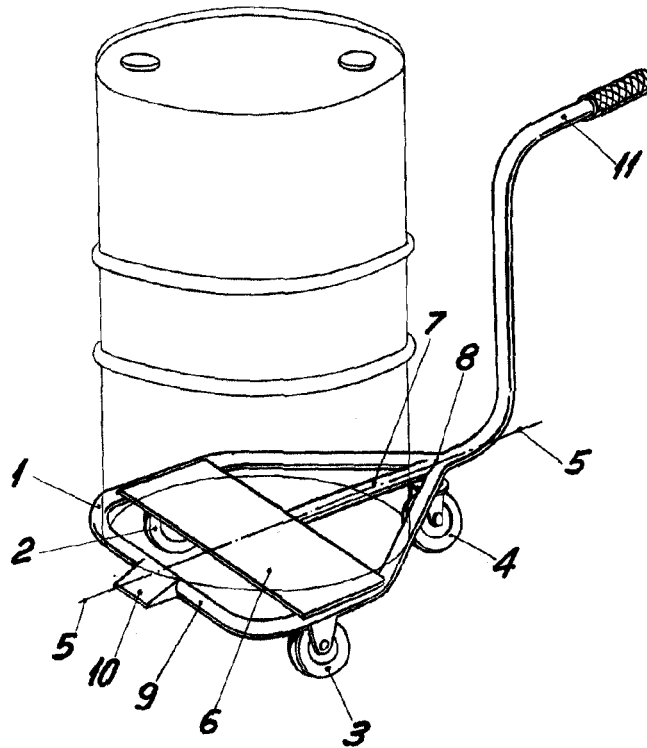

Fig. I

BARCELONA, 18 SEPTIEMBRE DE 1957

L. DUBAN

p.p.

ESCALA VARIABLE