



62272

MODELO DE UTILIDAD

por 20 años

por "UN TACON PERFECCIONADO PARA EL CALZADO FEMENINO", a favor de D. Elicio Modroño González, D. Miguel Bel Martí y D. Juan Navarro Gomis, de nacionalidad española, domiciliados en Barcelona, Enamorados, 96.

=====

MEMORIA DESCRIPTIVA

Los tacones altos para el calzado femenino, tienden cada vez a adquirir una silueta más esbelta, reduciéndose la sección de su extremo, lo cual tiene el inconveniente de que al gravitar todo el peso en una superficie muy reducida, se deteriora rápidamente la tapita protectora clavada en la punta, debiéndose cambiar frecuentemente. Por esta razón, al clavar clavos varias veces en una superficie tan pequeña como la del extre-

5.



10. mo del tacón, queda muy pronto inservible por los muchos agujeros, debiéndose cambiar toda la pieza del tacón, que equivale a medio desmontar unos zapatos, tan solo por causa de las tapitas del extremo.

15. El tacón que se describe en este Modelo, tiene unos perfeccionamientos que solventan de un modo definitivo este inconveniente, permitiendo recambiar fácilmente la punta del tacón, al mismo tiempo que se refuerza la zona más débil del mismo.

20. Para su mejor comprensión, se adjuntan, a título de ejemplo, unos dibujos de un tacón realizado de acuerdo con el presente modelo. La figura I lo representa en despiece, mientras que la figura II lo representa montado.

25. El tacón está formado por el cuerpo -1- de madera que por su cara superior -2- recibe el forro y la suela del zapato, teniendo en su parte central el orificio circular -3- que debe recibir el saliente estriado -4- del cuerpo -5-, cuya cara superior -6- ha de coincidir con la cara inferior -7- del cuerpo -1-. De este modo, el saliente -4- inmoviliza los dos cuerpos -1- y -5-, con ayuda de las estrías -8- que efectúan una perfecta repartición del pegamento y no dejan que quede ninguna zona de contacto libre del mismo, lo cual mejora grandemente la adherencia.

35. El cuerpo -5- lleva en su parte inferior un saliente -9- de igual forma, pero menor sección que el mismo, que está atravesado de delante hacia atrás, por un orificio circular de poca sección -10-. El saliente -9- debe introducirse en la cubierta de aluminio -11-, la cual lleva dos orificios -12- que deben coincidir con el orificio -10-, a través de ellos debe pasar el pasador -13- que



40. efectúa la unión de la cubierta -11- y el cuerpo -5-.

La cara inferior -14- del saliente -5- coincide, una vez introducido en -11-, con la superior -15- del taquillo de madera recambiable -16- que va introducido asimismo en -11-, el cual lleva clavada, por la parte

45. inferior -17-, la tapita -18-.

Todo cuanto no afecte, altere, cambie o modifique la esencia del tacón descrito anteriormente, se considerará variable a los efectos del presente Modelo.

N O T A.

50. Se reivindica como objeto de este registro por Modelo de utilidad:

1. - Un tacón perfeccionado para el calzado femenino, caracterizado por estar constituido por un cuerpo central de aluminio que por su cara superior lleva un sa-

55. liente estriado que se introduce en un orificio de igual diámetro de la parte del tacón de madera que se halla en contacto con la suela y que por la parte inferior se introduce por otro cuerpo saliente, en una cubierta de aluminio en cuyo interior establece contac
60. to con un taquillo recambiable de madera que se ha apri
sionado en dicha cubierta, al que se clava la tapita.

2. - Un tacón perfeccionado para el calzado femenino, según la reivindicación anterior, caracterizado porque el saliente inferior del cuerpo central y la cubierta

65. metálica donde se introduce, están unidos por un pasador sensiblemente horizontal.

Sean cuales fueren las circunstancias que concurran en la esencialidad de las anteriores reivindicaciones, cual objeto es:

70. 3. - "UN TACON PERFECCIONADO PARA EL CALZADO FEMENINO".

Consta la presente memoria de cuatro hojas folia-



das, mecanografiadas por una sola cara y del dibujo unido a la misma.

Barcelona, veinticinco de septiembre de mil novecientos cincuenta y siete.

P.A. de D. Elicio Modroño González,
D. Miguel Bel Martí y
D. Juan Navarro Gomis,

L. DURÁN
P.P.

82279

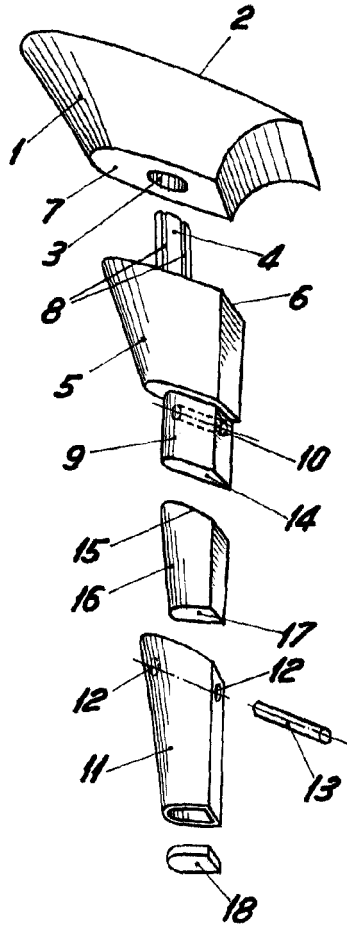

Fig. I

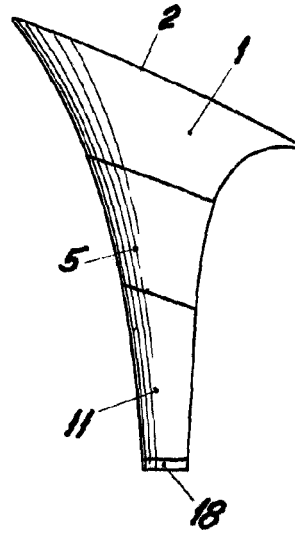

Fig. II

BARCELONA, 25 SEPTIEMBRE DE 1957

L. DURAN
P.P.

ESCALA VARIABLE