

16 OCT.



62255

• 62255

MEMORIA DESCRIPTIVA.

MODELO DE UTILIDAD.

PAIS : ESPAÑA.

DURACION : 20 AÑOS.

OBJETO : "UN SOPORTE CON PERCHA REBATIBLE Y OCULTABLE"

=====

A nombre de : DON SANTIAGO MARGARIT SANTAMARIA y
DON JOSE ALBAREDA BORDA.

Residentes en: BARCELONA, Gerona núm. 74.

Nacionalidad : ESPAÑOLA.



• 62255

- La presente memoria se refiere como su enunciado indica a un soporte con percha rebatible y ocultable en el interior de una caja, que viene a sustituir a las conocidas perchas de pie, utilizadas durante la noche, con la ventaja sobre ellas de que durante el resto del día no constituyen un estorbo que ocupa lugar sin rendimiento alguno, sino que una vez replegada y oculta en el interior de la caja, simplemente queda como un pequeño armarito colgado en la pared, de dimensiones mínimas.
- 5.- Este soporte también puede ser utilizado en guardarropias públicas o privadas convenientemente instaladas una bajo la otra desplazadas en un sentido lateral, a fin de que no sirvieran de estorbo mutuamente y aún dándole una profundidad suficiente, como guardarropa personal permitiendo la cabida en su interior de la prenda colgada.
- 10.- Por el aludido objeto, se solicita el correspondiente privilegio de Modelo de Utilidad conforme y al amparo del vigente Estatuto sobre Propiedad Industrial a fin de garantizar a favor del recurrente el derecho a la explotación exclusiva del mismo en toda España y Colonias.
- 15.- A continuación se hará una detallada descripción del aludido soporte con percha rebatible, con referencia a los planos que se acompañan, en los que se representa:
- 20.- En la figura 1, vista exterior de la caja cerrada, manteniendo en su interior la percha.
- 25.- En la figura 2, la caja abierta, permaneciendo el soporte

62255

160



rebatido.

En la figura 3, vista de la caja abierta con el soporte desplegado y la percha rebatida.

30.- En la figura 4, aspecto exterior del soporte con la percha estando ambos desplegados.

Según el ejemplo de ejecución representado, el citado soporte con percha rebatible y ocultable, está constituido por una caja rectangular 1 con tapa 2 que permite su apertura según un giro de 180 grados alrededor de unas bisagras 4, quedando la 35.- citada tapa, una vez abierta, en la parte inferior de la caja, que por medio de unas platinas 3 se adosa a la pared.

Acoplado por medio de una charnela 6 a uno de los costados laterales de la caja, existe un brazo 5 que en su extremo contrario, lleva articulada por otro sistema de bisagras, un colgador 40.- 7 que en la posición de replegado, queda superpuesto al brazo 5 y éste sobre el fondo de la caja 1.

Si se hace girar el brazo 90 grados, quedará éste perpendicularmente al fondo de la caja, y en esta posición, por medio de otro giro igual del colgador, se consigue que este último 45.- quede perpendicularmente al brazo y por consiguiente paralelo al fondo de la caja y a una distancia de ésta igual a la longitud del brazo.

De esta forma, la ropa colgada en este colgador queda separada de la pared y sin posibles contactos con ella, ya que 50.- su posición es paralela a la misma, evitando rozamientos o contactos que pudieran constituir un deterioro para la ropa.

En la posición replegado del brazo y colgador, queda todo el conjunto en el interior de la caja, que una vez cerrada, no es un obstáculo en la habitación sino que incluso puede constituir 65.- un motivo de decoración ya que la tapa puede presentar



62255

cualquier aspecto exterior a tono con la decoración de la pieza.

Descrita suficientemente la naturaleza del invento y el modo de llevarlo a la práctica se hace constar que las disposiciones anteriormente indicadas son susceptibles de modificaciones de detalle, sin que por ello se altere la esencia del invento.

REIVINDICACIONES.

1ª.- Un soporte con percha rebatible y ocultable, caracterizado por estar constituido por un brazo articulado en una de las paredes laterales de una caja, en su interior, de forma que al estar rebatido quede en su interior, y desplegado, en dirección perpendicular al fondo de la misma.

2ª.- Un soporte con percha rebatible y ocultable, según reivindicación 1ª, caracterizado por haberse previsto en el extremo libre del brazo, un colgador o percha articulado de forma que puede rebatirse sobre el e adoptar una posición perpendicular y por tanto paralela al fondo de la caja, a fin de que estando desplegado el conjunto, la ropa colgada quede separada de la pared y sin contacto con ella, y en la posición rebatida, quede el conjunto en el interior de la caja.

3ª.- Un soporte con percha rebatible y ocultable, según reivindicaciones anteriores, caracterizada porque la caja, es de pequeñas dimensiones y se adapta a la pared, donde cerrada, no constituye un obstáculo en la habitación sino incluso un motivo de decoración por estar provista de tapa que al tiempo que oculta la percha puede presentar un aspecto exterior decorativo.

4ª.- "UN SOPORTE CON PERCHA REBATIBLE Y OCULTABLE".

Madrid, 16 OCT. 1957

SANTIAGO MARGARIT SANTAMARIA Y
JOSE ALBAREDA BORDA.

E. A.

62255

ESCALA VARIABLE

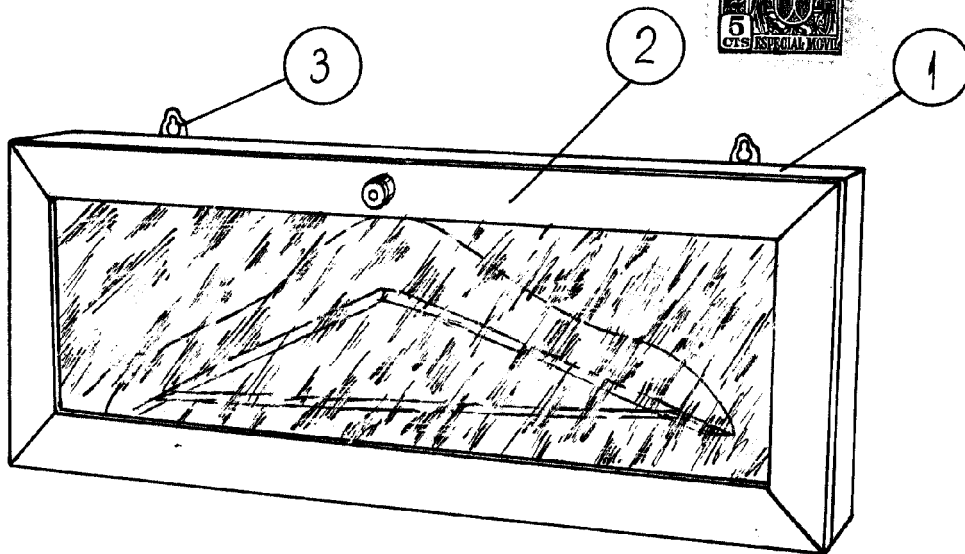

Fig. 1

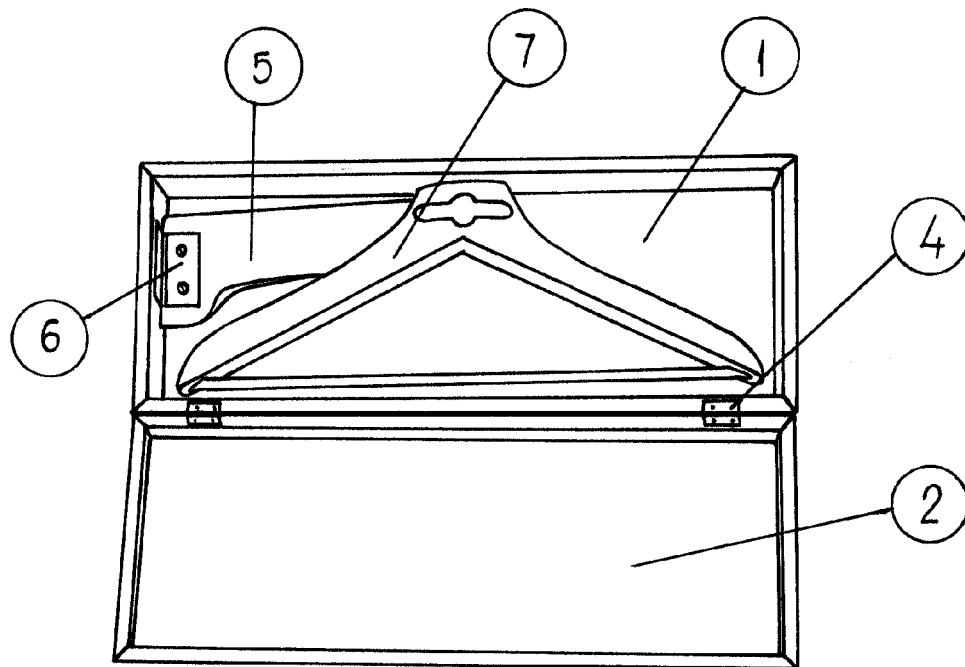

Fig. 2

Madrid, 10 Oct. 1907

P.A.

32955

ESCALA VARIABLE

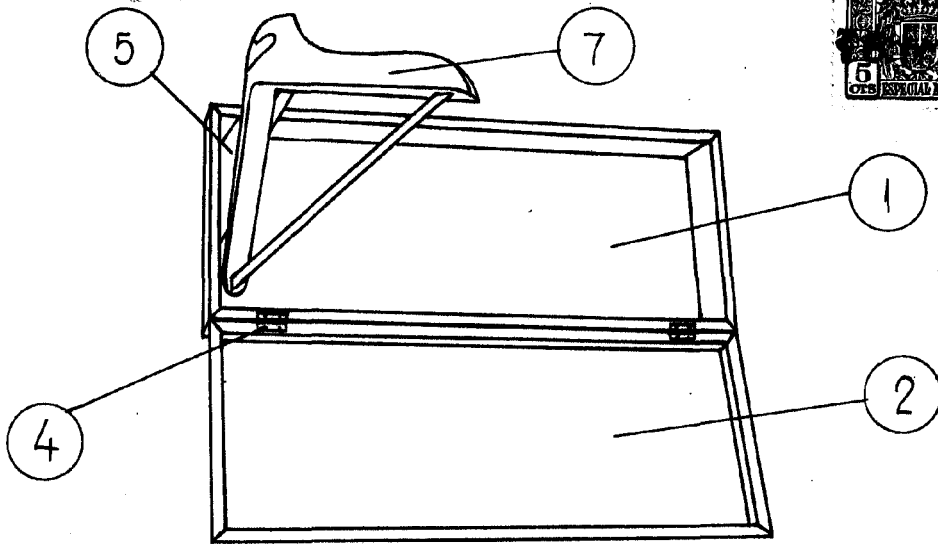

Fig. 3

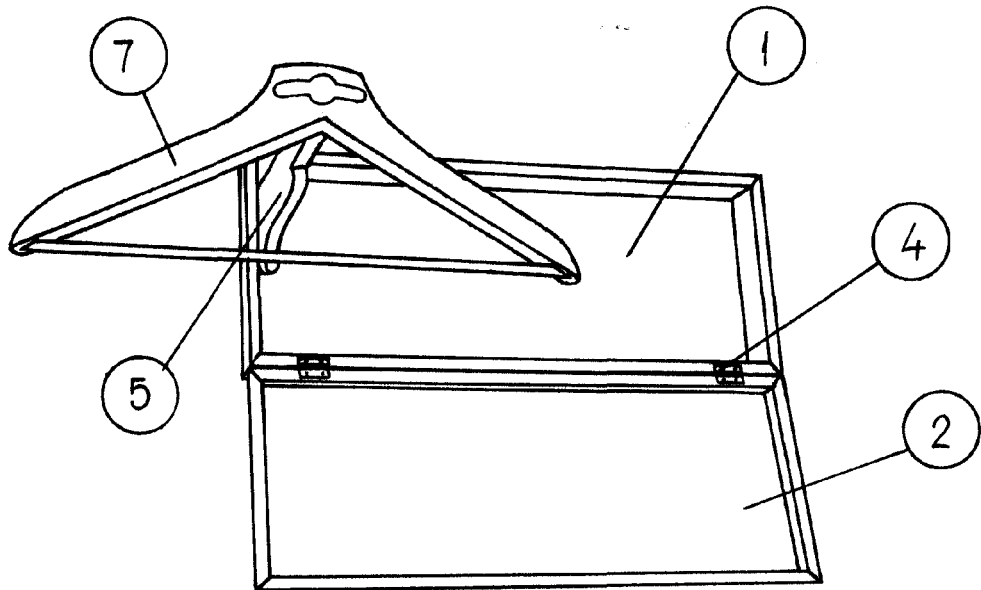

Fig. 4

Madrid, 18 OCT 1937

P.A.
[Signature]