

29001



• 6 2226

MEMORIA DESCRIPTIVA

del MODELO DE UTILIDAD, por 20 años, solicitado a favor de Don Jaime D E O P Damians y Don Melitón C A L A T A Y U D Bernabé, ambos de nacionalidad Española, residente en Barcelona, calle de Muntaner numero 10, por " UN ENGRASADOR ".

5 El presente Modelo de Utilidad se refiere a un engrasador, especialmente destinado al engrase de máquinas de pequeñas dimensiones como son relojes y otras similares en las que precisa dejar caer el líquido lubricante en gotas sumamente pequeñas y en el sitio exacto.

10 Este engrasador está constituido esencialmente por un cuerpo cilíndrico que sirve de depósito y en cuya base inferior queda establecido un casquillo que la atraviesa, el extremo inferior del cual se continúa por una prolongación de menor diámetro. En el interior de dicho casquillo se halla un vástago terminado en punta que lo atraviesa longitudinalmente y cuyo extremo inferior sirve para depositar en el sitio exacto



to la gota de líquido lubricante.

15 La parte ancha de este tubo o casquillo cilíndrico lle-  
va una pequeña válvula retenida por un resorte helicoidal  
para permitir la entrada en el mismo de la cantidad de lí-  
quido necesaria y sirve de alojamiento a un resorte heli-  
coidal que mantiene la aguja terminada en punta existente  
en el interior del tubo situada hacia afuera cerrando el  
20 orificio inferior del mismo, de manera que cuando el ex-  
tremo de dicha aguja se presiona contra el sitio que se  
desea engrasar se efectúa un movimiento de retracción de  
la aguja dentro del tubo que la contiene y permite la sa-  
lida de una pequeña cantidad de aceite.

25 La parte superior del tubo que sirve de depósito que-  
da cerrada por un casquillo y una membrana elástica sobre  
la que se presiona para hacer pasar el aceite desde el de-  
pósito propiamente dicho hasta el tubo que contiene la agu-  
ja.

30 La aguja y el tubo que la contiene quedan protegidos por  
una envolvente sensiblemente fusiforme que se rosca al ex-  
tremo inferior del tubo que sirve de depósito.

35 En el dibujo de la hoja adjunta y a título de ejemplo ,  
se representa un caso particular de realización práctica -  
del engrasador objeto del presente Modelo de Utilidad, mos-  
trando un corte longitudinal.

40 De acuerdo con el diseño el engrasador está constituido  
por un recipiente sensiblemente cilíndrico -1- cuyo inte-  
rior -2- sirve de depósito al aceite o líquido lubricante.  
La base inferior -3- queda atravesada por un casquillo ci-  
lindrico -4- que se prolonga por su extremo -5- en un tubo  
-6- de pequeño diámetro quedando el conjunto atravesado por  
una aguja o estilete -7- cuyo extremo -8- cierra el orifi-



45 cio -9- del extremo inferior del tubo -6-, gracias a la  
acción de un resorte helicoidal -10- alojado en la zona-  
-4- y el cual se retrae cuando el extremo -8- de la agu  
ja -7- se aplica contra el sitio que se desea engrasar ,  
permitiendo entonces el paso de una pequeñísima porción-  
de aceite o líquido lubricante por el orificio -9-, el  
50 cual se deposita en el sitio exacto deseado.

El casquillo -4- presenta dos orificios -11- para el-  
paso del aceite o líquido lubricante desde -2- al interior  
del casquillo -4- y del tubo -6-.

4  
55 El extremo superior del recipiente -1- queda cerrado por  
un casquillo roscado -12- y una membrana elástica -13- sobre  
la cual se presiona ligeramente para hacer penetrar el acei  
te a través de los orificios -11-.

La base -3- del recipiente -1- presenta una prolongación  
roscada -3'- a la que se sujeta una funda protectora -14-,

60 Se fabricará el engrasador descrito con los materiales  
apropiados a cada uno de los elementos que lo integran, va-  
riando sus dimensiones, forma y acabado y en general, cuan -  
tos detalles no alteren, cambien o modifiquen la esenciali-  
dad del mismo.

~~=====~~ N O T A ~~=====~~

65 Se reivindica como objeto de este Modelo de Utilidad:-  
1º.- Un engrasador, esencialmente constituido por un depósi-  
to cilíndrico o ligeramente cónico, cuya base inferior está  
atravesada por un tubo o casquillo que se prolonga en otro -  
de menor diámetro, quedando ambos atravesados por una aguja-  
70 cuya punta cierra un orificio situado en el extremo del tubo



de menor diámetro, gracias a la presión que ejerce un resorte helicoidal contra la propia aguja provista a este efecto de una pequeña dolla u otro elemento cualquiera de retención alojándose dicho resorte helicoidal en el tubo o casquillo -  
75 de mayor diámetro que está así mismo provisto en la zona que queda en el interior del recipiente de dos orificios para permitir el paso del aceite o líquido lubricante.

2º.- Un engrasador, según reivindicación 1ª., caracterizado por el hecho de que al apoyar el extremo de la aguja contenida en los tubos guía mencionados en la primera reivindicación, -  
80 da en los tubos guía mencionados en la primera reivindicación, permite el paso de una pequeña partícula o gota de aceite, que se deposita exactamente en el sitio deseado y señalado por la propia aguja.

3º.- Un engrasador, según reivindicaciones anteriores, caracterizado porqué el recipiente está provisto de una tapa constituida por un casquillo roscado y una membrana elástica sobre la que se presiona para facilitar el paso del aceite hacia los tubos guías de la aguja .  
85

4º.- Un engrasador, según reivindicaciones anteriores, caracterizado por una funda o envolvente que se rosca al extremo inferior del recipiente para proteger la aguja y los tubos en volventes.  
90

5º.- Un engrasador.

Consta la presente memoria descriptiva de cuatro hojas foliadas y escritas por una sola cara.  
95

Barcelona, 9 de OCTUBRE de 1.957.

P. A.

M. LLORT

62226

2900

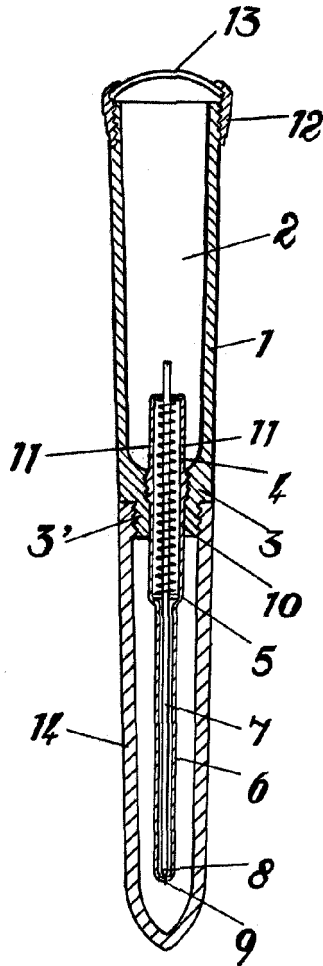

BARCELONA, 9 DE *Octubre* DE 1922  
P. A.

M. LLORT

P. P. *Yallan*

Escala variable.