

82079

• 62079

MEMORIA DESCRIPTIVA--

Correspondiente aun Modelo de Utilidad que se solicita por veinte años, para todo el territorio Nacional y sus Colonias, a favor de Don Lucien Juy, de nacionalidad -- francesa, residente en Francia, DIJON, Cote D'Or, 75 -- Rue General Fouchet, con prioridad del Modelo francés n^om. provisional 11.326 y definitivo 56.697 de fecha 12 de Julio de 1.957, por:

CAMBIO DE VELOCIDADES AL PEDAL MANDADO POR CABLE PARA BICICLETAS POR DOBLE O TRIPLE PLATO DENTADO.

El presente registro merece el privilegio de ser -- considerado como Modelo de Utilidad, toda vez que su finalidad práctica está perfectamente definida y se ajusta en un todo a lo preceptuado en el artículo 171 de la vigente Ley de Propiedad Industrial.

• 62079

Como su enunciado indica consiste la esencialidad del presente registro en un cambio de velocidades al pedal mandado por cable para bicicletas por doble o triple plato dentado, de acuerdo con la descripción detallada que del mismo se realiza, debiendo interpretarse siempre este concepto en su más amplio sentido y nunca en limitativo.

10. Para mejor comprensión de este objeto, se adjuntan cinco hojas de planos, en las que a título de ejemplo, se representan todas y cada una de las partes que lo forman y relación que guardan entre sí.

Las mismas representan diversas vistas del cambio, apreciadas en sus diferentes posiciones para mejor identificación.

15. En las citadas hojas de dibujos, se aprecian las siguientes referencias:

1.- Medio de sujeción del cambio a la bicicleta o similar, constituido por una abrazadera montada sobre un soporte conveniente por medio de tornillos.

25. 2.- Soporte de contención de todos los elementos funcionales del cambio de velocidad, que presenta acondicionamiento para el montaje y funcionamiento interno por medio del cable de tiro.

30. 3.- Medio de accionamiento mecánico, constituido por un soporte auxiliar, que porta una palanca basculante

• 62079

montada sobre el mismo y el cable o sirga de acero para el tiro determinativo del cambio de piñones. El cable va cubierto por una camisa conveniente.

35. 4.- Elemento de desplazamiento de la cadena sobre los piñones o platos dentados correspondientes, montado por medio de un eje al soporte -2- y sincronizado al efecto de la palanca portadora del cable de tiro.

40. El conjunto está complementado por una serie de tornillos o pasadores roscados de unión de los elementos entre sí para su juego, basculamiento y giro, con medios de engrase y disposición adecuada de las piezas determinativa de su finalidad básica.

45. Describas suficientemente las partes que componen el presente registro de Modelo de Utilidad, y su aplicación se hace constar expresamente que cualquier modificación que se introduzcan en el mismo, tanto en forma, dimensiones, disposiciones o clase de material se considerarán incluidas dentro del presente registro, siempre y cuando que no altere o modifique esencialmente su finalidad característica.

50.

 N O T A -

Por último se declaran de novedad y utilidas las siguientes

 R E I V I N D I C A C I O N E S -

1.- Cambio de velocidades al pedal mandado por cable

55. para bicicletas por doble o triple plato dentado, caracterizado esencialmente por comprender un medio de sujeción del cambio a la bicicleta o similar constituido por una abrazadera que se monta por tornillos a un soporte.

60. 2º.- cambio de velocidades al pedal mandado por cable para bicicletas por doble o triple plato dentado, según la anterior reivindicación, caracterizado esencialmente por comprender un soporte de contención de todos los elementos funcionales, que presenta acondicionamiento para el montaje y funcionamiento interno por medio de cable de tiro.

65. 3º.- Cambio de velocidades al pedal mandado por cable para bicicletas por doble o triple plato dentado, según las anteriores reivindicaciones, caracterizado por comprender un medio de accionamiento mecánico constituido por un soporte auxiliar que porta una palanca basculante montada sobre el mismo y un cable o sirga de acero del tiro determinativo del cambio de piones, yendo el cable recubierto por camisa conveniente.

70. 4º.- Cambio de velocidades al pedal mandado por cable para bicicletas por doble o triple plato dentado, según las anteriores reivindicaciones, caracterizado por comprender un elemento de desplazamiento de la cadena sobre los piones o platos correspondientes a las velocidades y que va montado por medio de un eje al soporte principal y sin

• 62079

crónico al efecto de la palanca portadora de cable.

5º.- CAMBIO DE VELOCIDADES AL PEDAL MANDADO POR
CABLE PARA BICICLETAS POR DOBLE O TRIPLE PLATO DENTADO.

Todo ello tal y como se describe en el cuerpo de
esta Memoria, se reivindica en su nota y se representa
a título de ejemplo en las adjuntas hojas de planos.

Esta Memoria consta de cinco hojas foliadas y es-
critas a máquina por una sola de sus caras.

Madrid, - 2 OCT. 1951

M. Sureda

- 2 OCT.



• 62079

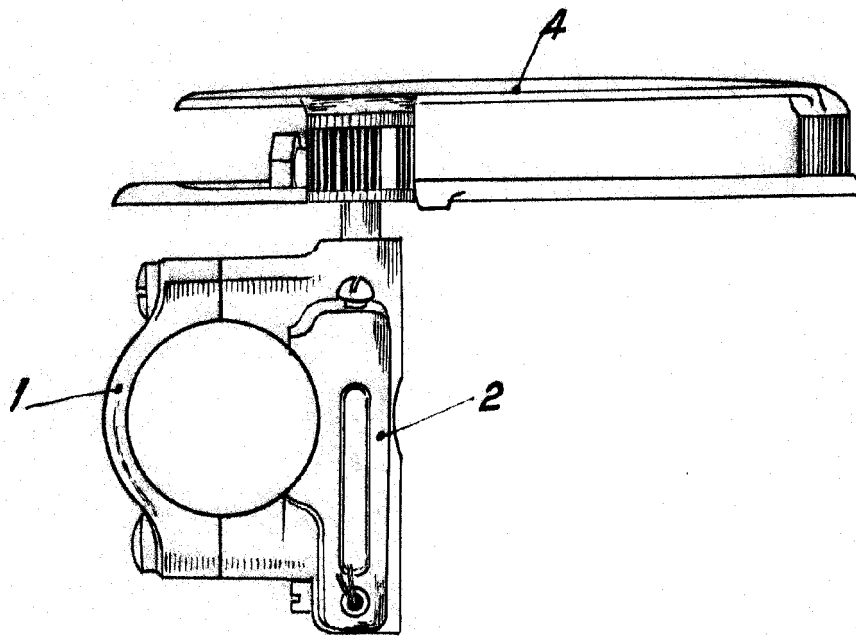

MADRID, - 2 OCT. 1957

J. M. Soler

ESCALA VARIABLE

- 2 OCT



• 62079

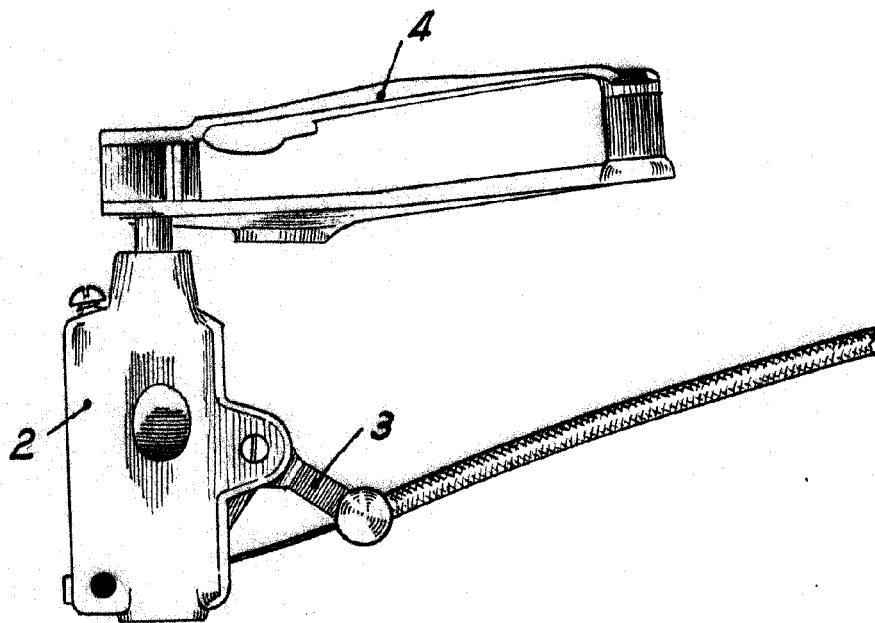

MADRID, - 2 OCT. 1957

Lucien Jay

ESCALA VARIABLE

- 2 OCT. 1957



• 62079

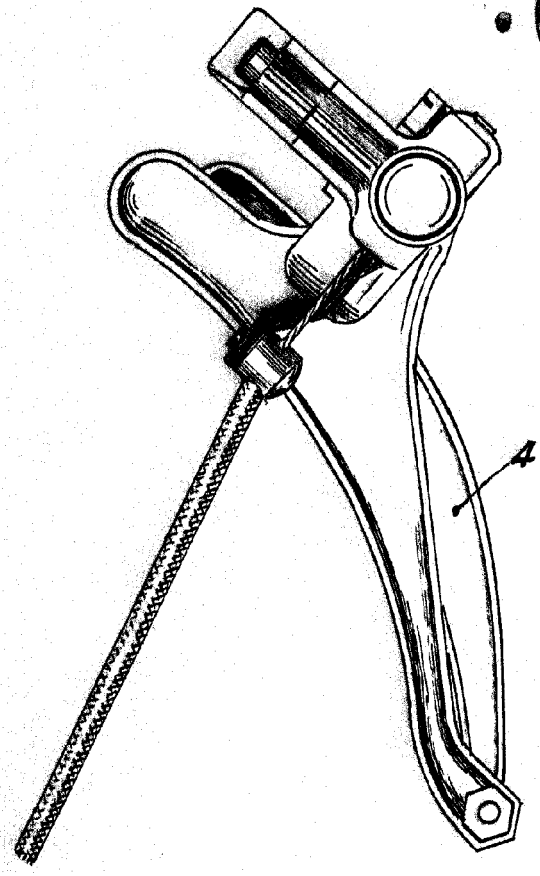

MADRID, - 2 OCT. 1957

M. Schurb

ESCALA VARIABLE

- 2 OCT.



• 62079

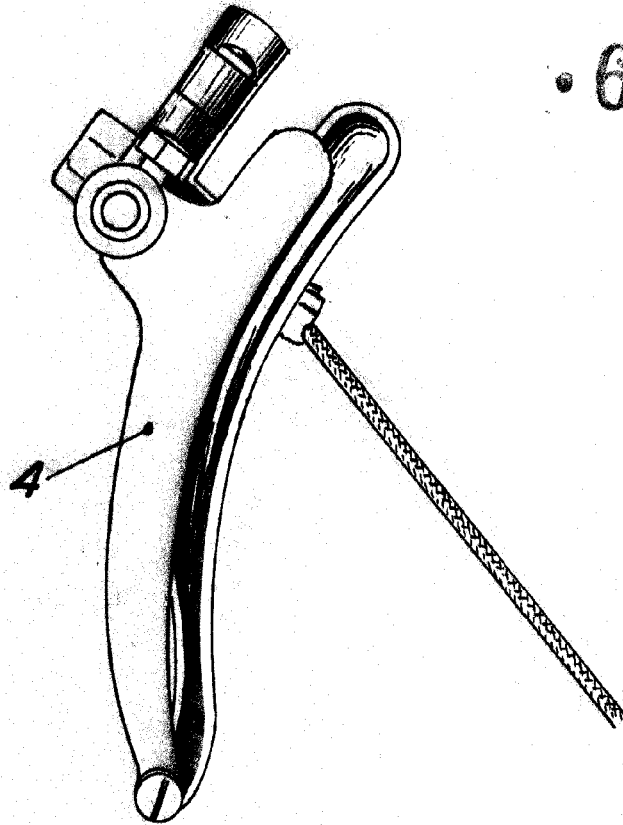

MADRID, - 2 OCT. 1957

Lucien Jay

ESCALA VARIABLE

- 2 OCT.



62079

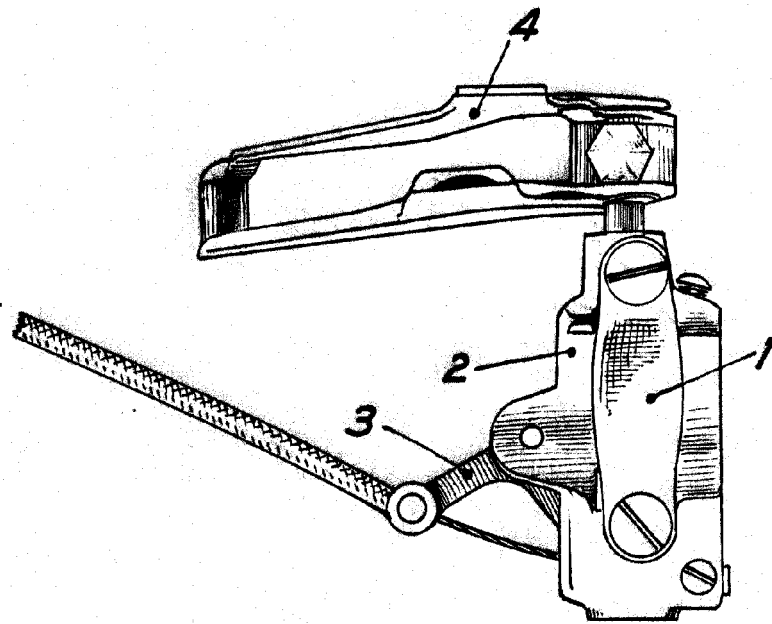

MADRID, - 2 OCT. 1957

Lucien Juy

ESCALA VARIABLE