



20 SER.

62065

M O D E L O
D E
U T I L I D A D

a favor de Don DOMINGO DALMAU SANAHUJA , de nacionalidad española, residente en Barcelona, Calle Almogávares, 166, 1º 1ª, por "ALFOMBRA PARA BAÑO".

- . -

MEMORIA DESCRIPTIVA

La presente invención se refiere a una alfombra para baño, de presentación atractiva y perfecto acabado, la cual se caracteriza esencialmente por el hecho de que debido a su estructura constituye un verdadero colector de las gotas de agua producidas por salpicaduras que imposibilita el que aquellas lleguen al suelo, razón por la cual su empleo es práctico en extremo.

La indicada alfombra consiste esencialmente en una lámina de material flexible e impermeable la cual presenta en la cara destinada a ser la superior una pluralidad de sa-

6 2 0 6 5 2 8 SEP



5. lientes, realizados en material de propiedades análogas al de la lámina, los cuales siguen dibujos regulares que dan lugar a la formación de canalillos o alveolos en los que se recogen las gotas de agua. El conjunto queda enmarcado mediante un borde cerrado sin solución de continuidad unido a aquella en forma apropiada y preferiblemente por soldadura.

10. Para la mejor comprensión de cuanto se indica en la presente memoria descriptiva se acompaña un dibujo en el que, tan sólo a título de ejemplo, se representa un caso práctico de realización de una alfombra para baño de características iguales a la del objeto de la invención.

15. En dicho dibujo la figura 1 muestra una vista en perspectiva de una alfombra en la cual los salientes adoptan la forma de tiras dispuestas paralelamente; la figura 2 representa una vista análoga a la anterior en la que se observa en detalle su estructura; la figura 3 muestra una vista de una sección transversal; y en la figura 4 se representa una vista en perspectiva de una alfombra en la que los salientes adoptan la forma de cuadradillos dispuestos en forma escaqueada.

20. La alfombra aludida está constituida por una lamina -1-, de material flexible impermeable, la cual presenta, sobre la superficie de su cara destinada a ser la superficie superior, una pluralidad de salientes, en forma de tiras -2- como se observa en las figuras 1, 2 y 3 ó de cuadradillos -3- como se representa en la figura 4, los cuales están realizados en material análogo al de la lámina -1- y dispuestos se-

6 2 0 6 5 2 0 SER. W



gún dibujos regulares, en líneas paralelas en el caso de las tiras y escaqueadamente en el de los cuadradillos. La lámina así dispuesta queda enmarcada mediante un borde cerrado -4-, sin solución de continuidad, el cual queda unido a la lámina por medio apropiado cualquiera pero preferiblemente por soldadura.

5.

Como se deduce de la descripción hecha y por la observación del dibujo el empleo de la alfombra para baño objeto de la invención está caracterizado por el hecho de que las gotas de agua provocadas por salpicadura son recogidas sobre aquella, que actúa de verdadero colector por medio de los canalillos -5- ó alveolos -6-, determinados sobre ella por los salientes -2- ó -3-, en los cuales se recoge el agua para su ulterior vertimiento.

10.

15.

Se comprende que serán independientes del objeto de la invención los materiales empleados en la alfombra, así como la forma y dimensiones, tanto absolutas como relativas, de la misma y, en general, todo cuanto no afecte a su esencialidad.

N O T A

20.

Se reivindica como objeto del presente modelo de utilidad:

1. Alfombra para baño, que se caracteriza esencialmente por estar constituida por una lámina flexible imper-

62065 28 SEP. 1957



meable dotada, en su cara destinada a ser la superior, de una pluralidad de salientes, realizados en material de propiedades análogas al de aquélla, los cuales forman dibujos regulares determinativos de canalillos o alveolos en los que, para su ulterior vertimiento, se acumula el agua, quedando enmarcado el conjunto por un borde cerrado sin solución de continuidad unido a aquélla por un medio apropiado, preferiblemente por soldadura.

5. 2. Alfombra para baño.
10. La presente memoria consta de cuatro hojas foliadas, escritas a máquina por una sola cara.

Barcelona, a 23 de Septiembre de 1957.

Domingo DALMAU SANAHUJA

p.a.

I. PONTI

P. P.



D. DOMINGO DALMAU SANAHUJA

Dos hojas
hoja n.º 1

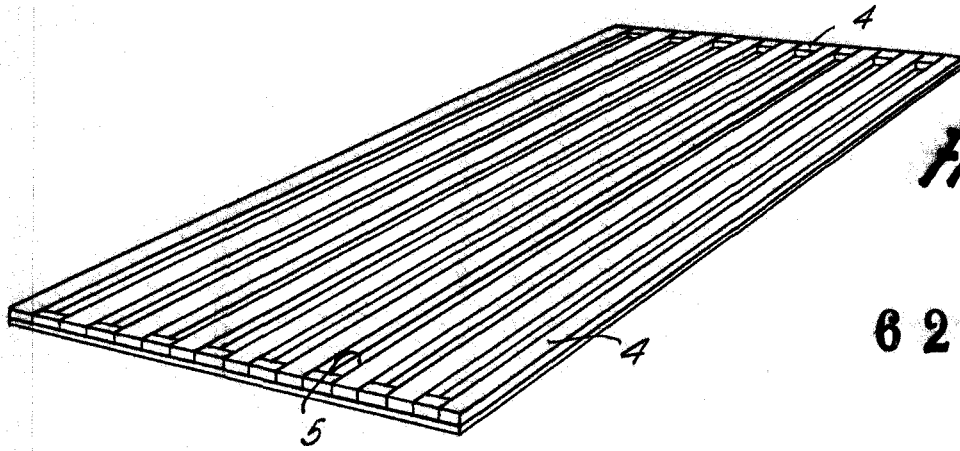

Fig. 1

6 2 0 6 5



Fig. 2

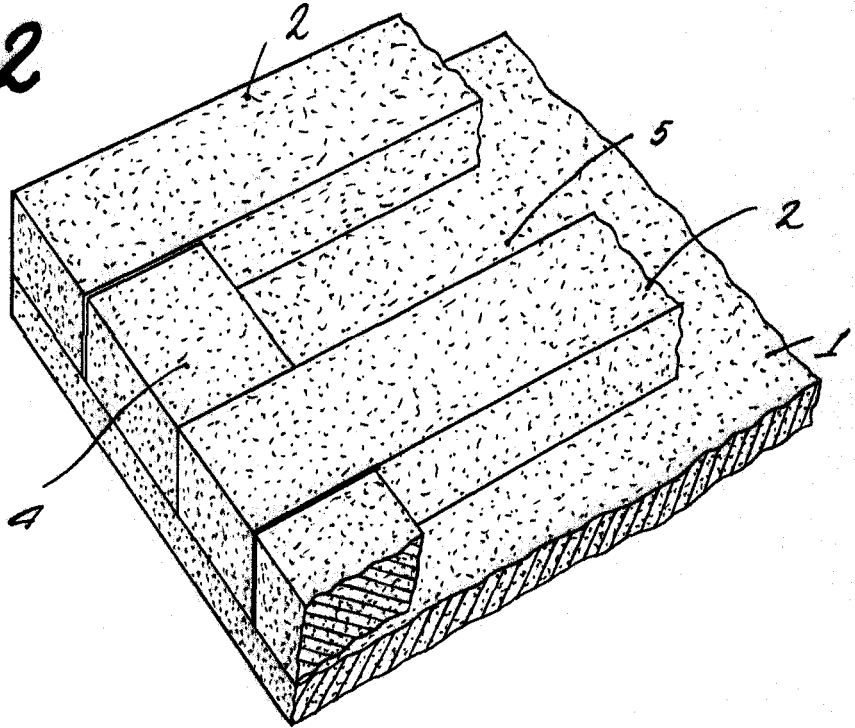
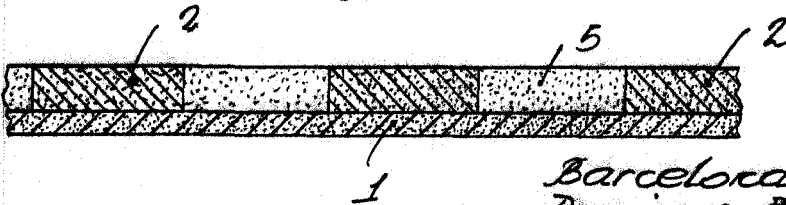

Fig. 3



Barcelona, 23 Septiembre 1957
Domingo Dalmau Sanahuja
r.a.

V. PONTI
Domingo Dalmau Sanahuja

D. DOMINGO DALMAU SANAHUJA

Dos hojas
kaja n.º 2

62065

23 SEP



Fig. 4

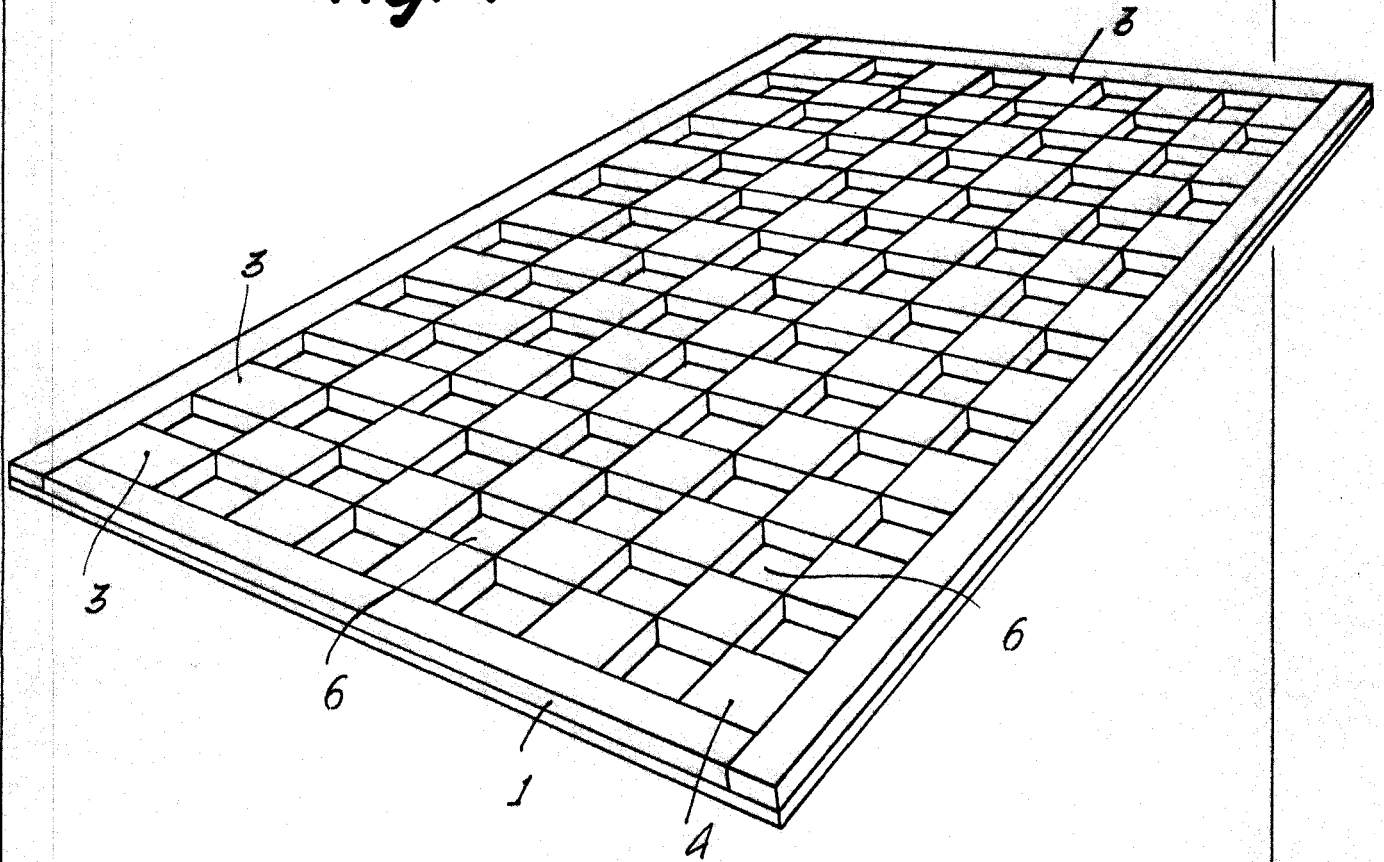

Barcelona, 23 Septiembre 1957
Domingo Dalmau Sanahuja
r.a.

L. POMER