

• 62027

M E M O R I A D E S C R I P T I V A

que se acompaña a

la solicitud de

un MODELO DE UTILIDAD por VEINTE AÑOS en ESPAÑA, a fa-
vor de D. Ricardo Sánchez Haro, domiciliado en Valencia,
Carrera Encorts, núm. 19,

p o r

"NUEVO MODELO DE JUEGO DE SALON"

• 62027

95 circuito previsto en el tablero o mesa, cual de los dos competidores actuantes imprime mayor velocidad al vehículo, velocidad que, a la vez, queda reflejada en los velocímetros dispuestos también sobre el tablero al lado correspondiente a cada actuante.

100 El recorrido de las figuras móviles puede afectar cualquier forma geométrica, bien sea rectilínea, curva, circular o elíptica, ya que ello no variará en nada la esencia del invento, sino solamente simples detalles de realización, cual serían los necesarios para el arrastre perfecto de las figuras.

105 Hecha la descripción precedente es necesario añadir que los detalles de realización de la idea expuesta pueden variar, sin que por ello cambie la esencia de la invención, que es la que se desprende de los párrafos que anteceden y la que se reivindica en la siguiente

NOTA

En resumen: el Modelo de Utilidad que se solicita ha de recaer sobre las reivindicaciones siguientes:

110 1ª.- Nuevo modelo de juego de salón, de los constituidos por una plataforma sobre la que se halla montado un vehículo impulsor cuyo movimiento queda reflejado en un velocímetro, que se caracteriza esencialmente por el hecho de que el dispositivo impulsor del vehículo se halla directamente conectado por transmisión a un juego de piñones cónicos reductores de velocidad, que transmiten su movimiento de giro a

115 un número determinado de ejes concéntricos, cada uno de los cuales es solidario de una figura con interposición entre dichos elementos de una transmisión conveniente.

120 2ª.- Nuevo modelo de juego de salón, de los señalados en la 1ª reivindicación, que se caracterizan por el hecho

62097

125

de que cada uno de los ejes concéntricos es movido desde uno de los vehículos impulsores montados en serie sobre la plataforma, con independencia completa de los demás, siendo todos los mecanismos de idénticas características, y dispuestos de tal forma que la velocidad de cada vehículo se refleja en el avance de las figuras.

130

3ª.- Nuevo modelo de juego de salón, según 1ª y 2ª reivindicaciones, que se caracteriza porque la plataforma tiene en la parte delantera, coincidente con el sentido de marcha hipotético de los vehículos impulsores, una mesa o tablero en cuya superficie se ha representado una pista o campo semejante a las pistas y campos normales del deporte que se trata, apareciendo las figuras que son impulsadas por los mecanismos, a través de ranuras practicadas sobre la superficie de la mesa o tablero, cada una de cuyas figuras representa a una de las personas que toma parte en el juego,

135

140

4ª.- Nuevo modelo de juego de salón, según las reivindicaciones 1ª, 2ª y 3ª, que se caracterizan porque el vehículo impulsor y las figuras móviles tienen su movimiento sincronizado de tal forma que se corresponden en todo momento, siendo la velocidad de carrera de la figura suficiente para efectuar el recorrido previsto, correspondiendo este al tiempo que ha de durar la competición, y apreciándose claramente entre las figuras las diferencias de avance que coincidirán con la mayor o menor velocidad con que se actúe sobre el vehículo impulsor.

145

150

5ª Se reivindica, por último, como objeto sobre el que ha de recaer el Modelo de Utilidad que se solicita: "NUEVO MODELO DE JUEGO DE SALON".

Todo conforme queda descrito en la presente memoria que consta de siete páginas escritas a máquina por una sola cara

• 62025

y dibujos que se acompañan.

Madrid, 23 de mayo de 1957

ALFONSO UNGRIA

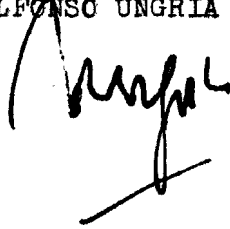
A handwritten signature in black ink, appearing to read 'Alfonso Ungria', written over the printed name. The signature is stylized and includes a horizontal line at the bottom.

23 MAY.



Fig. 1°

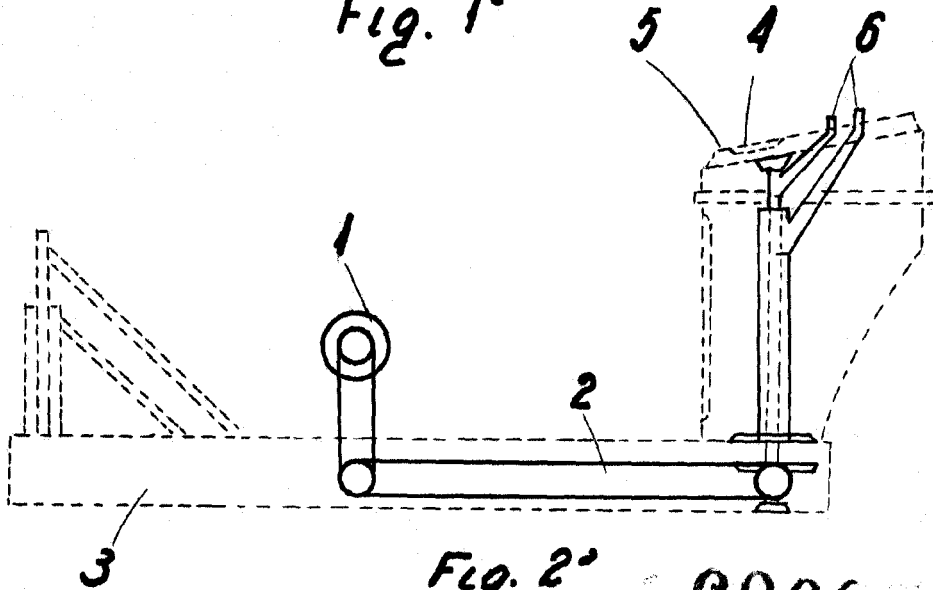
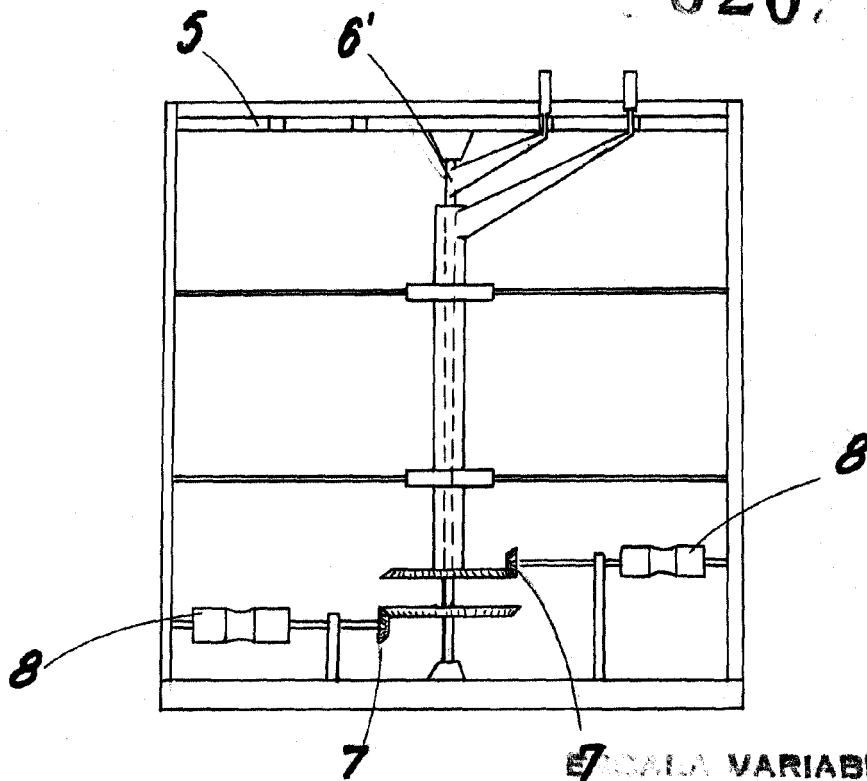

Fig. 2°

6209



ESCALA VARIABLE

MADRID, 23 DE mayo DE 1927
ALFONSO UNGRÍA