



27 MAIL

7 AGO. 1958

62023 1

MEMORIA DESCRIPTIVA
de un MODELO DE UTILIDAD a nombre de
ESAZA, S.L., de nacionalidad española,
domiciliada en ESCORIAZA (Guipúzcoa)
(España), por "RECIPIENTE DE VAPOR A
PRESION"

=====

El presente Modelo de Utilidad, como indica su enunciado, se refiere a un recipiente que ha de contener vapor a presión y, por tanto, las aplicaciones serán múltiples y variadas, tanto para fines industriales como en los usos domésticos tan extendidos hoy en día por las conocidas ollas a presión.

Como es sabido, los recipientes destinados a contener vapor a presión deben cumplir dos condiciones fundamentales: obtener el máximo rendimiento por aprovechamiento del vapor producido en su interior y ofrecer condiciones óptimas de seguridad contra explosiones o cualquier otro tipo de accidentes.

Encaminadas a lograr las cualidades apuntadas, se han venido construyendo y experimentando variados tipos de



62023

15 válvulas graduables, válvulas de seguridad y diversos sistemas de cierre, sin que pese al esfuerzo de estos repetidos ensayos se haya conseguido alcanzar la perfección que fuera dable de-
sear.

20 Los perfeccionamientos que nos ocupan, y que consti-
tuyen el cuerpo del presente modelo, representan un indudable
avance en la técnica constructiva y de concepción de esta cla-
se de elementos, contribuyendo en gran manera a obtener un má-
ximo de rendimiento dentro de las más exigentes condiciones de
seguridad.

25 Se caracterizan esencialmente tales perfeccionamien-
tos por establecerse una válvula constituida por dos piezas
cilíndricas enchufables una sobre otra, permaneciendo una dis-
puesta fija mediante tuerca en la tapa del recipiente genera-
dor de vapor, particularmente en su parte central y sobre una
30 concavidad practicada en dicha tapa, cuya concavidad se desti-
na a recoger las gotas de agua producidas por la condensación
del vapor escapado de la válvula. Esta pieza dispuesta en la
tapa está provista de un taladro longitudinal o perforación
central y, en su perímetro lateral, presenta una gargantilla
35 o estrechamiento dispuesto en su parte media, así como dos pe-
queñas muescas o rebajes laterales, uno dispuesto en su borde
superior y el otro ligeramente por debajo de la gargantilla,
que se hallan destinados respectivamente a facilitar el paso
hacia los laterales del vapor emergente por el taladro cen-
40 tral y a encajar un pivote establecido sobre la pieza que ha
de enchufarse en esta.

La otra pieza de las dos que constituyen la válvula,
es decir, la que ha de disponerse embutida sobre la anterior-



62023

mente descrita, adopta igualmente forma cilíndrica y va tam-
45 bién provista de un taladro según su eje que se estrecha en
la parte superior en la que, mediante un roscado, se aloja a
especie de pieza-tornillo rematada superiormente por un botón
de accionamiento el cual, al provocar la mayor o menor intro-
50 ducción de la pieza-tornillo en el interior del cuerpo, deter-
mina el cierre o apertura de una serie de conductos o tala-
dros establecidos en forma radial en todo el cuerpo de la pie-
za y cuyas bocas interiores abren sobre el taladro longitudi-
nal central.

En el interior de esta misma pieza se establece asi-
55 mismo, cantorneando el taladro longitudinal central, un anillo
elástico que queda aprisionado por un segundo anillo embutido
a presión, siendo la misión de tal anillo elástico ajustar so-
bre la gargantilla establecida en el perímetro de la pieza dis-
puesta en la tapa del recipiente productor de vapor.

60 Merced a la ingeniosa concepción de esta válvula se
permite graduar a voluntad la salida de vapor, haciendo facti-
ble la apertura del recipiente en cualquier momento sin más
que darle salida a todo el vapor contenido por apertura de la
válvula al accionar sobre el botón superior de mando.

65 En todo el perímetro de la tapa, en la zona en que
ajusta con el cuerpo del recipiente, se establece una arandela
de goma cuya sección presenta dos lados paralelos, uno superior
y otro inferior, que se enfrentan con tapa y recipiente, ha-
biéndose dispuesto en los costados sendas aberturas angulares y
70 siendo de menor amplitud la correspondiente al perímetro exte-
rior, determinado en el cuerpo de la arandela la existencia de
dos superficies cilíndricas de apoyo que constituyen un doble

62023



27 MAY

asiento y originan un cierre absolutamente hermético.

75 Por último, en el cuerpo, construido en chapa de aluminio laminada y entallada, se ha dispuesto un sistema de cierre a bayoneta en cuyas pestañas de enganche y asiento del cierre se han previsto unos rebajes o vaciados centrales que se enfrentan con otros dispuestos similarmente en las pestañas del cierre bayoneta de la tapa, cuyos rebajes o vaciados, 80 merced al doble asiento practicado, contribuyen en forma eficaz al hermetismo de cierre y aprovechamiento del vapor.

Para facilitar la comprensión de cuanto queda expuesto en los adjuntos dibujos se representa a título de ejemplo una forma de realización práctica:

85 La figura 1 nos representa una vista en corte de la tapa y válvula dispuesta en la parte central de aquella. Contemplamos el cuerpo cilíndrico (1), en cuyo interior, y en un taladro practicado según su eje, se aloja el anillo elástico (2) inmovilizado en su disposición por el anillo a presión (3). 90 En la pieza (1) observamos el pivote (5) dispuesto en la cavidad a la que afluyen los taladros o canales radiales (4) y, por último, el botón (6) que permite accionar sobre el tornillo obturador de las bocas de dichos canales (4).

En la tapa (7) del recipiente observamos la pieza 95 cilíndrica (8) afianzada mediante la tuerca (10) en una concavidad practicada en el centro de dicha tapa y la válvula de seguridad (18). En la pieza (8) podemos contemplar el taladro longitudinal central (9), la gargantilla (11), en la que encaja el aro elástico (2), el rebaje (12) para alojamiento del pivote (5) y el también rebaje o muesca (13) para paso del vapor. 100

La figura 2 es un corte en sección de la arandela de goma dispuesta entre tapa y cuerpo. Observamos las caras



62023

21 MAY

105 planas (15) y (16) enfrentadas con los elementos citados y las disposiciones angulares correspondientes al perímetro interior (14) y al exterior (17).

110 La figura 3 nos muestra un detalle de las pestañas del cierre de bayoneta establecidas en el cuerpo (19) del recipiente. Contemplamos en una de estas pestañas (20) el tope (21) límite de cierre y el vaciado (22) practicado en la parte central.

Finalmente, la figura 4 es una vista análoga, pero correspondiente a la tapa (7), distinguiéndose una pestaña (23) del cierre de bayoneta con el vaciado central (24) practicado en ella.

..... REIVINDICACIONES

115 1ª. Recipiente de vapor a presión, caracterizado por establecerse una válvula graduable constituida por dos piezas cilíndricas enchufables una sobre otra, permaneciendo una de ellas fija mediante tuerca en la tapa del recipiente
120 generador de vapor, preferentemente en la parte central y en una concavidad practicada en dicha tapa, y estando provista de un taladro o perforado central que la recorre longitudinalmente, así como dotada en su perímetro lateral de una gargantilla o estrechamiento dispuesto a su altura media y de dos pequeñas muescas o rebajes también laterales, uno en el borde
125 superior y otro ligeramente por debajo de la gargantilla, este último destinado a encajar un pivote establecido sobre la segunda pieza cilíndrica, la cual va también provista de un taladro según su eje que se estrecha en la parte superior,

62023



27 MAR

130 en la cual, mediante roscado, se aloja una especie de pieza-
tornillo rematada superiormente por un botón de accionamiento
sobre el que se actúa para, merced a la mayor o menor intro-
ducción de la pieza-tornillo en el interior del cuerpo, deter-
minar el cierre o apertura de una serie de conductos o tala-
dros establecidos radialmente en el cuerpo de la pieza y cuyas
135 bocas interiores abren sobre el taladro longitudinal central;
habiéndose establecido un anillo elástico que, contorneando
interiormente a dicho taladro longitudinal, queda aprisionado
por un segundo anillo embutido a presión, constituyendo dicho
anillo elástico el elemento de ajuste de la pieza que le con-
140 tiene al encastrarse en la gargantilla de la pieza fija en la
tapa.

2ª. Recipiente según lo reivindicado en el punto primero,
caracterizado porque la arandela de goma dispuesta para ajuste
de cierre presenta una sección constituida por dos lados para-
145 lelos, uno superior y otro inferior, que se enfrentan con tapa
y recipiente respectivamente, apareciendo en los costados sen-
das aberturas angulares, de menor amplitud la correspondiente
al perímetro exterior, para determinar en el cuerpo de la aran-
dela la existencia de dos superficies cilíndricas de apoyo cons-
150 titutivas de un perfecto doble asiento.

3ª. Recipiente según lo reivindicado en puntos prededen-
tes, caracterizado porque en el cuerpo, construido en chapa de
aluminio laminada y entallada, se dispone un cierre a bayoneta
en cuyas pestañas de enganche y asiento del cierre se han prac-
155 ticado unos rebajes o vaciados centrales que se enfrentan con
otros similares dispuestos en las pestañas del cierre de la
tapa, practicando así un doble asiento que asegura el hermetis-

PR.

- 7 -



27 MAY.

62023 |

mo de cierre y aprovechamiento total del calor.

4^a. RECIPIENTE DE VAPOR A PRESION.

Tal como se describe y reivindica en la presente Memoria Descriptiva que consta de siete hojas escritas a máquina por una sola cara y una lámina de dibujos.

Madrid, 21 de Mayo de 1957.

Carlos J. J. J.

82023

2



FIG. 1

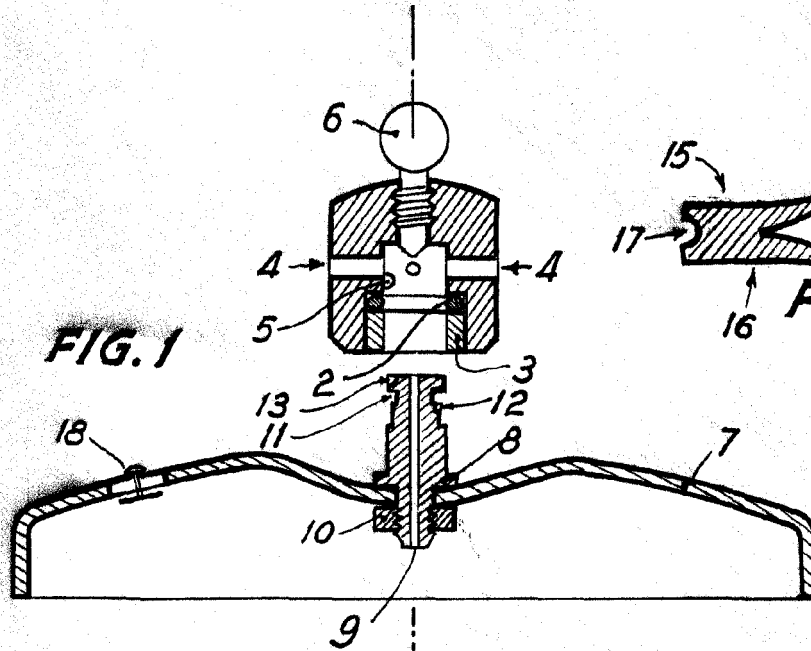

FIG. 2

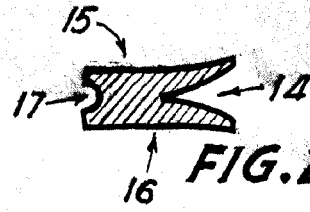

FIG. 3

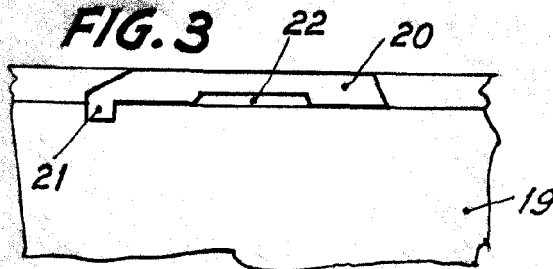
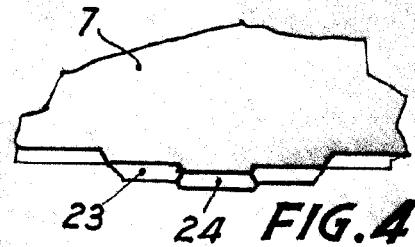

FIG. 4



Lehmann

MADRID, 21 DE MAYO DE 1957

ANTONIO FERNANDEZ PASCUAL

ESCALA VARIABLE