

26 SEP. 1957



• 61982

C.G.

Memoria Descriptiva

para

un Modelo de Utilidad
por veinte años en España

a favor de

D. Miguel Lluch Codolá
- español -

residente en

BARCELONA,
Ramblas, 27

por:

“ VISERA PARA CASCOS O ANALOGOS ”



2.-

• 61982

El presente modelo de utilidad se refiere a una visera para cascos o análogos, de cualquier clase, que carezcan de ella en su fabricación, fácilmente adaptable y de poco peso, por lo que resulta un complemento muy interesante de los mismos.

5

Esencialmente está constituida por un conjunto de una sola pieza, establecida de goma o material similar, que consta de dos partes: la visera propiamente dicha, plana, de forma trapecial en su parte anterior, con un reborde en el contorno hacia arriba, y que en la posterior tiene forma circular para su adaptación al casco; y otra cilíndrica, perpendicular a la anterior y que deja una aleta de la parte plana entre la cual y dicha parte cilíndrica encaja el borde del casco.

10

15

En los extremos de la parte cilíndrica van dispuestas unas ramuras inclinadas para recibir los de la goma que sujetan la visera contra el casco. Otro detalle complementario de la visera es que en la parte superior de la pieza trapecial lleva un jaspado, cuyo contorno tiene la misma forma que la visera propiamente dicha.

20

25

La visera que se reivindica es susceptible de ser fabricada de las formas y tamaños adecuados para su adaptación al casco de que se trate, utilizando goma u otro material elástico que presente las adecuadas condiciones de adaptabilidad, así como puede hacerse del color que se desee y con la goma de sujeción de las características que se estimen pertinentes, sin que tales variaciones, así como las que se hagan en detalles de presentación afecten a la esencialidad reivindicada, por lo que las que se construyan dentro de la idea gene-

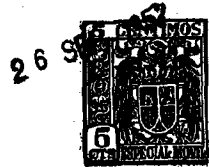

3.-

• 61982

ral reseñada, con cualquiera de esas modificaciones, no serán sino variantes igualmente comprendidas y protegidas por el presente registro.

5

En esta idea, las adjuntas figuras corresponden únicamente a una forma de ejecución, sin carácter alguno limitativo que se presenta a título de ejemplo de realización, para concretar cuanto se dice en esta memoria descriptiva.

10

La fig. 1 presenta la vista esquemática de perfil de una visera establecida de acuerdo con el modelo que se reivindica.

La fig. 2 se refiere a su proyección en planta, vista por la parte superior.

15

La fig. 3 ilustra la sección, de la visera adaptada a cualquier casco, por el plano que se indica en A-B sobre la fig. 2.

Con referencia a tales figuras y a los números que sobre ellas designan las partes y detalles de la visera representada, que interesan a los fines de esta memoria, la descripción de la misma es como sigue:

20

Está constituida por la pieza plana 1 de forma trapecial, con el reborde 2 en su parte anterior y círculo 3 en la posterior, para adaptarse al casco 4, y la parte cilíndrica o en arco 5, que con la aleta 6 de la parte plana forma el encaje para el borde 7 del casco 4.

25

En los extremos de la parte cilíndrica 5 van practicadas las ranuras 8, para la cinta de goma 9, que sujeta la visera contra el casco por la parte posterior del mismo.

• 61982

26

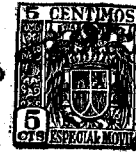

4.-

Mejora la presentación de la visera el jaspeado 10 que lleva en la parte superior, con su contorno paralelo al borde 2 y al arco 5.

26 SEP



5.-

61982

N O T A.-

El presente Modelo de Utilidad comprende las siguientes reivindicaciones:

5 1. - Visera para cascos o análogos, caracterizada porque está constituida por una pieza de material flexible que consta de dos partes: la visera propiamente dicha, plana, de forma trapezoidal en su parte anterior, con un reborde hacia arriba en el contorno, y que en la posterior tiene forma circular, para su adaptación al casco; y otra cilíndrica, perpendicular a la anterior, y que deja una aleta, en el lado posterior de la parte plana, entre la cual y dicha parte cilíndrica encaja el borde del casco; yendo dispuestas, en los extremos de ese aro superior, ranuras inclinadas para recibir los extremos de la goma que sujeta la visera contra el casco.

15 2. - Visera para cascos o análogos.

Según se describe y reivindica en la presente memoria descriptiva y se ilustra con los dibujos que a la misma se acompañan.

20 Consta esta memoria de cinco hojas foliadas y escritas a máquina por una sola cara.

Madrid, a 26 de Septiembre de 1957.

FIG.~1

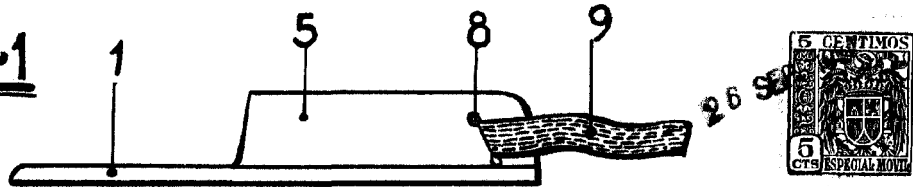

FIG.~2

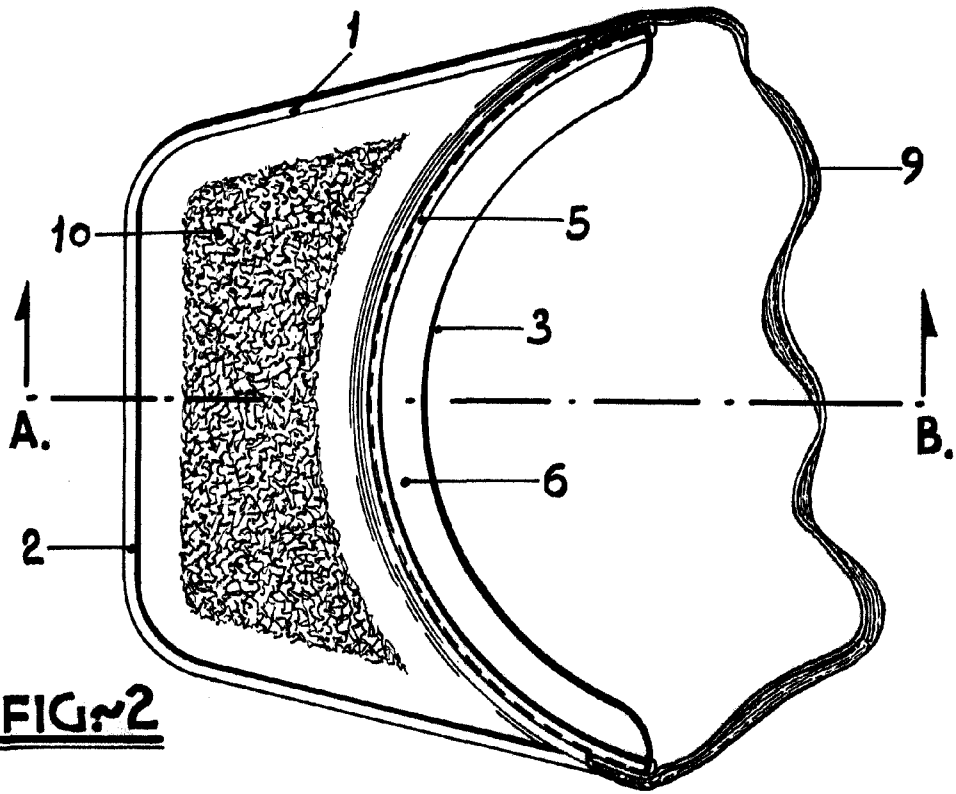
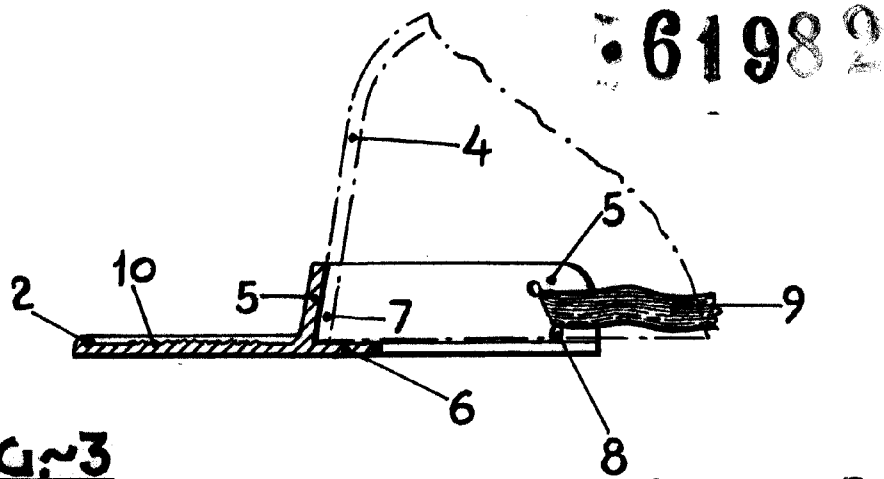

FIG.~3



61982

ESCALA VARIABLE

Lluch