

25 SEP



61965

MEMORIA DESCRIPTIVA

que se acompaña a una solicitud de modelo de utilidad, por veinte años, para España y sus Posesiones, por NUEVA HAMACA PLEGABLE Y TRANSPORTABLE, PERFECCIONADA, a favor de don Francisco Celada Gonzalez, de nacionalidad española, residente en León, calle de Sampiro nº 22.

- - - - -

El presente Modelo de Utilidad recae sobre una nueva hamaca, que es factible de plegarse hasta quedar reducida a una superficie casi plana, de escaso grosor, merced a una serie de articulaciones especialmente estudiadas, lo que facilita su transporte y almacenaje.

5

El modelo, que consta de dos cuerpos articulados, una cabecera, y tres soportes, va fabricado en tubo metálico ligero, lo que la hace resistente y de poco peso.

Con el fin de ilustrar la presente descriptiva, se acompaña una hoja de planos, en la que se representa una ejecución de la invención tomada a título de ejemplo meramente explicativo, no limitativo, ya que caben algunas variantes de realización dentro del espíritu de la invención. En dicha hoja,

10

15

La fig. 1 muestra una vista lateral de la hamaca

25 SEP



61965

La fig. 2 muestra su parte posterior en posición de semiplegado.

La fig. 3 muestra la hamaca en posición de plegado total.

20 La hamaca está constituida por un bastidor plegable, un cabezal plegable y tres soportes plegables. El bastidor o cuerpo, lo constituyen dos piezas articuladas entre sí (1) y (2), mediante una pieza de articulación (P), que al mismo tiempo sirve de fijación articulada al soporte central de sustentación (5).

25 La pieza (2) que corresponde a la parte de los pies, tiene, junto a su terminal, un soporte tubular (6) que se acopla articuladamente. Este soporte tiene forma de "U" con su base ligeramente cóncava. El soporte (5) tiene igual forma; y la pieza (2), tiene, asimismo forma de "U" de largos brazos, cuyos terminales se articulan a la otra pieza (1) antes citada, que es de forma similar.

30 Esta otra pieza, lleva articulado, junto a su base, otro soporte de sustentación (4) similar a los antes indicados. Todas estas articulaciones están previstas para girar en su único sentido de sustentación y plegado, para evitar plegajes indebidos.

35 La citada pieza (1) que corresponde a la parte superior o de cabeza, tiene articulado a sus laterales, un bastidos, también en forma de "U" que hace de cabecera, cuya orientación o ángulo de inclinación, es graduable merced a sendas varillas graduadas articuladamente previstas, que se fijan por su extremo libre a los brazos laterales de la pieza (1).

40 El vano que dejan los tubos del chasis que se describe en conjunto, llevan una tela fuerte de cualquier mate-



61965

50 rial adecuado, que sirve de soporte al cuerpo del usuario,
y que se monta merced a una nutrida serie de pequeños tiran-
tes que la mantienen tensa y hacen de muelle amortiguador
en su conjunto.

55 Las articulaciones citadas, y el hecho de ser comple-
tamente planas las piezas descritas, hacen que el conjunto
plegado forme un cuerpo extraordinariamente plano, de poco
peso, fácilmente armable y desarmable y de sencillo trans-
porte y almacenamiento.

60 Finalmente, se hace constar que en el presente Mode-
lo de Utilidad cabe cualquier variante de realización siem-
pre que no se altere el espíritu del mismo, pudiéndose fa-
bricar en toda clase de materiales adecuados y medidas apro-
piadas, sin limitación.

- - - - -

65 N O T A - Descrito suficientemente cuanto antece-
des sólo resta consignar que lo que se declara propio, nuevo
y útil del solicitante, es lo contenido en las siguientes:

REIVINDICACIONES

70 1 - NUEVA HAMACA PLEGABLE Y TRANSPORTABLE PERFECCIO-
NADA, caracterizada por estar constituida por un bastidor
plegable, articulado, un cabezal plegable articulado al bas-
tidor, y tres soportes articulados, plegables, de apoyo;
yendo el bastidor formado por dos piezas en forma de "U" de
tubo metálico, articuladas por los terminales de sus bra-
zos, previéndose entre esta articulación, el acoplaje de un
75 soporte de sustentación central, también articulado, pre-
visto en forma abatible.

2 - Nueva hamaca, según reivindicación 1ª, caracte-

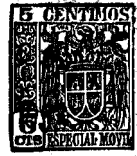

25 SEP.

61965

80 rizada porque la pieza del bastidor citado, que corresponde a la parte de los pies, tiene, junto a su extremo, acoplado un bastidor que constituye un soporte de sustentación, montado en forma articulada, abatible, y que adonpa forma de "U" con sus brazos acoplados a sendos puntos de giro, y la base de sustentación ligeramente cóncava.

85 3 - Nueva hamaca, según reivindicaciones 1 y 2, caracterizada porque la pieza del bastidor citado que corresponde a la parte de la cabecera, lleva articulada simétricamente otra pieza de sustentación similar a la descrita.

90 4 - Nueva hamaca, según reivindicaciones de 1 a 3, caracterizada porque la cabecera la forma una pieza articulada al bastidor, junto a su extremo superior, en forma de "U", abatible, cuya posición es regulable, respecto a oblicuidad, mediante dos varillas articuladas, de terminales libres, provistos de muescas o perforaciones de anclaje a unos buzones correspondientes previstos en el bastidor.

95 5 - NUEVA HAMACA PLEGABLE Y TRANSPORTABLE, PERFECCIONADA.

- - - - -

Todo según queda descrito en la presente Memoria, que consta de cuatro hojas foliadas y mecanografiadas por una sóla cara, con noventa y cinco líneas y plano anexo.

Madrid, 25 septiembre 1957

P.A. *C. Vazquez*

81985

25 S

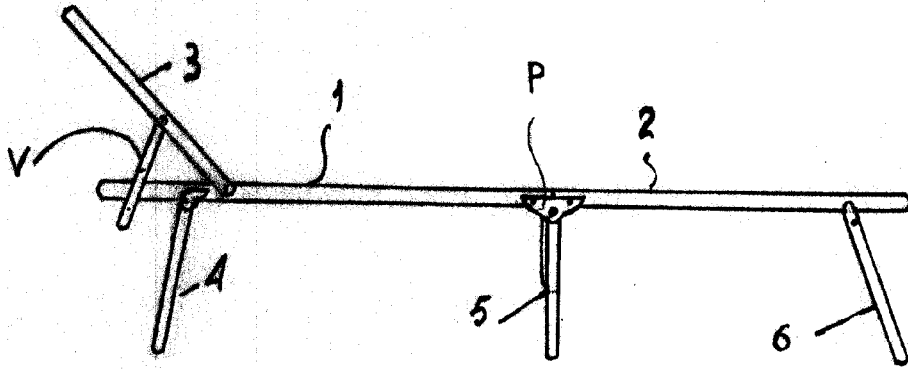

FIG. 1

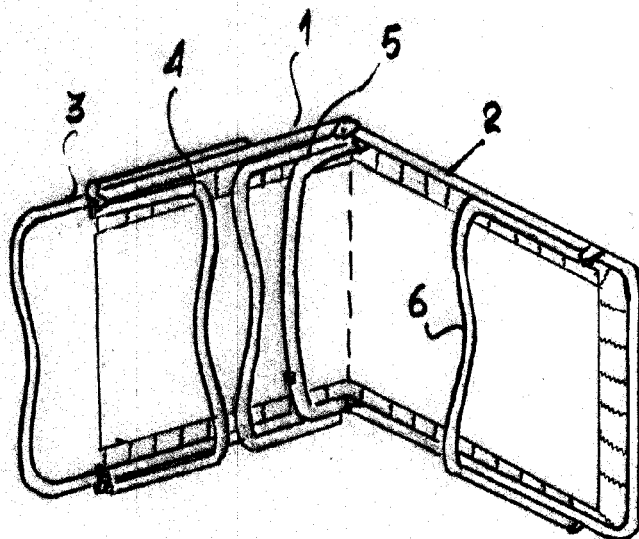

FIG. 2

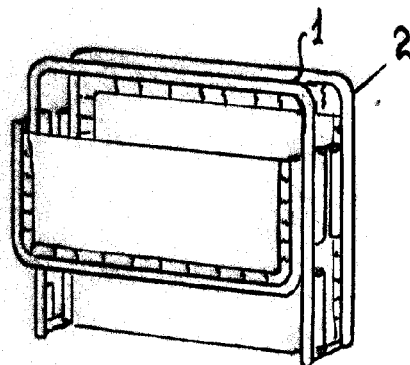

FIG. 3

ESCALA VARIABLE

MADRID 25 Septiembre 1957