

MEMORIA DESCRIPTIVA

DEL

MODELO DE UTILIDAD

que por veinte años, para España y sus Posesiones, se solicita a favor de DON BUENAVENTURA PERICAS ARIBAU, de nacionalidad española, residente en SEVILLA (ESPAÑA), calle Almirante Lobo nº 3, por: "UN BRAZO ARTISTICO PARA APARATOS DE ALUMBRADO".

--o-o-o-o-o-o-o--

Este modelo de utilidad cuyo registro se solicita, se caracteriza por constituir un brazo artistico para aparatos de alumbrado, ya sean candelabros, apliques, cornucopias, etc. de una o más luces, el cual es de gran utilidad y ventaja, pues por la forma en que está concebido y desarrollado en su construcción se puede efectuar su instalación eléctrica, de forma muy rápida, eficaz y perfecta, quedando además dicha instalación dispuesta de manera muy disimulada y discreta, sin apenas verse el montaje de los hilos flexibles conductores, con lo que ofrece muy bonita y original presentación.

Dicho brazo artistico para aparatos de alumbrado, se caracteriza por estar constituido en la forma siguiente:

Por un brazo (1-figs.1-2) de forma variada y más o menos artistica, en cuya barra central (2-figs.1-2) lleva practicada por una de sus caras, y en su sentido longitudinal, una canal central (3-figs.

15 1.2) en donde se acopla en su instalación el hilo conductor (4-figs.1-2) paralelo, quedando de ésta manera muy disimulada en su montaje, siendo aprisionado y fijo mediante una serie de pequeñas grapas (5-figs.1-2) convenientemente repartidas y que después de engarzar sobre dicho hilo conductor (4-figs.1-2) entran pasantes en unos pequeños taladros (6-figs.1-2) 20 practicados en la parte central de la canal (3-figs.1-2) espaciados a distancias conveniente, cuyos extremos de las dichas grapas se fijarán doblados por detrás, quedando así todo aprisionado.

Por la cara opuesta a la de la instalación del flexible conductor (4-figs.1-2), lleva el brazo practicado un dibujo saliente imitando el 25 hilo conductor, con lo que éste quedará muy disimulado en su instalación y montaje.

Este brazo artistico (1-figs.1-2) puede ir dotado de uno o más pequeños brazos (7-fig.1) los que llevarán hecha la instalación del hilo conductor por la cara opuesta a donde la lleva hecha el brazo principal, 30 con su dibujo saliente (8-fig.1) por su parte posterior, imitando al hilo conductor.

El brazo artistico (1-figs.1-2) vá dotado de una patilla de fijación (9-fig.1) de la que parte el hilo conductor (4-figs.1-2) que en su instalación por todo el brazo, terminará en el extremo (10-fig.1) del 35 mismo y en los pequeños brazos secundarios (8-fig.1), dotados todos de una pequeña base (11-fig.1) roscadas interiormente, donde se monta el, portalámpara o vela para su conexión.

Dicho brazo artistico para aparatos de alumbrado, puede ser objeto de modificaciones siempre que no altere la esencialidad del invento 40

Todo según se detalla en el dibujo adjunto que a titulo de ejemplo acompaña a la presente memoria descriptiva y en el que representa:

La fig. 1 El brazo artistico visto en alzado y

La fig. 2 Un detalle en planta y en secciones de la canal del brazo, con el montaje del hilo conductor.

45

-REIVINDICACIONES-

Se reivindica como de la propia y nueva invención la propiedad y explotación exclusiva de:

1º Un brazo artistico para aparatos de alumbrado, caracterizado por estar constituido por un brazo general en cuya barra central lleva practicada por unas de sus caras y en el sentido longitudinal, una canal por donde acopla en su instalación el hilo conductor paralelo, que se fijará mediante una serie de pequeñas grapas que después de engarzar sobre dicho hilo, entran pasantes en unos pequeños taladros practicados en la dicha canal central, espaciados convenientemente en toda su longitud y cuyas grapas se fijarán doblando sus extremos por detrás.

2º Un brazo artistico para aparatos de alumbrado, según la reivindicación caracterizado por llevar hecho por la cara opuesta a la instalación del hilo conductor un dibujo saliente imitando a dicho hilo, estando dotado el brazo, de una patilla de fijación, y de uno o más pequeños brazos cuya instalación de su hilo conductor, la llevará hecha por la cara opuesta a la instalación principal y el dibujo saliente de éste, por su cara opuesta partiendo la instalación general del flexible, de la patilla de fijación, recorriendo todo el brazo y terminando en el extremo de éste y de los demás pequeños brazos, dotados todos de un pequeño apéndice roscado, en los que se montarán los portalámparas o velas para su conexión.

3º "UN BRAZO ARTISTICO PARA APARATOS DE ALUMBRADO".

Conte la presente memoria descriptiva de tres hojas numeradas y mecanografiadas en una sola cara a las que se acompañan un plano para su mejor comprensión.

MADRID 20 Septiembre de 1.957.-

Director de la Oficina

Figura 1.

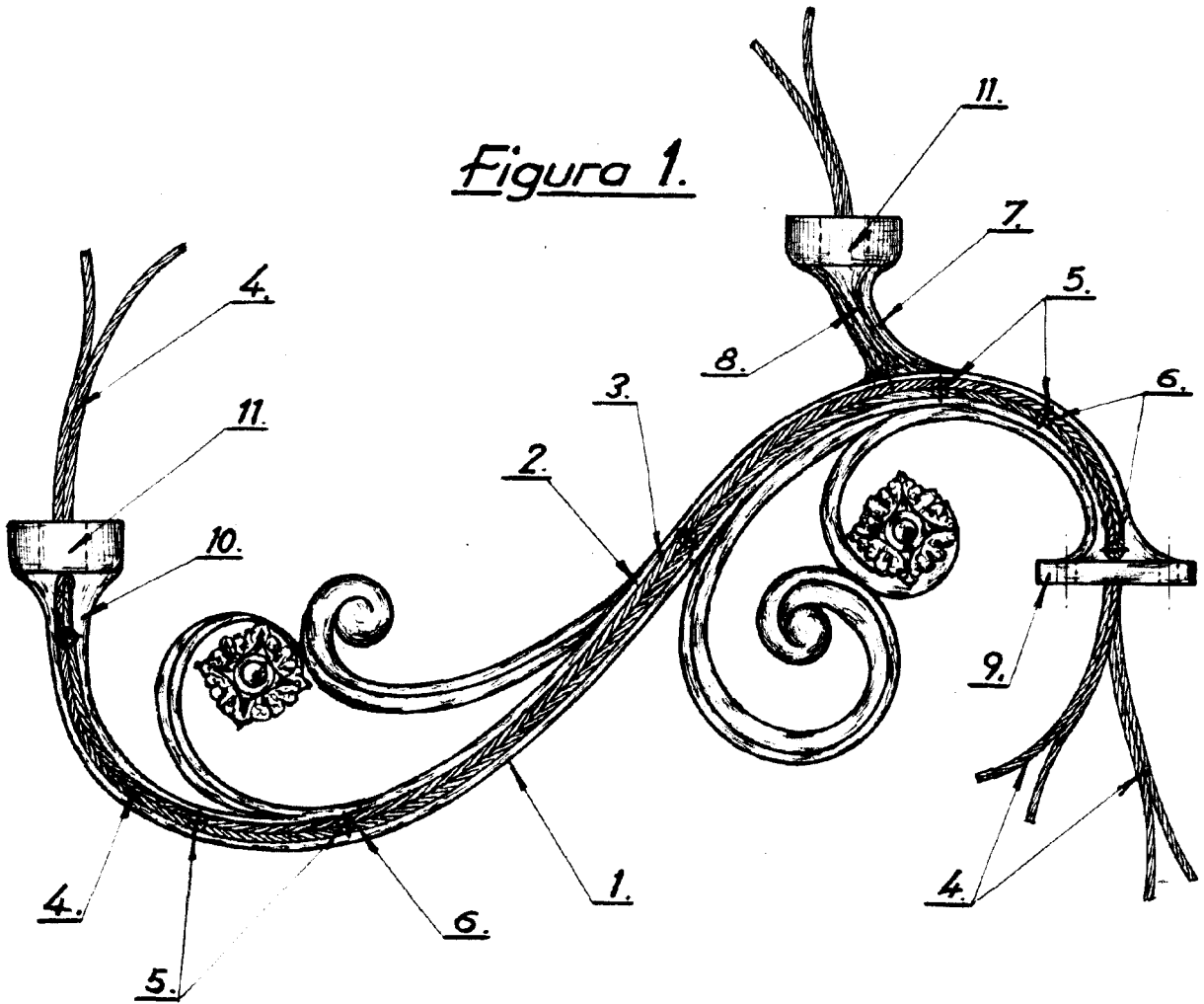

Figura 2.

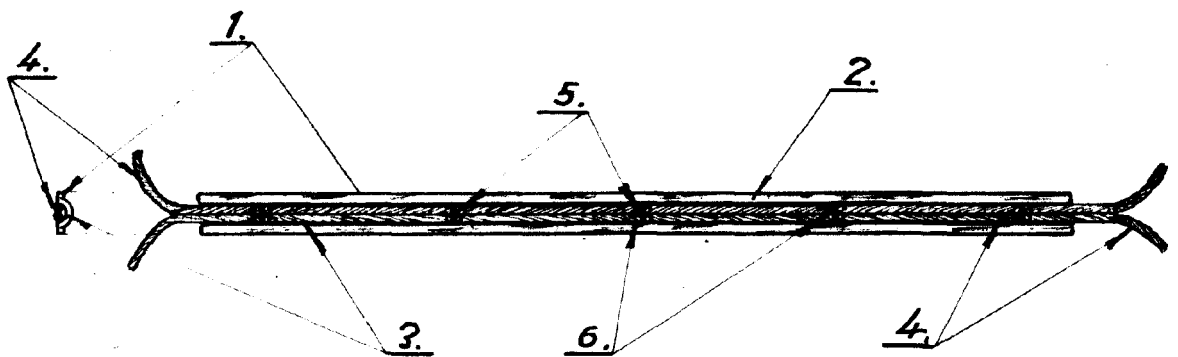

23 SEP 1951
RODRIGO DE LA TORRE
S. P.

Escala variable.