



1957

61940

MEMORIA DESCRIPTIVA

del Modelo de Utilidad, por 20 años, solicitado a favor de Don Esteban V A L L É S Sardá y Don Vicente F E R R E R - Sánchez, el 1º de nacionalidad Española y el 2º de nacionalidad Argentina, residentes en Barcelona, calle de Alf Bey, nº 8 , por " UN DISPOSITIVO PARA LA PROTECCION DE RADIADORES DE AUTOMOVILES Y VEHICULOS ANALOGOS " .

El presente Modelo de Utilidad se refiere a un dispositivo para la protección de radiadores de automóviles y vehículos - análogos.

5 El uso cada vez más extendido de motores muy revolucionarios para vehículos automóviles, obliga al usuario a tener ciertas precauciones en lo que se refiere a la temperatura del motor, ya que esta clase de motores conviene que trabajen a unos 80º C.

10 Generalmente estos motores están provistos de un termostato de la bomba del agua que regula la marcha/de refrigeración, de manera que aun cuando están fríos van menos refrigerados, en tanto que cuando van calientes la bomba trabaja de manera plena.



15 No obstante algunas veces y sobre todo en motores desprovistos de termostato, hay que hacer esta regulación de temperatura de una manera manual; para ello sirve el dispositivo objeto de este Modelo de Utilidad, el cual permite una regulación exacta del aire que enfría el radiador y por tanto del agua de refrigeración.

20 En el diseño adjunto se muestra una vista general de dicho dispositivo consistente en una cortina -1- que se enrolla en un eje -2- provisto de un resorte helicoidal -3- que tiende á enrollar la cortina sobre el mismo.

25 Los extremos del eje -2- giran en un soporte -4- sujeto al bastidor del coche, delante del radiador y en la parte inferior del mismo.

En la parte libre de la cortina se halla una varilla de sujeción -5- y de ella sale un cable -6-, recubierto por una funda -7-, el cual llega hasta un soporte -8- establecido en el salpicadero del vehículo.

30 El cable -6- se prolonga en una cadenita -9- cuyos eslabones pueden introducirse en la muesca -10- del soporte -8-, permitiendo una perfecta regulación de la cantidad de cortina desplegada y en consecuencia del paso de aire.

35 La fabricación del dispositivo descrito con los materiales apropiados a cada uno de los elementos que lo integran, será variable, así como sus dimensiones, forma y acabado y cuantos detalles no alteren, cambien o modifiquen su esencialidad.



1951

===== N O T A =====

- 40 Se reivindica como objeto de este Modelo de Utilidad:-
- 1º.- Un dispositivo para la protección de radiadores de
automóviles y vehículos análogos, esencialmente constitui-
do por un eje giratorio, establecido delante del radiador
y en la parte inferior del mismo, en el que se arrolla una
45 cortinilla provista de un soporte o bastidor en su lado li-
bre y accionada por un cable desde el tablero del vehículo.
- 2º.- Un dispositivo para la protección de radiadores de auto-
móviles y vehículos análogos, según reivindicación 1ª., ca-
racterizado porqué el cable de accionamiento pasa por una
50 polea guía establecida en la parte alta del radiador o del
bastidor delantero del capó.
- 3º.- Un dispositivo para la protección de radiadores de au-
tomóviles y vehículos análogos, según reivindicación 1ª., ca-
racterizado porqué el cable de accionamiento termina en una
55 cadena o elemento análogo que se sujeta por el sitio conve-
niente en la escotadura de una pieza soporte, establecida -
en el tablero, con lo que se regula la mayor o menor exten-
sión de la cortinilla.
- 4º.- Un dispositivo para la protección de radiadores de auto-
60 móviles y vehículos análogos, según reivindicación 1ª., carac-
terizado por una funda semi-rígida en cuyo interior se desli-
za el cable de accionamiento.
- 5º.- Un dispositivo para la protección de radiadores de au-
tomóviles y vehículos análogos, según reivindicaciones ante-
65 riores, que se caracteriza por el hecho de que el eje de arro-
llamiento de la cortinilla está provisto de movimiento de re-
gresión.



1957

62.- Un dispositivo para la protección de radiadores de
automóviles y vehículos análogos.

70 Consta la presente memoria descriptiva de cuatro hojas-
71 foliadas y escritas por una sola cara.

Barcelona, 15 de OCTUBRE de 1.957.

P. A.

M. LLORI

P. A.

61940



1957

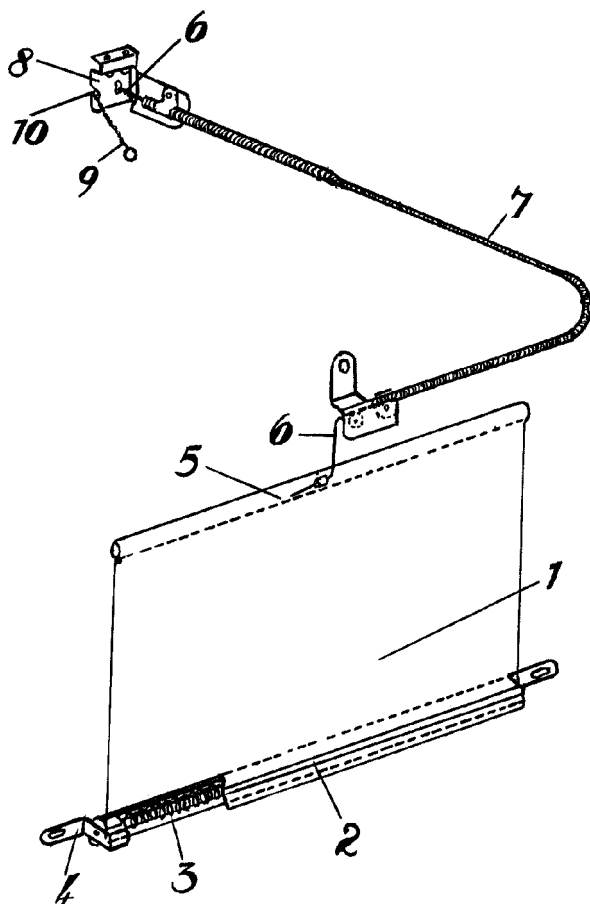

BARCELONA 15 Octubre DE 1957
P. A.

M. LLORT

[Handwritten signature]

Escala variable.