



• 61913

MODELO DE UTILIDAD

por 20 años

por "UNA CAJA PERFECCIONADA", a favor de Especialidades Gráficas, S.A., de nacionalidad española, domiciliada en Barcelona, Quevedo, 24.

=====

MEMORIA DESCRIPTIVA

Se describe en este Modelo de utilidad una caja perfeccionada que, presentando la característica de estar formada de una sola pieza, soluciona eficazmente los defectos más corrientes que se presentan en otras formadas del modo análogo y que derivan especialmente de la poca solidez que se logra con ellas. En contraste, la presente caja posee un diseño especial que consigue la formación de sólidas paredes, unidas rígidamente por bien distribuidas aletas y pliegues.



10. Para su mejor comprensión, se adjuntan, a título de ejemplo, los dibujos de una de tales cajas perfeccionadas. La figura I la representa desplegada totalmente, mientras que la figura II es una vista en perspectiva de la misma.
15. Tal como se indica en los dibujos, la caja está formada por una pieza de cartón en la que se distingue una parte rectangular -1- que ha de constituir el fondo de la caja, las -2- y -3- que constituyen las paredes laterales mayores, prolongándose la tapa -4- del borde externo de -2- y llevando la pared -3- una aleta rebatible -5- y una ranura -6- en su centro; los bordes menores de la pared -3-, se prolongan según las alas -7-, las cuales poseen en su borde superior sendas aletas rebatibles -8-.
20. En la línea de la doblez entre las aletas -8- y las alas -7-, hay unos cortes -9-, en correspondencia con unas ventanas -10- de las propias aletas que, junto con sus simétricas -11- y -12- de las aletas -13- de la pared opuesta -2-, permiten el solapamiento y paso de las pestañas -14- del borde de las paredes laterales -15-.
25. La Fig. II muestra claramente esta disposición, estando los dos extremos en dos fases de su montaje para mejor comprensión.
30. Finalmente, la tapa -4-, que es indiferente que sea prolongación de la pared -2-, o que esté pegada a ella, dispone en su borde extremo de una última aleta -16- con un apéndice -17- en el centro para formar un cierre junto con el corte -6- previsto para permitir el paso de -17-.
35. el paso de -17-.
- 40.



Todo cuanto no afecte, altere, cambie o modifique la esencia de la caja descrita, será variable a los efectos del actual Modelo.

N O T A.

45. Se reivindica como objeto de este registro por Modelo de utilidad:

1. - Una caja perfeccionada, caracterizada por componerse de una pieza laminar que consta de una zona rectangular para el fondo de la caja, de cuyos cuatro lados determinados por dobleces, se prolongan otros rectángulos para las paredes laterales, siendo fundamental que las correspondientes a los lados menores posean un par de grandes pestañas en el borde, apropiadas para pasar y solaparse en un corte y unas ventanas de unas alas que se prolongan por los extremos de las paredes laterales mayores, disponiendo dichas alas, así como una de las paredes laterales mayores, que tiene un corte en la parte central, unas aletas abatibles en su borde superior, mientras que la pared lateral opuesta se prolonga formando la tapa, en cuyo borde tiene una última aleta con un apéndice central.

Sean cuales fueren las circunstancias que concurren en la esencialidad del Modelo de utilidad definido en la anterior reivindicación, cual objeto es:

65. 2. - "UNA CAJA PERFECCIONADA".

Consta la presente memoria de tres hojas foliadas, mecanografiadas por una sola cara y del dibujo adjunto.

Barcelona, siete de septiembre de mil novecientos cincuenta y siete.

P.A. de Especialidades Gráficas, S.A.,

L. DÍAZ
P. P.

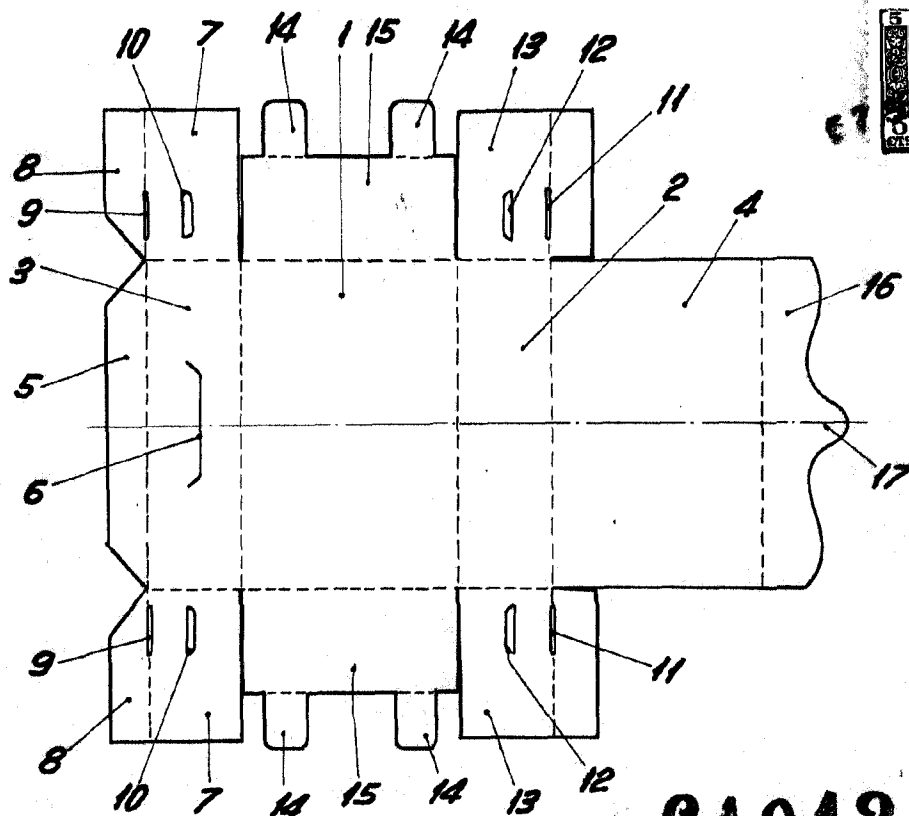

Fig. I

• 61913

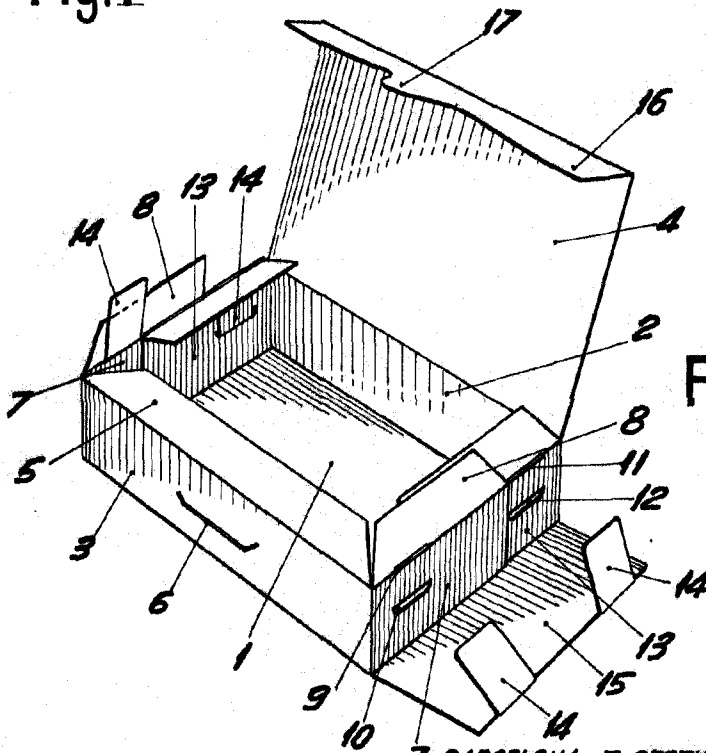

Fig. II

7 BARCELONA, 7 SEPTIEMBRE DE 1957

L. DURAN
P.P.

ESCALA VARIABLE