



.61911

MEMORIA DESCRIPTIVA

del MODELO DE UTILIDAD, por 20 años, solicitado a favor de Don Jaime D E O P Damians, de nacionalidad Española, residente en Barcelona, calle de Muntaner numero 10, por " UN SOPORTE ORIENTABLE ".

Este Modelo de Utilidad se refiere a un soporte orientable. Este soporte tiene como principal misión la de poder aplicar - objetos a una silla, butaca o mesa, permitiendo la orientación del objeto aplicable, por ejemplo, un parasol, un tablero u otro similar.

5
Esencialmente está constituido por un cuerpo cilíndrico flexible obtenido por el enrollamiento helicoidal de un alambre acerado sobre un núcleo de plomo u otro material semejante, estando provisto en uno de los extremos de un cabezal con un brazo al que se fija una abrazadera constituida por dos piezas modo de mordazas reunidas por un tornillo y una palomilla. El otro extremo del soporte propiamente dicho termina en un cuerpo cilíndrico o algo/
10 /abombado hueco por den-

- 2 - 61911

16 SE



15 tro y al que se puede conectar un parasol, un tablero o el extremo de cualquier otro objeto que se pueda encajar en el hueco de este terminal.

En los dibujos de la hoja adjunta y a título de ejemplo, se representa un caso particular de realización práctica - del soporte orientable objeto del presente Modelo de Utili-
20 dad, mostrando la figura 1, una vista longitudinal lateral- y la figura 2, una vista frontal de la abrazadera.

Siguiendo los diseños, vemos el soporte constituido por- un alambre acerado arrollado en forma de helicoides -1- sobre un núcleo deformable de plomo u otro material semejante. En uno de los extremos se halla situado un cabezal -2- provis-
25 to de un brazo o saliente -3- a cuyo extremo se fijan las - dos piezas -4- y -5- ligeramente bombeadas, constituyendo una abrazadera de mordaza reunidas por un vástago roscado -6- y una palomilla -7-. El extremo opuesto del soporte helicoidal -1- está constituido por un cuerpo alargado -8- que presenta
30 un hueco interior -9- en el que se puede encajar el extremo de un mango de un parasol o paraguas o un bastidor saliente de un tablero u objeto similar.

Se fabricará el soporte descrito con los materiales apro-
piados a cada uno de los elementos que lo integran, varian-
35 do sus dimensiones, forma y acabado y en general, cuantos de talles de realización no alteren, cambien o modifiquen la - esencialidad del presente Modelo de Utilidad.



61911

===== N O T A =====

Se reivindica como objeto de este Modelo de Utilidad:-

- 40 1º.- Un soporte orientable, que esencialmente está constituido por una abrazadera solidaria de una cabeza o base que se continúa en una helicoides metálica deformable ligeramente que se terminan en un cuerpo cilíndrico o ligeramente alargado hueco por dentro y al que se puede conectar un parasol, un tablero u objeto similar.
- 45 2º.- Un soporte orientable, según reivindicación 1ª., caracterizado porqué la abrazadera está formada por dos piezas sueltas laminas inervadas ligeramente cóncavas reunidas por un tornillo, que es el que determina la presión de las mismas sobre el brazo-vástago o tubo a que se sujeta el soporte.
- 50 3º.- Un soporte orientable.
- 52 Consta la presente memoria descriptiva de tres hojas foliadas y escritas por una sola cara.

Barcelona, 16 de Septiembre de 1957.

P. A.

M. LLORT

D. P.

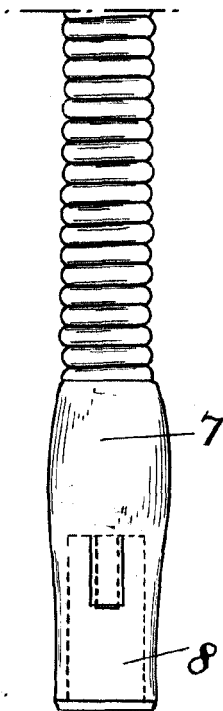
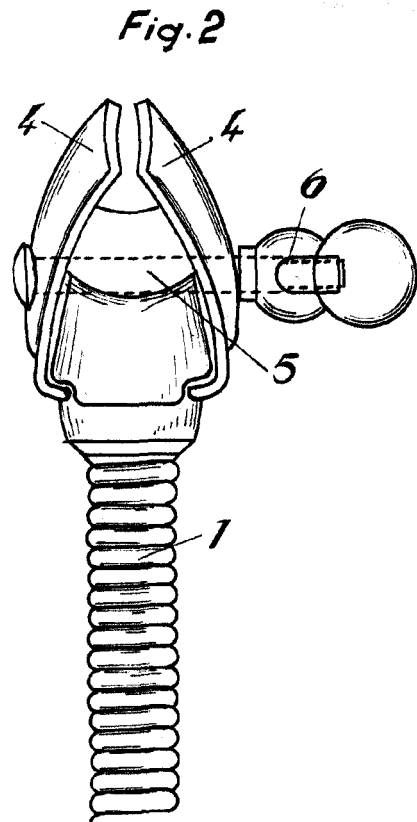
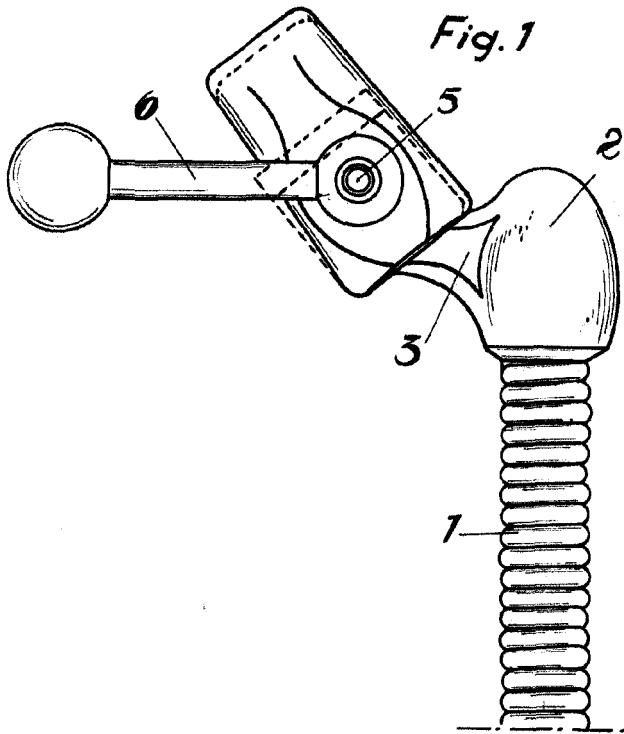

61911

1892 116. *Hydrante* 116
A
J. Damián