

MAL ORIGINAL  
PARA REPRODUCIR

61899

61899



MEMORIA      DESCRPTIVA

Correspondiente a un MODELO DE UTILIDAD, cuyo registro se solicita por veinte años.

A favor de

D. Francisco Vera Eugenio, de nacionalidad española.  
Residente en BARCELONA.-Muntaner, 110

p o r :

"MUEBLE-BAR DE CIERRE REVERSIBLE"

-----

• 61899 •



El objeto que en la presente memoria descriptiva se declara y que constituye el motivo del modelo de utilidad sobre que el privilegio ha de recaer, trata, según el enunciado expresa, de un nuevo mueble-bar cuya puerta o puertas son reversibles.

5.-

Presenta este invento una efectiva y práctica innovación en esta clase de muebles, con notables ventajas sobre todo lo que hasta el momento presente se conoce, tanto por la facilidad de construcción cuanto por la simplicidad en el funcionamiento y la eficacia de su efecto, a la vez que la economía en su obtención y mano de obra en su aplicación.

10.-

Dadas las características del objeto que nos ocupa, de cuya inspección se deducen inmediatamente sus ventajas y aplicaciones, que si bien se han expresado con limitación a muebles bares puede ser, con iguales beneficios a otros muchos, se estima que lo mas oportuno y efectivo resulta la representación gráfica de un caso práctico de aplicación, como ahora se hace en el plano complementario de esta memoria, a título de ejemplo solamente, para facilitar la interpretación del objeto que aquí se describe.

15.-

20.-

En el plano unido, la fig. 1ª muestra un muebles bar cualquiera visto de frente, con el dispositivo aplicado.

La fig. 2ª es una vista del mismo mueble con la parte superior o tapa levantada.

25.-

La fig. 3ª presenta un detalle en planta del mecanismo.

La fig. 4ª, por último representa otro detalle del dispositivo adoptado.

30.-

Conforme a los gráficos descritos, la invención consiste en la disposición en los puntos medios (1) de los lados opuestos (2) (3) en sus caras enfrentadas, unos casquillos (4) cuyo centro corresponde al eje del panel divisorio (5) de compartimentos (6)-(7) del mueble, cuyo panel divisorio lle-

• 61899



35.- va en su lado frontal una canal (8) en arco correspondiente al giro de la tapa (9) que en sus lugares correspondientes lleva montados unos pivotes (10) que encajan en los casquillos (4) constituyendo el eje de giro de la puerta o tapa (9), la cual gira en un ángulo de 180° para, por una de sus caras producir el cierre de un compartimento del mueble y por la otra llevar los soportes de servicio del bar, cerrando momentánea y circunstancialmente el compartimento lateral, diáfano, reteniéndose en ambas posiciones mediante un dispositivo apropiado.

45.- Se deduce de lo anterior que este sistema no determina formas especiales ni dimensiones de las tapas o puertas, que pueden ser todas cuantas se estimen pertinentes, cuadradas, rectangulares u otras ideadas con una forma prevista o escalonamiento de manera que permitan el acoplamiento de los casquillos y pivotes en la parte destinada al giro semi-circular, que es el efecto nuevo que con este dispositivo se produce.

55.- Descrito en manera suficiente la naturaleza del invento y su aplicación y forma constructiva, solamente cabe aclarar que en el conjunto y en las partes constitutivas del todo son susceptibles modificaciones en cuanto estas no alteren la esencialidad del objeto aquí declarado.

#### REIVINDICACIONES

60.- 1a).- "MUEBLE-BAR DE CIERRE REVERSIBLE" que se caracteriza porque en la parte anterior de los puntos centrales de dos planos opuestos, por las caras enfrentadas, frente al panel divisorio de dos compartimentos, van embutidos unos casquillos, en los que se alojan los pivotes correspondientes de la tapa, situándolos en dos lados extremos opuestos



65.- de la misma según un eje que hace girar la tapa ciento ochenta grados, pasando las aristas en forma tangencial por la concavidad longitudinal, en forma de arco, practicada en la cara o lado correspondiente del panel divisorio de los compartimentos del mueble.

2ª).- "MUEBLE-BAR DE CIERRE REVERSIBLE".

La presente memoria descriptiva consta de cuatro hojas foliadas y mecanografiadas por una sola cara, componiendo un total de setenta y una líneas, incluidas estas.

Madrid, 21 de Septiembre de 1.957.-

ANTONIO ESCRIBANA  
A. P.

Fig. 1

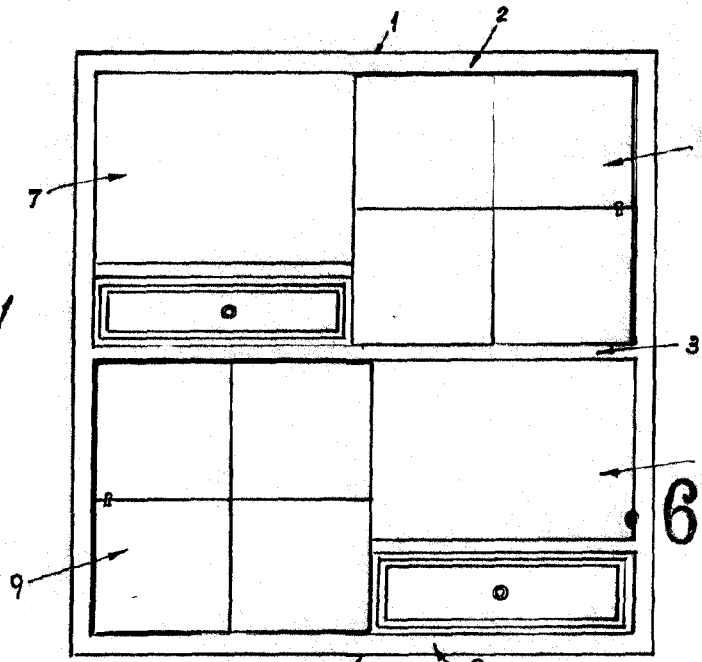

61899

Fig. 2

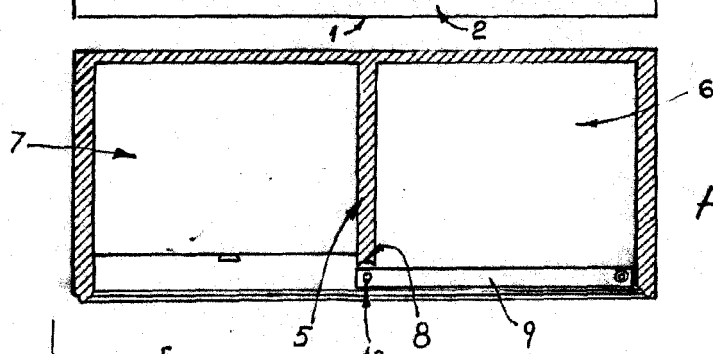

Fig. 3

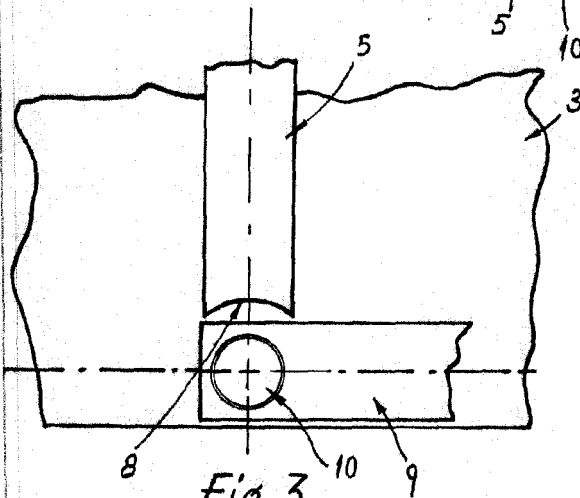
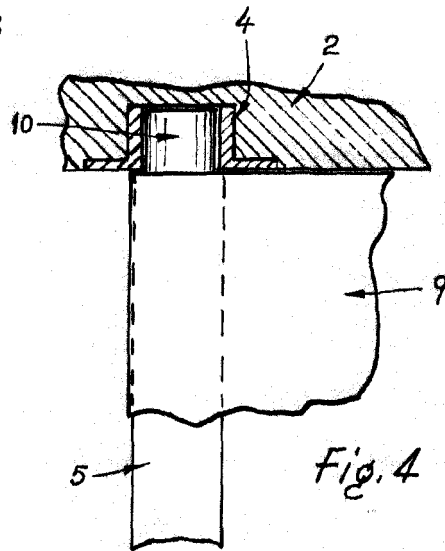

Fig. 4



Madrid, 21 de Septiembre de 1957

ANTONIO ESQUIVA  
P.