

712



MEMORIA DESCRIPTIVA
 del MODELO DE UTILIDAD, cuyo registro se solici-
 ta a favor de D. ARTURO LAPENA DIAZ DE CERIO, do-
 miciliado en Logroño, calle General Primo de Ri-
 vera, nº. 9, por : "UNA MESA PERFECCIONADA, ADAP-
 TABLE A MÁQUINAS DE TALADRAR".-

Sabia es, la importancia que tienen las má-
 quinas taladradoras.

5

Debido a la utilidad de conseguir taladrada-
 dos en diversas posiciones, hubo necesidad de pro-
 veer a las máquinas taladradoras, de mesas, con
 las cuales, se consiguiese la fijación de las
 piezas y el taladrado de éstas, en diversas posi-
 ciones o ángulos, en sentido de giro necesario o
 deseado desde los 0 a los noventa grados marcados,
 pero que al no poseer tope la pieza, ésta gira li-
 bremente en la vuelta completa hasta los 360 gra-
 dos.

10

Entre tales mesas, podemos citar las conoci-
 das bajo la denominacion de taladros ONDO, de Az-
 peitia; la DELFOS; la MAGUISA de Pasajes y la HE-
 DISA, de Logroño.

15

20

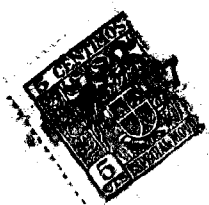

Todas las mesas citadas, adaptables a máquinas taladradoras, consiguen un mismo resultado industrial, simplemente con la diferencia de los dispositivos diversos que ellas van provistas, en cuanto a los aditamentos que las unen a la columna, así como en cuanto a la mesa en si, éstas, casi exclusivamente en cuanto a las ranuras de su plato.

25

A unas se las ha provisto de una canal en toda su circunferencia para recoger los residuos, evitativo, de que tales residuos de limaduras y refrigerantes, caigan al suelo.

30

Las columnas de las máquinas taladradoras, según su capacidad, van o no provistas de un mecanismo a base de cremallera y piñón para el deslizamiento ascendente y descendente de la brida portapiezas por dicha columna, mientras en otras, su columna es lisa y el movimiento ascendente y descendente, es realizado, manualmente.

35

Todas las mesas, naturalmente, van provistas de una brida, que se ajusta a la columna, yendo provistas de un tornillo de sujeción y de un mangón para el acoplamiento del nudo portapiezas. Este nudo portapiezas, va alojado en el mangón de la brida antes mencionada y a su vez, lleva uno o varios orificios, para el acoplamiento de las diversas piezas que se necesiten adaptar, según los trabajos especiales a realizar, los cuales, son sujetos por medio de otro tornillo de fijación.

40

45

En cuanto a la máquina conocida bajo la de-

nominación "HEDISA", hemos de hacer constar, que se diferencia de las anteriormente reseñadas y descritas, por habersele agregado una pieza en forma parecida a una V, y una mordaza.

50

No negamos, las positivas ventajas que ellas pueden tener, pero los inconvenientes que esta Mesa adaptable a máquinas taladradoras ofrecen, también son numerosos, pudiéndose citar entre ellos, los siguientes :

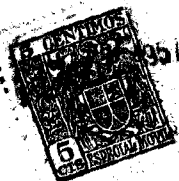

55

Primero: Que para el taladrado de ejes redondos a una longitud aproximadamente superior a doscientos milímetros se ven en la necesidad de efectuar el desmontaje del plato y en algunos casos, incluso de la mordaza, de que dicha mesa va provista.

60

Segundo : En no existir una centralización perfecta en la realización del taladrado de ejes redondos, ya que dicha centralización hay que buscarla minuciosamente y no siempre es conseguida, por lo que en muchas ocasiones, los taladrados realizados, por su imperfección, resultan inservibles, y

65

Tercero : En que la mordaza es una pieza que encarece por un lado el precio de costo de la mesa, mientras que por el otro lado, la repetida mordaza por llevar solamente una boca fija y otra no, no da el deseado resultado, ya que al variar la medida de la pieza a taladrar, el centro queda desplazado.

70

A evitar todos los anteriores inconvenientes, viene la nueva Mesa perfeccionada adaptable a máquinas de taladrar, objeto del presente Modelo de Utilidad, obteniéndose con ella, otras muchísimas ventajas -

75 inherentes y derivadas.

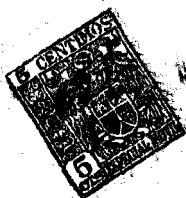

80

Consiste la Mesa, en llevar un plato, que puede adoptar cualquier forma geometrica caprichosa, yendo provisto de dos ranuras paralelas y una vertical a las anteriores, por su centro y yendo igualmente provisto o no de una canal en toda su dimension longitudinal para el alojamiento de los residuos de limaduras y refrigerantes, asimismo, como de un orificio para la salida de broca; y cuyo plato va acoplado a un mangón, que es el que se aloja en el orificio del nudo giratorio.

85

El nudo giratorio es el conjunto de la brida y el porta-piezas y consta de un orificio para el acoplamiento de las piezas complementarias, cuyo orificio va cortado perpendicularmente y posee una oreja, con su correspondiente tornillo para la sujeción de dichas piezas.

90

Consta asimismo de otro orificio, para el alojamiento en la brida que se desliza por la columna y que a su vez lleva otro corte, con otra nueva oreja, para la sujeción de dicho nudo en la mencionada brida.

95

La brida, lleva un orificio para el desplazamiento sobre la columna tanto en vertical como a su alrededor.

100

Esta pieza, la brida, va cortada por su parte trasera, verticalmente, yendo provista de una oreja o pieza similar, la cual es sujeta a la columna por cualquier medio apropiado, tal como un simple tornillo.

Asimismo, va provista de un cuadrante graduado

105

do milimetricamente, que permite que a la pieza portapiezas, se le pueda dar la inclinación deseada para la diversidad de los trabajos a realizar.



110

Otra de las piezas de que va provista ésta Mesa, es un perfil de noventa grados, en forma más o menos parecida a una V., pero no semejante, ya que su borde de unión es rectangular, formando un ángulo de noventa grados, de la que a su vez, los bordes de la misma, llevan, uno de ellos, un perfil parecido igualmente a una V. en pequeño y el otro borde un perfil semicircular, con los cuales, los redondos de pequeños diametros, pueden ser taladrados, cosa que no permite la V. de tamaño grande, ya que las varillas o redondos a taladrar, se alojarían en la parte rectangular inferior y no permitirían la salida de la broca, que como es sabido, ocasionaría la ineludible rotura de la misma.

115

120

También llevan estas Mesas, una mordaza, provista de un mangón, el cual, se aloja en el orificio de la pieza portapiezas, constando a su vez, de un husillo de rosca derecha e izquierda; cuyo husillo, es accionado por medio de una manilla acoplable a uno de los extremos del husillo.

125

Este husillo da movimiento a dos piezas que se separan del centro homologamente, lo cual permite que la pieza a taladrar, sea cual sea su dimensión, quede perfectamente centrada.

130

Las piezas mencionadas anteriormente, cuya misión es servir de sujetadoras a la pieza a taladrar, van provistas de dos piezas supletorias en sus extremos de fijación, las cuales, van templadas y ranuradas o es-

135

triadas con el fin de darles mayor consistencia, haciendo un aprisionamiento perfecto y consiguiendose una mayor duracion.

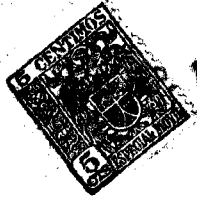

1957

140

Para la completa y perfecta centralización de la pieza parecida a la V., a la nueva Mesa perfeccionada, se le ha provisto de un dispositivo que se aloja en el eje portabrocas mediante un cono morse del número correspondiente al del eje portabrocas, cuyo dispositivo en su otro extremo, termina en un mandril centralizador, que puede adoptar una cualquiera de las formas geométricas conocidas, siempre que cumpla la finalidad de la misión a que se destina.

145

Para la mejor comprensión de la descripción del Modelo de Utilidad que nos ocupa y a título expositivo pero no limitativo, se adjuntan unos Planos, por cuyas figuras, se aprecian las diversas partes o piezas de que consta la Mesa perfeccionada para máquinas de taladrar.

150

155

La Figura 1a, es una sección vertical del aparato portapiezas con su brida, columna, plato y orejas de sujeción, señalándose con (1), a la brida que se desliza por la columna (2), cuya fijación se realiza con la oreja (3), mediante un tornillo.

160

Con (4), se señala al nudo portapiezas, el cual va provisto de una oreja (5), para la sujeción de la brida (1). Con (6) se señala la otra oreja, que sujeta las diversas piezas de que va provista la repetida Mesa. Y con (7), va señalado el plato de que consta la Mesa.

165

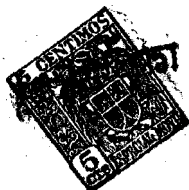

170

La Figura 2^a, es una vista en planta de la Mesa, señalándose con (1) a la brida portapiezas, con (2), la columna que aparece seccionada; con (3), la oreja y tornillo de sujeción de la brida a la columna; con (4), la pieza porta-piezas; con (6) la oreja sujetadora de las piezas complementarias; con (7) la planta del plato con sus correspondientes canales; con (8) señalamos un sector del cuadrante graduado y con (9), el orificio pasante, destinado a salida de broca para evitar la rotura de la misma.

175

La Figura 3^a, es una sección perpendicular de la pieza denominada V., por su parecido más o menos acusado con dicha letra, señalándose con (10), que se aloja en el orificio porta-piezas.

180

La Figura 4^a, es una vista frontal de la figura 3^a, señalándose con (11), a la pieza parecida a la V., para el taladrado de redondos; con (12), uno de los perfiles de que consta la anterior pieza descrita, que adopta una forma parecida a una V. pequeña; con (13) el otro perfil, que adopta la forma semicircular, sirviendo ambos para el taladrado de varillas o redondos de pequeños diámetros; y con (14 y 14'), se señalan los canales de salida de broca.

185

190

La Figura 5^a, es una sección vertical de la mordaza, señalándose con (15), el cuerpo de la misma; con (16 y 16'), las piezas sujetadoras que sirven para aprisionar a la pieza a taladrar; con (17 y 17'), a las piezas supletorias templadas y ranuradas; con (18 y 18'), a las piezas roscadas portadoras de las destinadas a aprisionar el objeto a taladrar; con (19), el cuadrado

195

que mediante manilla acoplable, hace girar al husillo (20) de rosca derecha e izquierda y con (21), un anillo para la sujeción axial de dicho husillo.

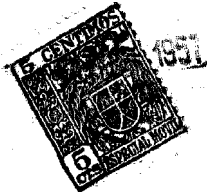

La Figura 6^a, es una sección frontal de la anterior figura, por la que se aprecia el acoplamiento de las diversas piezas que la componen.

200

Y finalmente, la figura 7^a, representa el dispositivo para la perfecta centralización de la pieza denominada V., señalándose con (22), el cono morse para el alojamiento en el eje portabrocas; con (23), una espiga que sirve para la extracción del eje por medio de una cuña y con (24), el mandril centralizador.

205 N O T A . - Se reivindica la propiedad de este Modelo de Utilidad, por :

210

PRIMERA. - Una Mesa perfeccionada, adaptable a máquinas de taladrar, caracterizada por constar de un plato, que puede adoptar cualquier forma geométrica caprichosa, provisto de dos ranuras paralelas y una vertical a las anteriores por su centro, asimismo, como de una canal en toda su dimensión longitudinal, para el alojamiento de los residuos de limaduras y refrigerantes y de un orificio para la salida de broca; y cuyo plato, va acoplado

215

a un mangón, que se aloja en el orificio del nudo giratorio; ~~para~~ cuyo nudo giratorio, es el conjunto formado por la brida y el porta-piezas, constando de un orificio, cortado perpendicularmente, que sirve para el acoplamiento de las piezas complementarias, yendo

220

provisto de una oreja con su correspondiente tornillo, para la sujeción de dichas piezas, asimismo, como de

otro orificio para el alojamiento en la brida.

225 SEGUNDA. - La mesa perfeccionada de la reivindicación anterior, caracterizada por constar de una brida que va cortada por su parte trasera, verticalmente, yendo provista de una oreja o pieza similar, la cual, es sujeta a la columna de la máquina taladradora por cualquier medio apropiado, tal como por un simple tornillo, yendo provista de un cuadrante graduado milimetricamente, que permite que a la pieza porta-piezas, se le pueda dar la inclinación deseada para la diversidad de los trabajos a realizar.

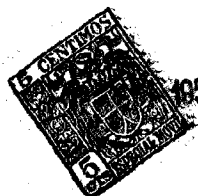

230 TERCERA. - La mesa de las reivindicaciones anteriores, caracterizada por constar de un perfil de noventa grados, en forma más o menos parecida a una V., pero no semejante, ya que su borde de unión es rectangular, formando un ángulo de noventa grados, de la que a su vez, los bordes de la misma, adoptan, uno de ellos, un perfil parecido a una V. de pequeñas dimensiones y el otro, un perfil semicircular; con los cuales, los redondos de pequeños diámetros, pueden ser taladrados. Así, como se le ha provisto de un dispositivo, que se aloja en el eje portabrocas, mediante un cono morse del número correspondiente al del eje portabrocas y cuyo dispositivo, en su otro extremo, termina en un mandril centralizador, que puede adoptar una cualquiera de las formas geométricas conocidas, siempre que cumpla la finalidad de la misión a que se destina.

245 CUARTA. - La mesa de las reivindicaciones anteriores, caracterizada por llevar una mordaza, provista de un manguito, el cual se aloja en el orificio de la pieza

255

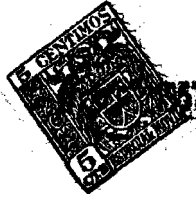

260

porta-piezas, constando a su vez, de un husillo de rosca derecha e izquierda, que es accionado por medio de una manilla acoplable a uno de los extremos del husillo, dando éste, movimiento a dos piezas que se separan homológicamente, lo cual permite a las piezas a taladrar, sea cual sean su dimensión, que queden completamente centradas; y cuyos extremos de fijación de las dos piezas suplementorias, que tienen por misión servir de sujetadoras, van templados, ranurados o estriados, con el fin de darles una mayor consistencia, haciendo un aprisionamiento perfecto y consiguiéndose así una mayor duración.

QUINTA. - UNA MESA PERFECCIONADA, ADAPTABLE A MÁQUINAS DE TALADRAR.-

Esta Memoria Descriptiva consta de diez hojas foliadas y mecanografiadas por una sola cara y de dos hojas simples de Planos.-

Madrid, 9 SEP. 1957

El Agente Oficial de la Propiedad Industrial,

MANUEL GIMENEZ

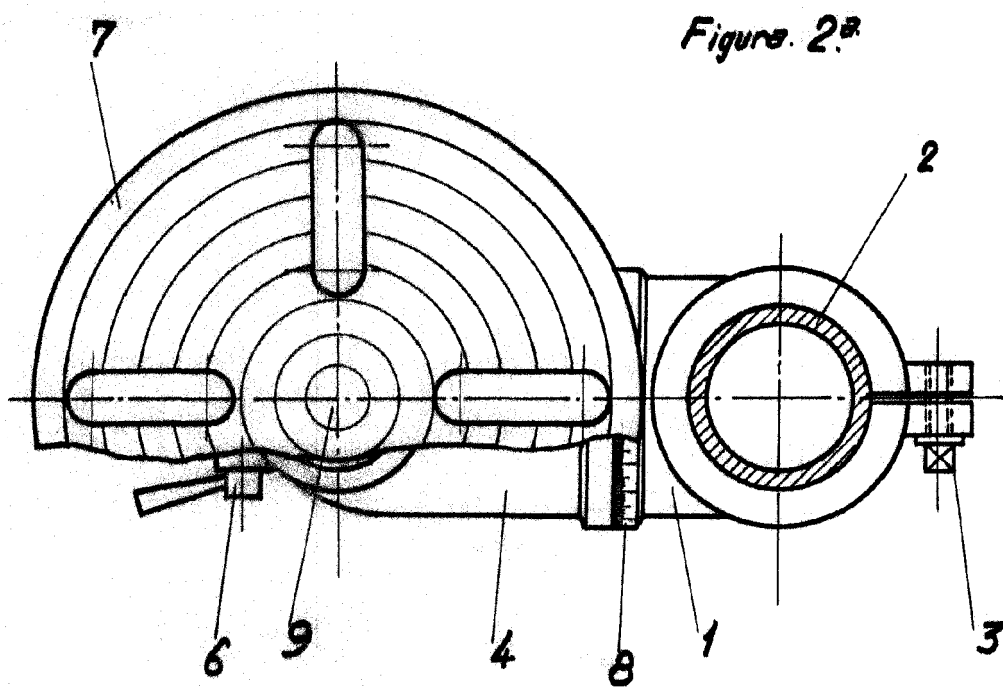
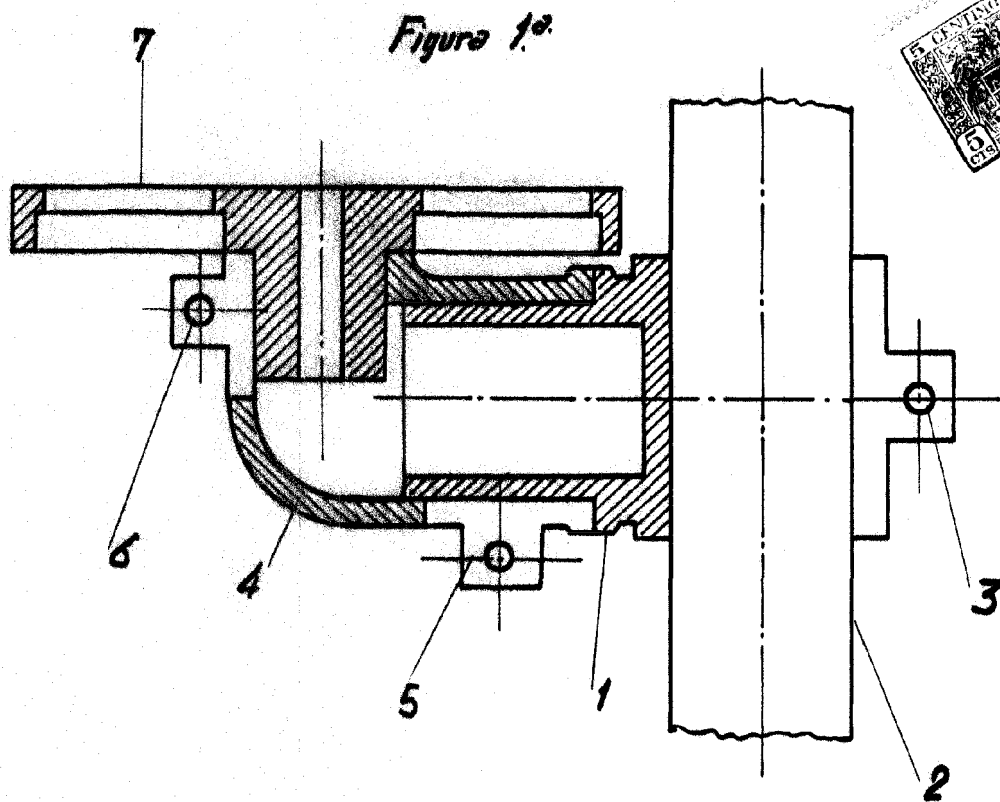

ESCALA VARIABLE.

Madrid, 20 SEP. 1937

El Legado Oficial de la Propiedad Industrial

Manuel Gimenez
MANUEL GIMENEZ

Figura 3^a



Figura 4^a



Figura 7^a

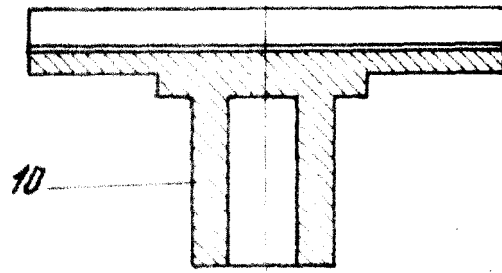

Figura 5^a

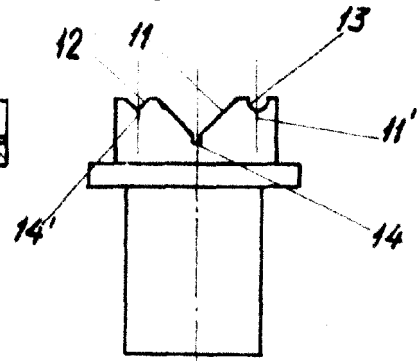

Figura 6^a

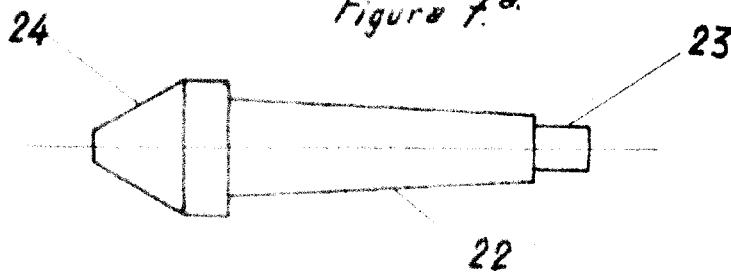

ESCALA VARIABLE.

Madrid,

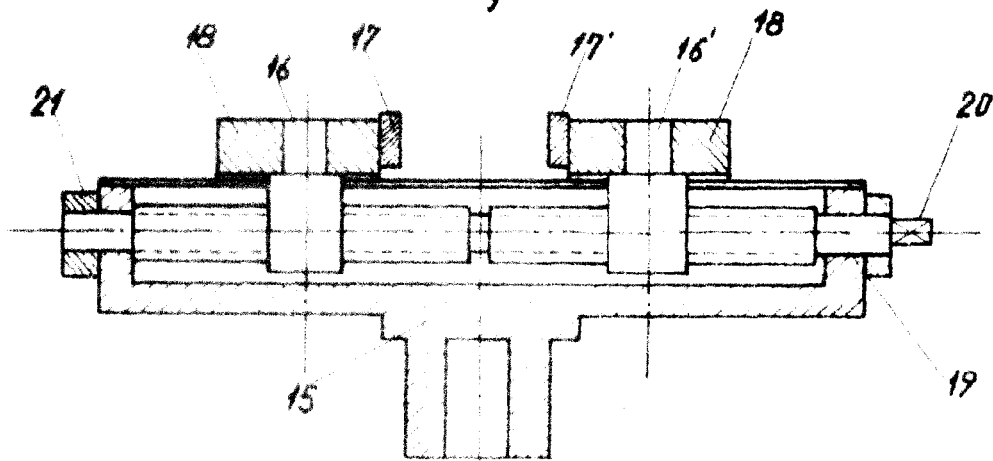
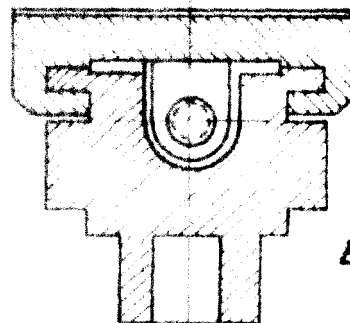
8 SEP 1957
El Agente Oficial de la Propiedad Industrial

Manuel Gimenez
MANUEL GIMENEZ