



2 SEP

• 61701

M O D E L O
D E
U T I L I D A D

a favor de Don LUIS CLAVELL PALLISE, de nacionalidad española, residente en Barcelona, calle Balmes, 22, 4ª, 7ª, por "JUGUETE CON MOVIMIENTO".

- . -

MEMORIA DESCRIPTIVA

La presente invención se refiere a un juguete con movimiento, constitutivo de un entretenimiento original y atractivo, que se caracteriza por su extremada simplicidad estructural y lo sencillo de su funcionamiento.

5. El indicado juguete consiste esencialmente en un bastidor dotado de una pluralidad de pares de ruedas de diámetro superior a la altura de aquél y sobresalientes por sobre el mismo. Entre cada dos pares de dichas ruedas van apoyados libremente sendos cuerpos de revolución de perfil oblongo, los cuales giran sobre si mismo, resbalan-
- 10.

• 61701 = 2 SEP.



do sobre aquellos, al ser desplazado el juguete.

5. Para la mejor comprensión de cuanto se indica en la presente memoria descriptiva se acompaña un dibujo en el que, tan solo a título de ejemplo, se representa un caso práctico de realización de un juguete de características iguales al del objeto de la invención.

En dicho dibujo la figura 1 muestra una vista en alzado lateral; y la figura 2 una vista en planta superior.

10. El aludido juguete está constituido por un bastidor alargado -1-, montado sobre cuatro pares de ruedas -2- y -2'-, cuyo diámetro es superior a la altura de aquél, por encima del cual sobresalen. Dicho bastidor lleva practicados entre los ejes de giro de cada dos pares de ruedas consecutivas sendos vaciados -3- y -3'- por sobre los cuales
15. y apoyados en las cuatro ruedas de los dos ejes que los limitan van dispuestos sendos cuerpos de revolución -4- y -4'-, de perfil oblongo y longitud adecuada a la profundidad de los citados vaciados -3- y -3'-.

20. Como se deduce de la descripción hecha y por la observación del dibujo el funcionamiento del juguete objeto de la invención es el siguiente: se desplaza al bastidor -1- y las ruedas -2- y -2' inician su giro con lo que en virtud de la adherencia entre estas y los cuerpos -4- apoyados en ellas provocan el giro de dichos cuerpos sobre si
25. mismos con el consiguiente efecto de sube y baja, debido al perfil de los mismos, motivo del efecto atractivo del juguete. A fin de aumentar el mismo es conveniente que los cuerpos -4- y -4'- vayan defasados en sus giros, lo que se logra

• 61701 • 9 SEP 57



variando la posición inicial de los mismos sobre las ruedas.

Se comprende que serán independientes del objeto de la invención los materiales empleados en los elementos constitutivos del juguete, así como la forma y dimensiones, tanto absolutas como relativas, de los mismos y, en general, todo cuanto no afecte a su esencialidad.

- . -

N O T A

Se reivindica como objeto del presente modelo de utilidad:

10. 1. Juguete con movimiento, que se caracteriza por estar constituido por un bastidor dotado de varios pares de ruedas cuyo diámetro es superior a la altura del mismo, entre cada dos pares de las cuales queda apoyado libremente un cuerpo de revolución de forma oblonga, que gira sobre los mismos al hacer avanzar el juguete.

15. 2. Juguete con movimiento.

La presente memoria consta de tres hojas foliadas, escritas a máquina por una sola cara.

Barcelona, a 2 de septiembre de 1957

Luis CLAVELL PALLISE

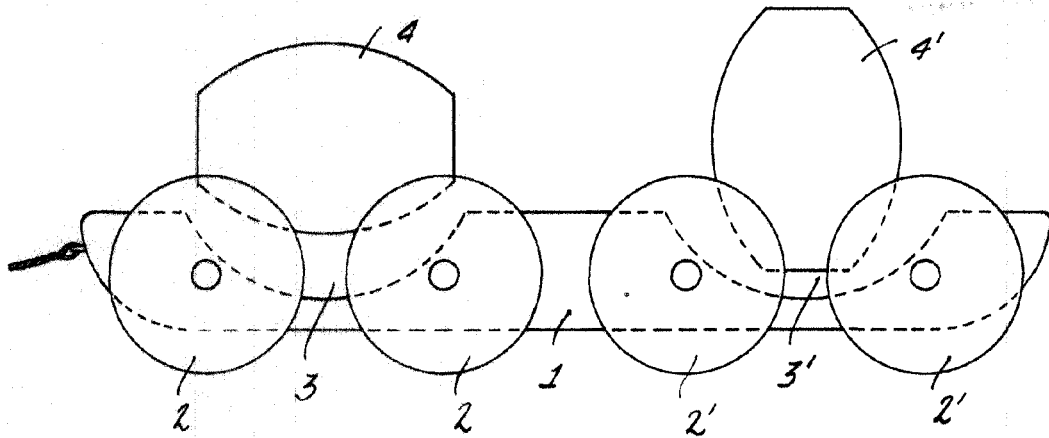
p.a.

I. PONTI

R.P.

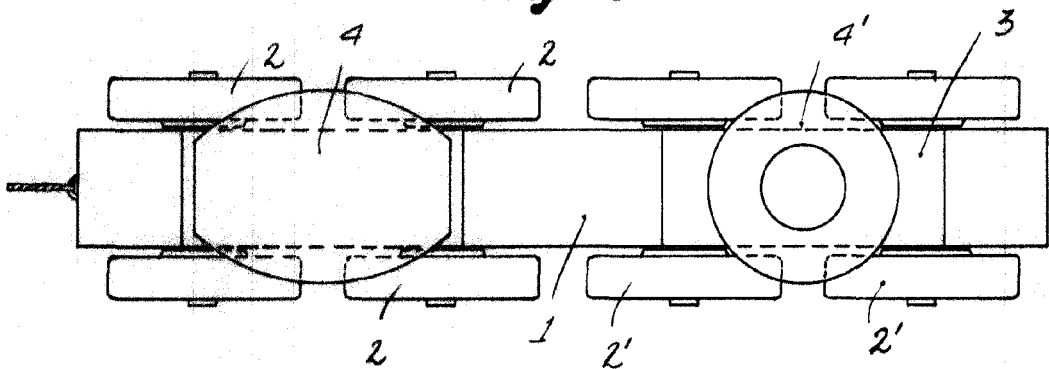


Fig. 1



• 61701

Fig. 2



Barcelona, 2 Septiembre 1954
Luis Clavell Pallisé

p. a.

L. POMEL
[Signature]