

• 61688



MODELO DE UTILIDAD

por veinte años

a favor de

Don Juan NAVIDAD FERNANDEZ

de nacionalidad española

residente en Madrid. Blasco de Garay 96

P O R

"CANTONERA ADAPTABLE A LA ENTRADA DE VEHICULOS"

MEMORIA DESCRIPTIVA

Consiste el objeto del presente Modelo de Utilidad en una cantonera adaptable a la entrada de vehiculos.

Se implanta una novedad en el cometido de las entradas de los vehiculos, principalmente en los automoviles, por las particularidades que tiene esta especial cantonera.

Para la mejor comprension del objeto de este Modelo de Utilidad por veinte años. se acompaña un plano explicativo a titulo de ejemplo, en el cual pueden apreciarse las carac-



10 características que tiene en sí ésta cantonera de aplicación a la entrada de los vehículos, como automóviles etc.

En la figura expuesta en el plano adjunto representada por -A- se aprecian las siguientes particularidades.

En -B- se aprecia una doblez con dirección hacia el interior del vehículo y que protege por ello el pisado angular.

15 En -C- se aprecia la parte que se introduce o coloca en la parte delantera del suelo y que, su prolongación presenta además de protección vistosidad de la cantonera.

En -D- se aprecian las sujeciones de la expresada cantonera a la entrada de la puerta del vehículo.

20 En -E- apreciamos una curvatura que sirve de parte escurridiza de aguas, residuos, polvo y a la par sirve de adorno y sobre la misma es donde se coloca la parte baja de la puerta.

25 Como se apreciará ésta cantonera protege perfectamente la entrada de los vehículos, además que la embellece por sus especiales características antes reseñadas y presentando una novedad en ésta clase de piezas protectoras y embellecedoras de vehículos.

30 Protege igualmente las alfombras de piso de los expresados vehículos y a la vez embellece el interior del vehículo al completar la función del suelo en los expresados sentidos prácticos.

35 Sean cuales fueren las circunstancias que concurran en la esencialidad del presente Modelo de Utilidad, no desvirtuándolo el cambio de forma ni los materiales a emplear en su fabricación o construcción.

R E I V I N D I C A C I O N E S

• 616881



Reivindica el recurrente la propiedad y el derecho exclu-
sivo de fabricación en España y sus Dominios del objeto del
40 presente Modelo de Utilidad caracterizado en las siguientes
reivindicaciones:

1a. Cantonera adaptable a la entrada de vehiculos, carac-
terizada esencialmente por una pieza que tiene en un lateral
un saliente curvado que sirve de escurrimiento de aguas y de-
45 más residuos, y en el otro lateral opuesto lleva en una par-
te una doblez hacia el interior del vehiculo para protección
de la alfombra del mismo asi como protección del canto co-
rrespondiente, y la otra parte forma una entrada hacia el inte-
rior al mismo nivel horizontal que el resto de la cantone-
50 ra, llevando unas sujeciones en el cuerpo de la misma.

2a. Por "CANTONERA ADAPTABLE A LA ENTRADA DE VEHICULOS".

Sean cuales fueren las circunstancias que concurren en la
esencialidad de éste Modelo de Utilidad por veinte años.

Consta ésta memoria descriptiva de tres hojas mecanogra-
fiadas por una sola cara, numeradas, foliadas y acompañadas
55 de un plano explicativo a titulo de ejemplo.

Madrid siete de Septiembre de 1957.

P. A.



Fig. A

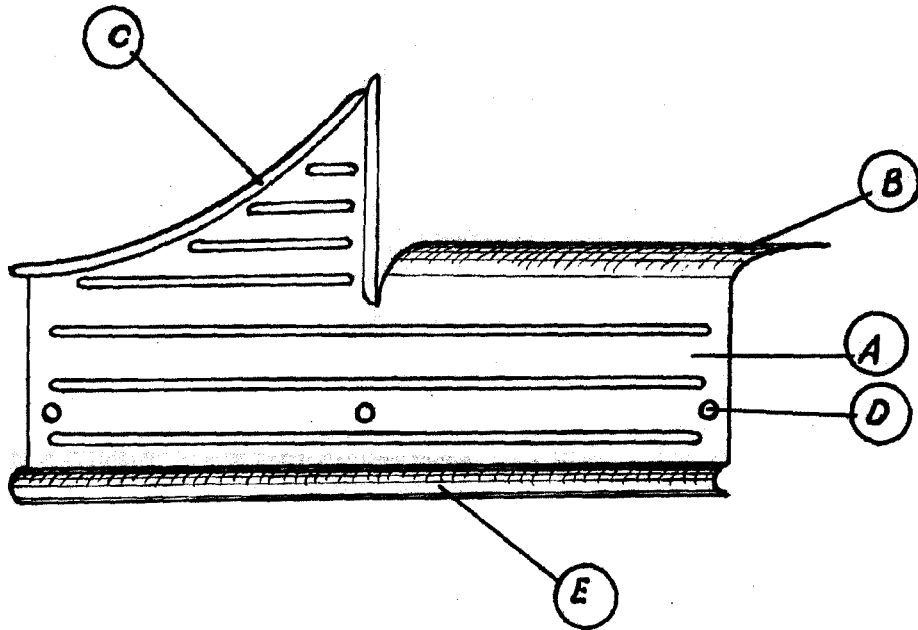

61688

Escala variable
Madrid 7 Septiembre 1957

P.A.

~~Procedimientos~~