



• 61647

MODELO DE UTILIDAD

por 20 años

por "UN JUGUETE DE ENTRETENIMIENTO", a favor de Angoplás, S.A., de nacionalidad española, domiciliada en Barcelona, Córcega, 523.

=====

MEMORIA DESCRIPTIVA

El juguete que se describe en este Modelo, está integrado por una cajita con tapa articulada, cuya base tiene una serie de alojamientos numerados en los que pueden encajarse otros tantos peones de forma tal que es posible colocarlos indistintamente boca arriba o boca abajo, siendo fundamental que dichos peones estén numerados por uno de sus extremos, con lo cual, según se coloquen en una u otra posición, serán visibles o no los números con que están marcados.



10 A título de ejemplo, se adjuntan unos dibujos de uno de estos juegos que aclaran la descripción.

La base de la caja es -1-, articulada con la tapa -2-, observándose los alojamientos -3- para los peones -4- cuyos dos cuerpos superior e inferior pueden encajar en -3-.

15 Los números con que se marcan los peones están situados en su extremo -5-.

La esencia del juguete consiste en colocar inicialmente los peones en los alojamientos, con sus números ocultos, y escoger al azar uno de ellos, colocándolo en el agujero de igual número que el peón, haciendo lo mismo con el segundo peón que ocupaba el lugar del primero, y así sucesivamente hasta que ocurra que el número del peón que se coloque corresponda al agujero libre en aquel momento.

25 La suma de los valores de los peones que no se han movido representan tantos en contra, es decir, gana el que le quedan menos peones por coger y éstos tienen el valor mínimo, siendo el mejor de los casos cuando se logra ordenar completamente todos los peones.

30 Todo cuanto no afecte, altere, cambie o modifique la esencia del juguete descrito, será variable a los efectos del actual Modelo.

N O T A .

35 Se reivindica como objeto de este registro por Modelo de utilidad:

1 - Un juguete de entretenimiento, caracterizado por constar de una caja con tapa articulada teniendo en la base de la caja una serie de alojamientos numerados en los que pueden encajar otros tantos peones teniendo éstos uno de sus



40 extremos numerados, siendo fundamental que se puedan entrar en los alojamientos por sus dos extremos indistintamente.

Sean cuales fueren las circunstancias que concurren en la esencialidad del Modelo de utilidad definido en la anterior reivindicación, cual objeto es:

45 2 - "UN JUGUETE DE ENTRETENIMIENTO".

Consta la presente memoria de tres hojas foliadas, mecanografiadas por una sola cara y del dibujo unido a la misma.

50 Barcelona, diez y nueve de agosto de mil novecientos cincuenta y siete.

P.A. de Angoplás, S.A.,

L. DURÁN
P. P.

61647

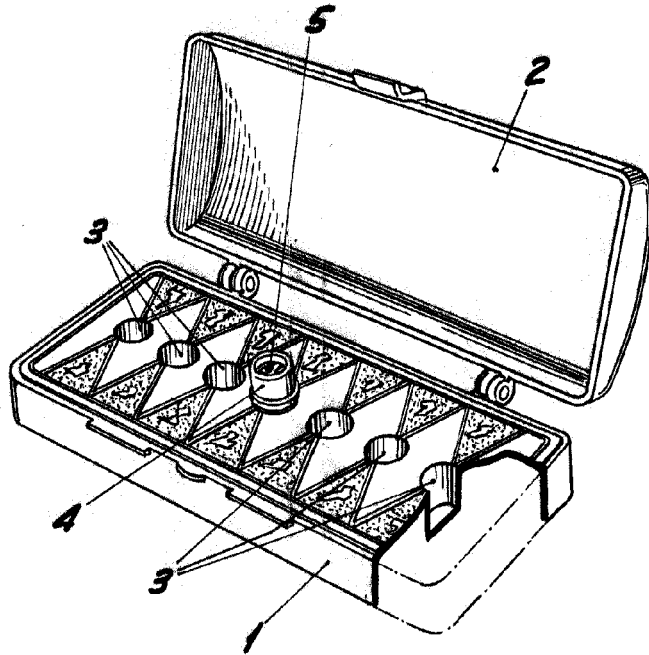

Fig. I

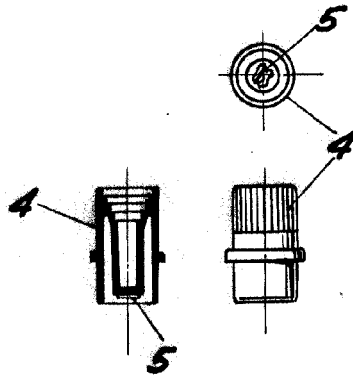

Fig. II

BARCELONA, 19 AGOSTO DE 1957

L. DURAN

P.P.