



61646

• 61646

MODELO DE UTILIDAD

por 20 años

por "UN JUGUETE DE ENTRETENIMIENTO", a favor de Anguplás, S.A., de nacionalidad española, domiciliada en Barcelona, Córcega, 523.

=====

MEMORIA DESCRIPTIVA

Se describe en este Modelo de utilidad un juguete de entretenimiento apropiado para dos jugadores consistiendo en un tablero en el que se distinguen una serie de líneas que representan calles, ordenadas de modo que recuerdan una tela de araña, completándose el juego con un par de peones uno de los cuales representa un fugitivo mientras que el otro asume la función de detective.

Para mejor comprensión, se adjunta, a título de ejemplo, el dibujo de uno de estos juegos.



- 2 - • 61646¹

10 Tal como se indica en el dibujo, el tablero -1- tiene una serie de líneas -2- que representan las calles, existiendo un agujero -3- en los cruces de las mismas, de modo que los peones -4-5- encajen perfectamente en cualquiera de estos agujeros -3-.

15 El tablero -1- dispone asimismo de unos alojamientos -6-7- en los que se colocan y quedan sujetos a presión los peones cuando no se juega con ellos.

El desarrollo del juego es sencillo, asignándose cada jugador un peón, haciéndolos avanzar por turno a lo largo de las calles de una esquina cualquiera de las contiguas, pretendiendo el detective acorralar al fugitivo, que como es lógico procura evitarlo, ganando el primero si logra su propósito, o el segundo si el detective reconoce su impotencia.

20

25 Todo cuanto no afecte, altere, cambie o modifique la esencia del juguete descrito, será variable a los efectos del actual Modelo.

N O T A .

Se reivindica como objeto de este registro por Modelo de utilidad:

30

1 - Un juguete de entretenimiento, caracterizado por constar de un pequeño tablero en una de cuyas caras se distinguen una serie de líneas que representan las calles de una ciudad, según una disposición análoga a la de una tela de araña, existiendo una perforación en cada uno de los cruces de las líneas, de dimensiones apropiadas para que puedan encajar en ellas un par de peones que completan el juego, los cuales, cuando no se juega, se alojan a presión entre unas pestañas que sobresalen en un ángulo del table-

35



- 3 -

• 61646

40 ro, previstas para tal efecto.

Sean cuales fueren las circunstancias que concurren en la esencialidad del Modelo de utilidad definido en la anterior reivindicación, cual objeto es:

2 - "UN JUGUETE DE ENTRETENIMIENTO".

45 Consta la presente memoria de tres hojas foliadas, mecanografiadas por una sola cara y del dibujo unido a la misma.

Barcelona, diez y nueve de agosto de mil novecientos cincuenta y siete.

P.A. de Angoplás, S.A.,

L. DURAN
P. P.

ANGUPLAS, S.A.

HOJA UNICA



846

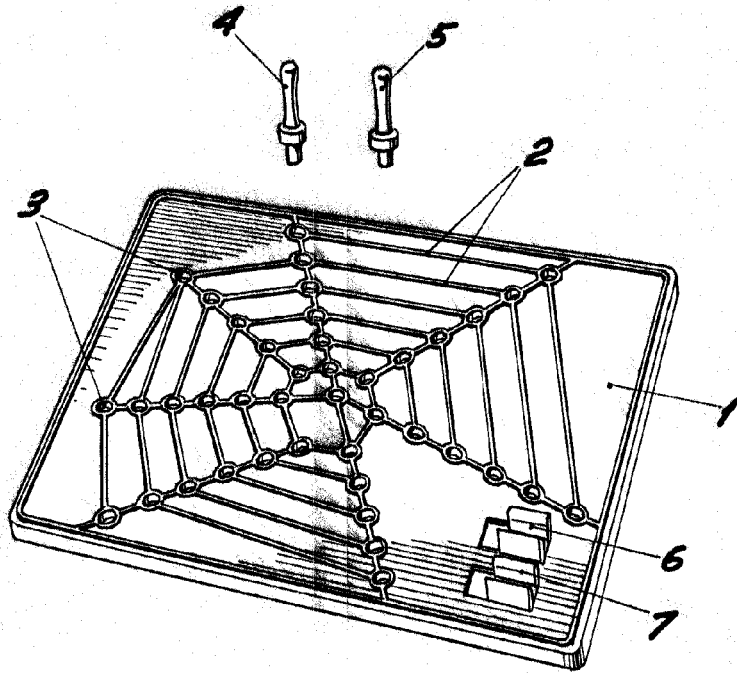

BARCELONA, 19 AGOSTO DE 1957

L. DURAN

P.P.

ESCALA VARIABLE