



• 61625

MODELO DE UTILIDAD

por 20 años

a favor de D. JORGE GAVALDÁ PORTA, de nacionalidad española,  
residente en Barcelona, calle Madrazo, 83. - - - - -  
por: "PAÑAL-BRAGA PRÁCTICO". - - - - -

MEMORIA DESCRIPTIVA

El presente modelo de utilidad concierne a un pañal-braga que, por constituir una prenda que lo mismo puede servir de pañal para recién nacidos que como braga para niños que requieren todavía empapadores, resulta sumamente práctico y está llamado a merecer el mejor favor en el mercado, por la facilidad de abrochado de la prenda, ya que en la misma queda eliminado el empleo de cintas y otros medios de abrochado molestos, como son los imperdibles.

10

Para la mejor comprensión del presente modelo de



50. 1957

utilidad, y a título tan sólo de ejemplo, se acompaña el dibujo de la hoja adjunta en el cual se representa un caso de realización práctica del pañal-braga de referencia.

5           Conforme al dibujo, el citado pañal-braga está constituido por una pieza de tejido de punto -1- formada por dos partes, ambas de forma sensiblemente trapecial, unidas entre sí por una zona común -1'- que se estrecha notablemente, determinando tal estrechamiento la formación  
10 de dos concavidades laterales, de modo que al doblar la prenda, por el centro transversal de la misma, y montando una parte sobre la otra, se forman sendas aberturas -4- para el paso de las piernas del niño.

          Una de las partes trapeciales del pañal es más  
15 ancha que la otra, con lo cual, estando dobladas o montadas dichas partes, una sobre otra, es suficiente doblar asimismo las zonas longitudinales y salientes -2- de la parte más ancha para que estas zonas dobladas cubran el borde longitudinal respectivo de la otra parte más estrecha del  
20 pañal, y proceder seguidamente al abrochado respectivo de dichas zonas mediante botones, corchetes o medios similares -3- dispuestos convenientemente a dicho fin

          Estos medios de abrochado serán susceptibles de desplazamiento lateral adecuado conforme al crecimiento del  
25 niño e incluso podrían estar dispuestos en doble hilera para permitir el aumento diametral conforme a dicho crecimiento.

          Se comprenderá que la pieza de tela o tejido de punto empleada en la fabricación del pañal, será  
preferiblemente de doble tela con las respectivas caras  
30 enfrentadas de material afelpado.



1957

Será variable el tamaño del pañal, así como el colorido y ornamentación del mismo; serán también variables los adornos que puede presentar el pañal, y, en general, será variable todo cuanto no altere, cambie o modifique la esencialidad del pañal-braga de referencia.

N O T A

Se reivindica como objeto del presente modelo de utilidad:

1. - Pañal-braga práctico, caracterizado esencialmente por estar constituido por una pieza de tejido de punto, formada por dos partes extremas, ambas de forma sensiblemente trapezoidal, unidas entre sí por una zona común que se estrecha notablemente en el centro, formando dicho estrechamiento dos concavidades laterales, de modo que al doblar la prenda por el centro transversal de la misma, al montar una parte sobre la otra, se forman sendas aberturas de paso para las piernas del niño; presentando la particularidad una de las partes trapezoidales, y concretamente la que corresponde a la espalda, de ser más ancha que la otra parte que corresponde al frente del pañal, por lo que las zonas longitudinales salientes de la parte más ancha se doblan y montan sobre los respectivos bordes longitudinales de la parte más estrecha, envolviendo o cubriendo a los mismos, manteniéndose tal disposición por medios apropiados de abrochado o fijación.

-4- 1625



AGO. 1957

2.- PANAL-BRAGA PRACTICO.

Consta la presente memoria descriptiva de cuatro hojas, mecanografiadas, numeradas y escritas por una sola cara, acompañada de una hoja de dibujos.

Barcelona, para Madrid, a 28 de Agosto de 1957.

JORGE GAVALDÁ PORTA

P. A.

5/15

D. JORGE GAVALDA PORTA.

HOJA UNICA



AGO. 1957

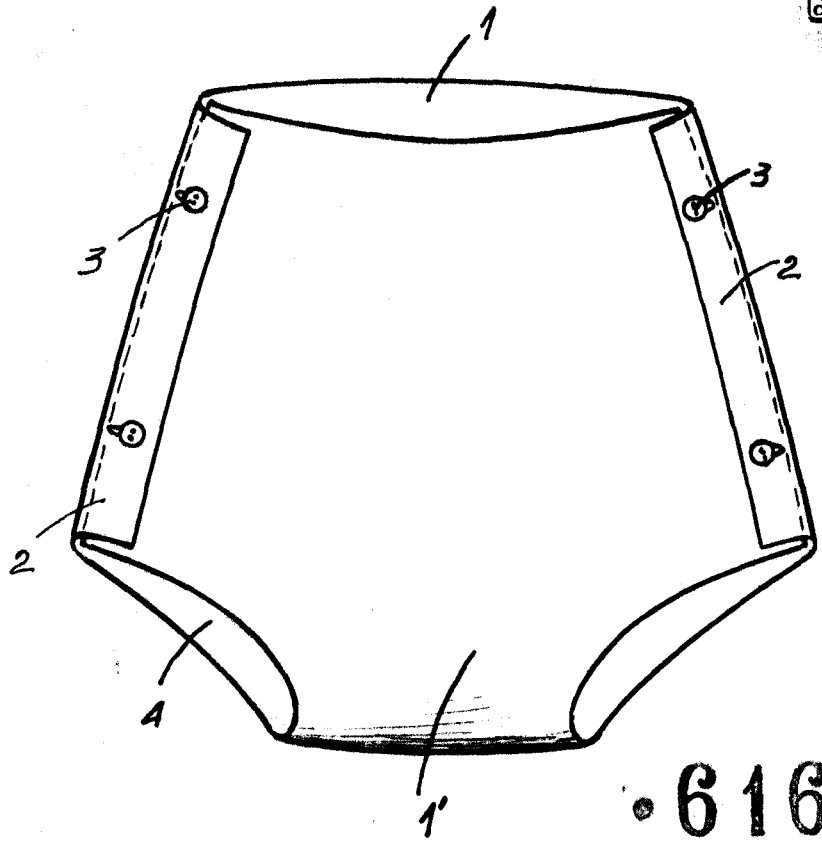

• 61625

Barcelona, para Madrid, a 28 Agosto 1957.

P. a.

*Julafant*

Escaleta variable